

Whirlpool

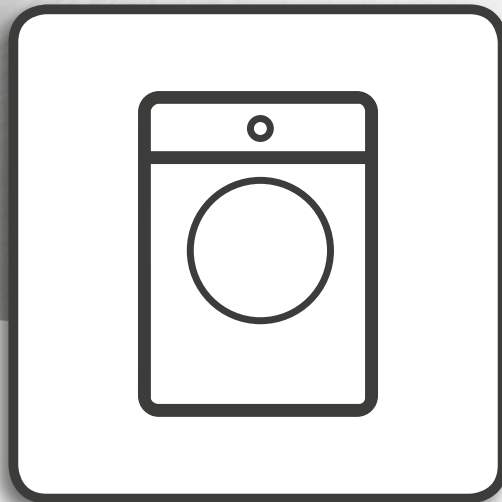

**Денсаулық және қауіпсіздік, пайдалану және
күтіп ұстау және Орнату нұсқаулығы
AWG 812 S/PRO**



www.whirlpool.eu/register



**Ағылшын тілінен аударылған Пайдалану
нұсқаулығы 3**

ҚАЗАҚ ДЕНСАУЛЫҚ ЖӘНЕ ҚАУІПСІЗДІК, ПАЙДАЛАНУ ЖӘНЕ КҮТІМ КӨРСЕТУ ЖӘНЕ ОРНАТУ НҰСҚАУЛЫҚТАРЫ



WHIRLPOOL ӨНИМІН САТЫП АЛҒАНЫҢЫЗҒА РАХМЕТ.
Толығырақ көмек алу үшін, құрылғыңызды
www.whirlpool.eu/register сайтына тіркеңіз

Индекс

Денсаулық және қауіпсіздік нұсқаулығы

ҚАУІПСІЗДІК НҰСҚАУЛАРЫ	5
СӘЙКЕСТІК ДЕКЛАРАЦИЯСЫ	7

Пайдалану және күтім көрсету нұсқаулығы

ӨНІМ СИПАТТАМАСЫ	8
ҚҰРЫЛҒЫ	8
ЖУУ ҚҰРАЛЫНЫҢ ДОЗАТОРЫ	8
БАСҚАРУ ПАНЕЛІ	9
СУ БАЙЛАНЫСЫНЫҢ ТЕХНИКАЛЫҚ ДЕРЕКТЕРІ	10
ЕСІК	11
БАРАБАН ЖАРЫҒЫ (қолжетімді болған жағдайда)	11
КЕРЕК-ЖАРАҚТАР	11
ҚҰРЫЛҒЫНЫ ПАЙДАЛАНУ ЖОЛЫ	12
АЛҒАШҚЫ РЕТ ПАЙДАЛАНУ	12
КҮНДЕЛІКТІ ПАЙДАЛАНУ	13
БАҒДАРЛАМАЛАР ЖӘНЕ ОПЦИЯЛАР	17

ФУНКЦИЯЛАР	23
ИНДИКАТОРЛАР	25
ДОЗАЛАУ КӨМЕГІ/АЛҒАШҚЫ ҚОЛДАНЫС	26
ДОЗАЛАУ КӨМЕГІ/КҮНДЕЛІКТІ ҚОЛДАНЫС	28
САҚТАУ КЕҢЕСТЕРІ	29
ТАЗАЛАУ ЖӘНЕ ТЕХНИКАЛЫҚ ҚЫЗМЕТ	30
ЖУУ МАШИНАСЫ СЫРТЫН ТАЗАЛАУ	30
СУ КӨЗІ ШЛАНГІСІН ТЕКСЕРУ	31
СУ КӨЗІ ШЛАНГІСІНДЕГІ ТОРЛЫ СҮЗГІЛЕРДІ ТАЗАЛАУ	32
ЖУУ ҚҰРАЛЫ ДОЗАТОРЫН ТАЗАЛАУ	33
СУ СҮЗГІСІН ТАЗАЛАУ/ҚАЛДЫҚ СУДЫ ТӨГУ	34
ТАСЫМАЛДАУ ЖӘНЕ ӨНДЕУ	36
АҚАУЛЫҚТАРДЫ ШЕШУ	37
ЕСІК – АҚАУЛЫҚ ЖАҒДАЙЫНДА КИІМДІ АЛУ ҮШІН АШУ ӘДІСІ	42
КЕПІЛДІ ҚЫЗМЕТ КӨРСЕТУ	43
Орнату нұсқаулығы	44

ҚАУІПСІЗДІК НҰСҚАУЛАРЫ

⚠️ АБАЙЛАҢЫЗ: Құрылғыны пайдаланардан бұрын осы нұсқауларды оқыңыз. Құрылғыны пайдаланбас бұрын осы нұсқауларды мұқият оқып шығыңыз. Оларды болашақта қарау үшін сақтап қойыңыз. Бұл нұсқаулар мен құрал, барлық уақытта ұстану қажет маңызды қауіпсіздік ескертулерін қамтамасыз етеді. Өндірісуі осы қауіпсіздік нұсқауларын ұстанбау, құралды дұрыс пайдаланбау немесе басқару параметрлерін дұрыс орнатпау нәтижесінде туындаға ақаулық үшін жауапты болмайды.

⚠️ Кішкентай сәбилерді (0-3 жастағы) құрылғыға жақындатпау керек. Үнемі бақылау болмаса, жас балаларды (3-8 жастағы) құрылғыға жақындатпау керек. 8 жас және одан үлкен жастағы балалар және физикалық, сезімдік немесе рухани мүмкіншіліктері жеткіліксіз немесе тәжірибесі мен білімі жеткіліксіз тұлғалар құрылғыны тек басқару бойынша арнайы қауіпсіз пайдалану нұсқаулары берілгеннен кейін пайдалана алады. Балалар құрылғымен ойнамауы тиіс. Егер қасында жетекшілік ететін ересек адам болмаса, балалардың тазалау және жөндеу жұмыстарын орындауына болмайды. Есікті ешқашан күштеп ашпаңыз немесе оны баспалдақ ретінде пайдаланбаңыз.

РҰҚСАТ ЕТІЛГЕН ПАЙДАЛАНУ

⚠️ АБАЙЛАҢЫЗ: Бұл құрылғы сыртқы таймермен немесе бөлек қашықтан басқару жүйесімен

пайдаланылуға арналмаған.

⚠️ Бұл құрылғы қоғамдық жерлерде және төмендегі мақсаттарда қолдануға арналған: дүкендердегі, кеңселер мен жұмыс орталарындағы қызметкерлерге арналған асхана аумақтары; шаруашылық ғимараттары; қонақ үйлердің, мотельдердің, шағын мейманханалардың және басқа тұрғын жайлардың клиенттерінің пайдалануы.

⚠️ Машинаны ақпарат тақтасында белгіленген максималды сыйымдылықтан (кг құрғақ киіммен) жоғары жүктемеңіз.

⚠️ Бұл құрылғыны сыртта пайдаланбаңыз.

⚠️ Ешқандай еріткішті (мысалы, скипидар, бензин), құрамында еріткіші бар сұйықтықтар, қырғыш ұнтақ, шыныға немесе жалпы қолданысқа арналған тазартқыштар немесе тұтанғыш сұйық заттарды пайдаланбаңыз; ерітінділер немесе тұтанғыш заттар сіңген маталарды кір жуғышта жумаңыз.

ОРНАТУ

⚠️ Құрылғыны екі не одан көп адам тасуы және орнатуы керек - жарақат алу қатері. Қорабынан шығарып, орнату үшін қолғап киіңіз - қолыңызды кесіп алу қатері.

Егер кіржуғыштың үстіне құрғатқыш құрылғыны қойғыңыз келсе, алдымен біздің қызмет орталығымызбен немесе өзіңіздің арнайы дилеріңізбен хабарласып, олай ету мүмкіндігінің бар-жоғын біліп алыңыз. Кептіргішті кір жуғышқа

бекіту үшін, біздің қызмет орталығымыздан немесе өз дилеріңізден алуға болатын тиісті орнату құралдар жиынтығы көмегімен бекітуге ғана мүмкіндігі бар.

⚠️ Құрылғыны үстінгі тақтасын немесе қақпасын көтермей қайта орналастырыңыз.

⚠️ Орнатуды, соның ішінде сумен жабдықтауды (егер болса) және электр сымдарын жалғауды білікті техник маман жүзеге асыруы керек. Құрылғыны ешбір бөлігін жөндеуге немесе ауыстыруға болмайды, егер пайдаланушы нұсқаулығында солай деп жазылмаса. Құрылғы орнатылатын жерге балаларды жақындатпаңыз. Құрылғыны орамнан шығарған соң, оның тасмалдау барысында зақымдалмағанына көз жеткізіңіз. Ақаулық орын алса, дилерге немесе маңайдағы тұтынушыға қызмет көрсету орталығына хабарласыңыз. Орнатылғаннан кейін орауыштың қалдықтарын (пластик, көбікті полистирол т.с.с.) балалардың қолы жетпейтін жерде сақтау керек - тұншығып қалу қатері. Кез келген орнату жұмысының алдында құрылғыны қуат көзінен ажырату қажет - электр тоғы соғу қатері. Орнату барысында құрылғының қуат сымына нұқсан келтірмейтіндігіне көз жеткізіңіз - өрт шығуы немесе электр тоғы соғу қатері. Құрылғыны тек орнату жұмысы аяқталған соң ғана іске қосыңыз.

⚠️ Бұзылған жағдайда, тек фирмалық қосалқы бөлшектерін пайдалану керек. Жөндеуді біздің уәкілетті Кепілді қызмет көрсету

орталығы жүзеге асыруға тиісе.

⚠ Құрылғыны мынау сияқты қолайсыз жағдайларға ұшырайтын жерлерге орнатпаңыз: нашар желдетілу, 5°C-тан төмен немесе 35°C-тан жоғары температура.

⚠ Құрылғыны орнатып жатқан кезде төрт аяғының беріктігіне және еденге тиіп тұрғанына көз жеткізіңіз, оларды қажетінше реттеңіз және спирттік деңгейді тексеру құралымен құрылғының тегіс орналасқанын тексеріңіз.

⚠ Құрылғыны ағашка немесе паркет немесе ламинат үстіне қою үшін, оның бетіне фанера парақты 60 x 60 x 3 см (кеммімен) бекітіп, құрылғыны оның үстіне орнатыңыз.

⚠ Су кіру шлангілерін су көзіне жергілікті су жөніндегі мекеме ережелеріне сай жалғаңыз.

⚠ Салқын сумен толтыратын тек қана кейбір үлгілер: ыстық су көзіне жалғамаңыз.

⚠ Ыстық сумен толтырылатын үлгілер үшін: кіріс ыстық су температурасы 60 °C-тан аспауы керек.

⚠ Кір жуғыш тасымалдау барысында зақымдалмауы үшін тасымалдау болттарымен бекітіледі. Машинаны пайдалану алдында тасымалдау болттарын босату қажет. Оларды алып тастаған соң, тесіктерді берілген 4 пластик қақпақпен жабыңыз.

⚠ Құрылғыны орнатқан соң іске қоспас бұрын бөлме жағдайларына бейімделуі үшін бірнеше сағат күтіңіз.

⚠ Кіржуғыштың негізіндегі (егер үлгіңізде болса) желдету саңылауларын кілем немесе басқа материал жауып қалмасын.

⚠ Құрылғыны су көзіне жалғау үшін тек жаңа шлангілерді пайдаланыңыз. Ескі шлангілер жиыны қолданылмауы керек.

⚠ Құбырдан келетін судың қысымы 0,1 - 1 мПа ауқымында болуға тиіс.

ЭЛЕКТРИКАЛЫҚ ЕСКЕРТУЛЕР

⚠ Құрылғының ашасына қол жеткізу мүмкін болған жағдайда, розеткадан суыру арқылы немесе электр сымдар жүйесі ережесімен бойынша ол розеткадан қажет.

⚠ Техникалық қызмет көрсету кезінде және бөлшектерін ауыстырған кезде құрылғыны электр желісінен ажыратып қою қажет. Сонымен қатар, ашаны суырған кезде, оператор өзі жете алатын кез келген жерден ашаның суырулы екенін көре алатындай болуы керек.

⚠ Ұзартқыштарды, бірнеше розетканы немесе адаптерлерді пайдаланбаңыз. Электр құрамдастары орнатудан кейін пайдаланушы қатынаса алатындай болуы қажет. Аяғыңыз су болса немесе жалаң аяқ болсаңыз, құрылғыны пайдалануға болмайды. Құрылғының қуат сымы немесе ашасы бүлінген болса, дұрыс жұмыс істемесе немесе бұзылған немесе құлаған болса, оны пайдаланбаңыз.

⚠ Егер ұзартқыштар зақымдалса, қатерді болдырмау мақсатында, өндіруші, оның қызмет көрсетуші персоналы немесе сондай білікті маманы соған ұқсас ұзартқышпен алмастыруы тиіс – электр тоғымен зақымдану қаупі бар.

ТАЗАЛАУ ЖӘНЕ ҚЫЗМЕТ КӨРСЕТУ

⚠ ЕСКЕРТУ: Тазалау немесе техникалық қызмет көрсету жұмыстарын жүргізуден бұрын құрылғының өшіріліп, қуат көзінен ажыратылғанына көз жеткізіңіз - электр тоғымен зақымдану қаупі бар; бұмен тазалау жабдығын ешқашан пайдаланбаңыз - электр тоғымен зақымдану қаупі бар.

⚠ Қауіпсіз жұмыс істеуі үшін талап етілетін тексерістер мен күтіп ұстау туралы мәліметті

Пайдалану және күтіп ұстау нұсқаулығынан қараңыз.

ОРАМ МАТЕРИАЛДАРЫН ТАСТАУ

Орам материалы 100% қайта өңделеді және ол қайта өңдеу таңбасымен белгіленген . Орамның әр түрлі бөліктері қоқысты тастауға рұқсат беретін жергілікті орган ережелеріне толығымен сәйкес және жауапкершілікпен өткізілуі қажет.

ПАЙДАЛАНЫЛЫП БОЛҒАН ТҰРМЫСТЫҚ ҚҰРЫЛҒЫЛАРДЫ ҚОҚЫСҚА ТАСТАУ

Бұл құрал қайта өңделмелі немесе қайта қолданбалы материалдардан жасалған. Оны жергілікті қалдықты тастау ережелеріне сәйкес қоқысқа тастаңыз. Тұрмыстық электр құрылғыларын қолдану, қалпына келтіру және қайта пайдалануға тапсыру бойынша қосымша ақпарат алу үшін құзыретті жергілікті билік органына, тұрмыстық қалдықтарды жинау қызметіне немесе құрылғы сатып алынған дүкенге хабарласыңыз. Бұл құрал электрлік және электрондық жабдықты қоқысқа тастау (WEEE) бойынша 2012/19/ EU Еуропалық директивасына сай белгіленген.

Бұл өнімнен дұрыс арылу арқылы қоршаған ортаға және адамдардың денсаулығына теріс әсердің салдарының алдын алуға көмектесесіз.

Құрылғыдағы немесе онымен бірге берілген құжаттамадағы белгісі  бұл құрылғы тұрмыстық қоқыс болып есептелмеуі керек және электрлік және электрондық жабдықты қайта өңдеуге арналған арнайы жинау орталығына өткізілуі тиіс екендігін көрсетеді.

СӘЙКЕСТІК ДЕКЛАРАЦИЯСЫ

Стефано Дематта мырза, Global Platform, келбеу білікті кір жуғыш машиналар бөлімінің басшысы,
Whirlpool EMEA S.p.A өкілі

Via Carlo Pisacane n.1, 20016 Pero (MI), Италия,
компанияның жеке жауапкершілігі бойынша

кір жуғыш машина

WHIRLPOOL

AWG 812 S/PRO

12NC кодексі:

859991545430

осы декларацияда аталған құрылғының төмендегі стандарт(тар) мен басқа нормативтік құжаттарға сай екенін мәлімдейді

EN 60335-1:2012+A11:2014+AC:2014

EN 50571:2013

EN 61770:2009

EN 62233:2002+Ver.1:2008

EN 55014-1: 2006+A1:2009+A2:2011

EN 55014-2: 1997+A1:2001+A2:2008

EN 61000-3-2: 2014

EN 61000-3-3: 2013

Мына директивалардың ережелері орындалады:

2006/42/EC Жабдық жөніндегі директивасы

2014/30/EU электромагниттік сәйкестік директивасы

2011/65/EU RoHS директивасы

Fabriano, 22/09/2017

Stefano Demattè
Global Platform Leader
Horizontal Axis Washers

CE таңбаланған жыл: 2017

Кір жуғыш машинаның шуыл деңгейі 70 Дб(А) мәнінен төмен.

ӨНІМ СИПАТТАМАСЫ

ҚҰРЫЛҒЫ



ЖУУ ҚҰРАЛЫНЫҢ ДОЗАТОРЫ

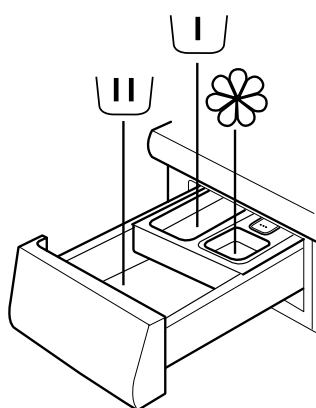

ӨР ТҮРЛІ КИІМ ТҮРЛЕРІНЕ АРНАЛҒАН ЖУУ ҚҰРАЛЫ ҰСЫНЫСТАРЫ

Ақ қатты киім	(суық-95°C)	Аса қуатты жуу құралдары
Ақ жіңішке киім	(суық-40°C)	Ағартқыштан және оптикалық ағартқыштан тұратын жұмсақ жуу құралдары
Жарық/төсек түстері	(суық-60°C)	Ағартқыштан және оптикалық ағартқыштан тұратын жуу құралдары
Қарқынды түстер	(суық-60°C)	Ағартқыштан/оптикалық ағартқыштардан тұрмайтын түсті жуу құралдары
Қара/күңгірт түстер	(суық-60°C)	Қара/күңгірт киімге арналған арнайы жуу құралдары

БАСҚАРУ ПАНЕЛІ

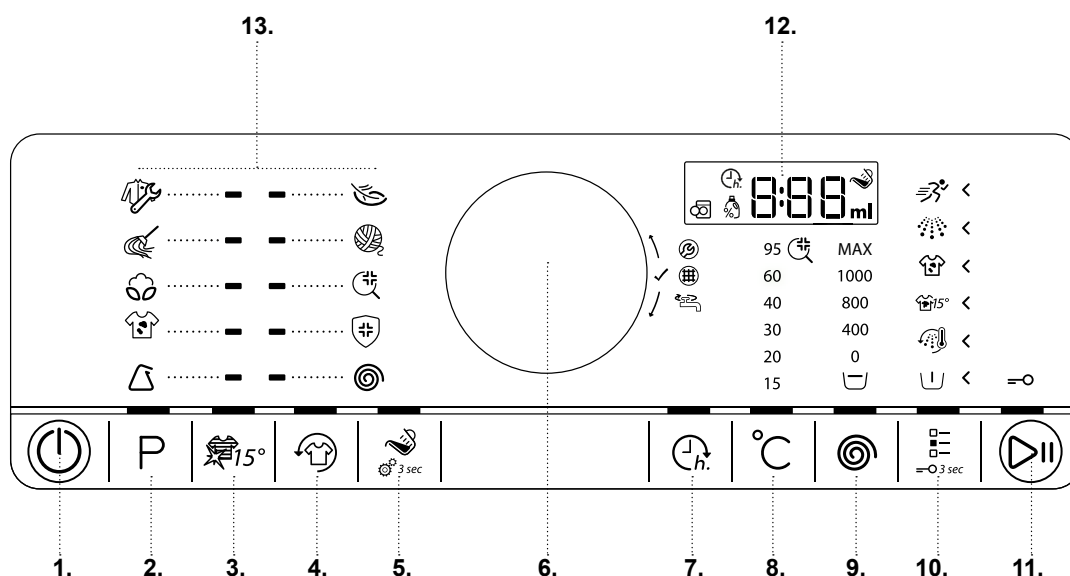

1. Қосу/Өшіру түймесі (ұзақ басылған жағдайда Қайта орнату/төгу)
2. Бағдарлама түймесі
3. Түстер 15° түймесі
4. Таза күтім түймесі
5. Дозалау көмегі түймесі (ұзақ басылған жағдайда Дозалау көмегі параметрлері)
6. Тұтқа (таңдау үшін бұрыңыз/растау үшін басыңыз)
7. Іске қосу кідірісі түймесі
8. Температура түймесі
9. Айналдыру жылдамдығы түймесі
10. Опциялар түймесі (ұзақ басылған жағдайда Перне құлпы)
11. Іске қосу/уақытша тоқтату түймесі
12. Дисплей
13. Бағдарламалар аймағы

СУ БАЙЛАНЫСЫНЫҢ ТЕХНИКАЛЫҚ ДЕРЕКТЕРІ

СУ БАЙЛАНЫСЫ

СУ КӨЗІ

Суық

СУ АРНАСЫ

3/4" резьбалы шланг коннекторы

МИНИМАЛДЫ СУ КӨЗІ ҚЫСЫМЫ

100 кПа (1 бар)

МАКСИМАЛДЫ СУ КӨЗІ ҚЫСЫМЫ

1000 кПа (10 бар)

ЕСІК

Есікті ашу үшін тұтқаны тартыңыз

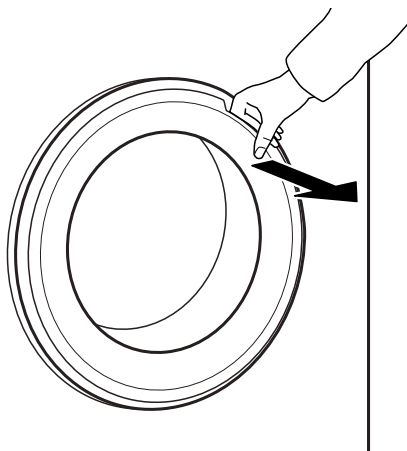

Есікті жабу үшін тұтқаны ұстап, сырт еткенін естігенше басыңыз.

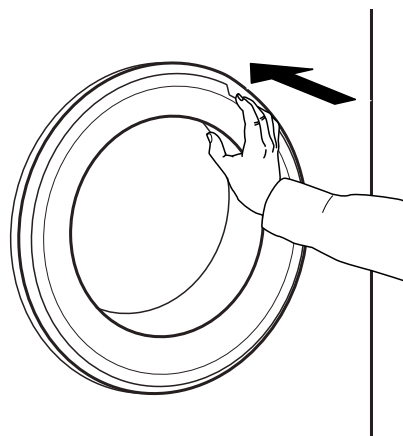

БАРАБАН ЖАРЫҒЫ (қолжетімді болған жағдайда)

- Бағдарлама таңдауы барысында: киімді жүктеу үшін жарық қосылады
- Бағдарламаны бастағаннан кейін киімнің жүктелуі анықталған кезде жарық қосылып өшеді.
- Бағдарлама аяқталғаннан кейін есікті ашу кезінде киімді шығару кезінде жарық қосылады. Одан кейін энергияны үнемдеу үшін өшеді; қайта қосу үшін түймені басыңыз.

КЕРЕК-ЖАРАҚТАР

Келесі керек-жарақтар жуу машинасы (және кептіру құралы) үлгісіне қолжетімді екендігін тексеру үшін Сатылымнан кейінгі қызмет орталығына хабарласыңыз

ҚАБАТТАСЫП ОРНАТУ ҚҰРАЛДАР ЖИНАҒЫ СӨРЕСІ

бос орынды сақтау және кептіру құралына киім жүктеу және шығару әрекеттерін жоғары орында жүргізуге жуу машинасы үстіне бекітілетін кептіру құралымен орындалады.

ҚҰРЫЛҒЫНЫ ПАЙДАЛАНУ ЖОЛЫ

АЛҒАШҚЫ РЕТ ПАЙДАЛАНУ

Жуу машинасын салу кезінде автоматты түрде қосылады.
Өндіріс қалдықтарын жою үшін,

1. 95°C температура шамасымен "Мақта" бағдарламасын таңдаңыз. "КҮНДЕЛІКТІ ҚОЛДАНЫС" параграфындағы нұсқауларды орындаңыз.

2. Жоғары қуатты ағартқыштың кішкентай мөлшерін жуу құралы дозаторының негізгі жуу бөліміне қосыңыз (шамалы ластанған киімге арналған жуу құралы өндірушісімен максимум 1/3 мөлшері ұсынылады).

3. Ешбір киімді қоспай бағдарламаны іске қосыңыз. Бағдарламаны таңдау және іске қосу әдісі туралы ақпарат үшін "КҮНДЕЛІКТІ ҚОЛДАНЫС" бөлімін көріңіз.

КҮНДЕЛІКТІ ПАЙДАЛАНУ

КИІМДІ СҰРЫПТАУ

1. ҚАЛТАЛАРДАН БАРЛЫҚ НЫСАНДАРДЫ АЛЫП ТАСТАУ

- Жуу машинасы бөліктері сияқты тиындар, түймелер, т.б. киімге зақым келтіруі мүмкін.
- Қағаз орамалдар сияқты нысандар жуудан қолмен алынатын кішкентай бөлшектерге кесіледі.



2. ҚАПСЫРМАЛАРДЫ, ТҮЙМЕЛЕРДІ НЕМЕСЕ ІЛМЕКТЕРДІ ЖАБЫҢЫЗ. БОС БЕЛБЕУЛЕРДІ НЕМЕСЕ ТАСПАЛАРДЫ БІРГЕ БАЙЛАНЫСТЫРЫҢЫЗ.

- Кішкентай элементтерді (мысалы, нейлон шұлықтар, белбеулер, т.б.) және ілмектері бар элементтерді (мысалы, кеудешелер) киім қалтасында немесе жастықтыстарды қапсырмасымен жуыңыз. Перде сақиналарын алыңыз немесе перделерді сақиналарымен қауіпсіздік мақта қалтаға буылған күйінде жуыңыз.



3. ТАЛШЫҚ ТҮРІ/КҮТІМ ТАҢБАСЫ

Мақталар, аралас талшықтар, оңай күтім/синтетика, ағаш, қолмен жуылатын элементтер.

- Бөлек түсті және ақ элементтерді бояу. Жаңа түсті заттарды бөлек жуыңыз.
- Өлшемі Жуу тиімділігін жетілдіруге және заттардың барабанда таралуын қамтамасыз етуге түрлі өлшемді элементтерді бір жуу жүктемесінде жуыңыз.
- Нәзік заттар Нәзік элементтерді бөлек жуыңыз; олар мұқият күтімді талап етеді.

ЖУУ МАШИНАСЫН ПАЙДАЛАНУ ӘДІСІ

1. КИІМДІ ЖҮКТЕУ

- Есікті ашып, киімді жүктеңіз. Бағдарлама сызбасында берілген максималды жүктеме өлшемдерін қарастырыңыз.



Бағдарлама сызбасынан бағдарламаларға қатысты қосымша ақпарат алыңыз.

2. ЕСІКТІ ЖАБЫҢЫЗ

- Есік шыны және резеңке бекітпесі арасында киім қалмағанын тексеріңіз.
- Сырт еткенін естіп есікті жабыңыз.

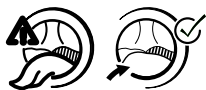

Температураны қажетінше өзгерту

Егер дисплейде көрсетілген температураны өзгерту керек болса, Температура түймесі "жанғанын" тексеріңіз. Тұтқаны қажетті температураға бұрып, одан кейін растау үшін тұтқаны басыңыз.



3. СУ АРНАСЫН АШУ

- Жуу машинасы электр көзіне қосылғанын тексеріңіз.
- Су арнасын ашыңыз.



Айналдыру жылдамдығын талап етілген жағдайда өзгерту

Егер дисплейде көрсетілген айналуды жылдамдығын өзгерту керек болса, Айналу түймесі жанғанын тексеріңіз. Тұтқаны қажетті айналуды жылдамдығына бұрып, одан кейін растау үшін тұтқаны басыңыз.



4. ЖУУ МАШИНАСЫН ҚОСУ

- Бағдарлама түймесі жанғанша Қосу/Өшіру түймесін басыңыз. Анимация пайда болып, дыбыс шығады. Одан кейін жуу машинасы пайдалануға дайын болады.
- Соңғы пайдаланылған бағдарлама параметрі басқару тақтасында пайда болады.

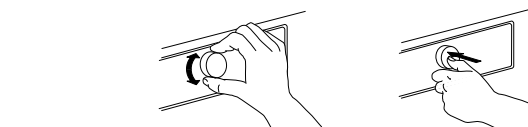

5. ҚАЖЕТТІ БАҒДАРЛАМАНЫ ОРНАТУ

НҰСҚАУЛЫ РЕЖИМ

түйме шамы келесі ретпен бағдарламаны орнатуға көмектеседі: бағдарлама/ температура/айналу жылдамдығы/опциялар таңдау. Тұтқаны басып таңдауды растау кезінде түйме шамы келесі қадамға өтеді.

Бағдарламаны таңдау

Бағдарлама түймесі жанғанын тексеріңіз. Қажетті бағдарламаны таңдау үшін тұтқаны бұрыңыз.

Таңдалған бағдарламадан кейінгі индикатор жанады.



Тұтқаны басу арқылы қажетті бағдарламаны растаңыз.

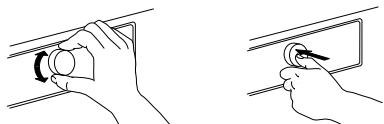

Егер "0" айналдыру жылдамдығы таңдалса, бағдарлама шаятын суды төгумен аяқталады. Соңғы айналдыру циклі қолданылмайды.

Егер "Шайып ұстау" опциясы таңдалса, бағдарлама шаю фазасынан кейін тоқтайды. Жуылған кір соңғы шайылған суға батырылған күйде қалады.

БАҒДАРЛАМАЛАР, ОПЦИЯЛАР ЖӘНЕ ФУНКЦИЯЛАР/Шайып ұстау бөлімінен қосымша ақпаратты көріңіз.

Талап етілген жағдайда опцияларды таңдау

Егер қосымша опцияларды таңдау керек болса, Опциялар түймесі жанғанын тексеріңіз. Бағдарлама үшін таңдалатын опциялар жанатын көрсеткілер бойынша анықталады.

Қажетті опцияларды таңдау үшін тұтқаны бұрыңыз.

Таңдалған опция таңбасы жанады. Растау мақсатында тұтқаны басыңыз.

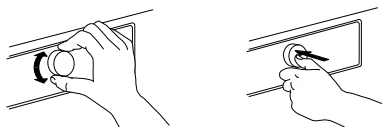

Түймені тікелей басумен кейбір опциялар/ функциялар таңдауға болады:



Қосымша ақпарат алу үшін **БАҒДАРЛАМАЛАР, ОПЦИЯЛАР ЖӘНЕ ФУНКЦИЯЛАР** бөлімін көріңіз.

ЖЕКЕ РЕЖИМ

Жуу машинасын қосқаннан кейін **НҰСҚАУЛЫҚ РЕЖИМІН** ұстану міндетті емес.

Бағдарламаны өзіңізге орнатуға таңдалатын рет болып табылады. Реттеу үшін қатысты түймені басып, таңдау үшін тұтқаны бұрып, ақырында растау үшін тұтқаны басыңыз.

Температура, айналу жылдамдығы және опциялар ауқымы таңдалған бағдарламаға байланысты.

Сол себепті параметрді бағдарламаны таңдаумен бастау ұсынылады.

6. ЖУУ ҚҰРАЛЫН ҚОСУ

• Егер Дозалау көмегі функциясы **пайдаланылмаса**, жуу құралы дозаторын тартып алып, жуу құралын (қоспалар/жұмсарту құралы) **ЖУУ ҚҰРАЛЫ ДОЗАТОРЫ** бөлімінде көрсетілгендей қосыңыз.



жуу құралы бумасындағы дозалау ұсыныстарын қараңыз. Егер **АЛДЫН АЛА ЖУУ** немесе **ІСКЕ ҚОСУ КІДІРІСІ** таңдалса, **БАҒДАРЛАМАЛАР, ОПЦИЯЛАР ЖӘНЕ ФУНКЦИЯЛАР** бөліміндегі нұсқауларды орындаңыз. Одан кейін жуу құралы

дозаторын абайлап жабыңыз.

• Егер "**Дозалау көмекшісі**" функциясы **пайдаланылса, жуу құралын бағдарламаны** іске қосқаннан кейін қосыңыз. **ДОЗАЛАУ КӨМЕКШІСІ/ КҮНДЕЛІКТІ ҚОЛДАНЫС** бөлімін қараңыз.

Жуу құралы/қоспалар дұрыс дозасы маңызды, себебі

- тазалау нәтижесін оңтайландырады
- киімдегі қышқыл жуу құралы қалдықтарының қалуын болдырмайды
- қышқыл жуу құралы қалдығын қалдырмай ақша үнемделеді
- жуу машинасын құрамдастардың кальцификациясынан қорғайды
- қажетсіз орта жағдайын болдырмай қорғайды

7. БАҒДАРЛАМАНЫ ІСКЕ ҚОСУ

Іске қосу/Уақытша тоқтату түймесін жарық қосылғанша басып тұрыңыз; бағдарлама іске қосылады.



• Егер "Дозалау көмекшісі" таңдалса, жуу машинасы бағдарламаны іске қосқан кезде киімді жүктеуге арналған ұсынылған жуу құралы мөлшерін көрсетеді. – Жуу құралы дозаторының негізгі жуу бөліміне жуу құралын қосып, дозаторды жауып, бағдарламаны жалғастыру үшін "Іске қосу/ Уақытша тоқтату" түймесін басыңыз



- Егер "Дозалау көмекшісі" және "Алдын ала жуу" болса, көрсетілген жуу құралы мөлшерін негізгі жуу бөліміне және көрсетілген жуу құралы мөлшерінің жартысын Алдын ала жуу бөліміне қосыңыз.
- Жуу құралы дозаторын жауып, бағдарламаны жалғастыру үшін "Іске қосу/Уақытша тоқтату" түймесін басыңыз. Артық ағынды болдырмау үшін жуу құралы дозаторын ашпаңыз.
- Дисплейде көрсетілетін қалған бағдарлама ұзақтығы әр түрлі болады. Жуу жүктемесіндегі тұрақсыздық сияқты факторлар бағдарлама ұзақтығына әсер етуі мүмкін. Қалған бағдарлама ұзақтығы жаңадан есептелген сайын дисплейде анимация пайда болады.

8. ТАЛАП ЕТІЛГЕН ЖАҒДАЙДА ҚАЛҒАН БАҒДАРЛАМА ПАРАМЕТРЛЕРІН ӨЗГЕРТІҢІЗ

Бағдарлама қосулы кезде параметрлерді өзгертуге болады. Өзгерістер қолданылады, қамтамасыз етілген тиісті бағдарлама фазасы аяқталмады.

- Қатысты түймені басыңыз (мысалы, айналу жылдамдығын өзгерту үшін “Айналу жылдамдығы” түймесі). Таңдалған мән бірнеше секундтай жанады.
- Жыпылықтаған кезде тұтқаны бұру арқылы параметрді реттеуге болады. Егер мәннің жануы тоқтаса және қажетті өзгеріс орындалмаса, түймені қайта басыңыз.

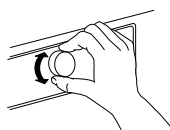

- Өзгерісті растау үшін тұтқаны басыңыз. Егер оны растамасаңыз, жаңа параметр автоматты түрде расталады – өзгертілген параметрдің жануы тоқтайды.

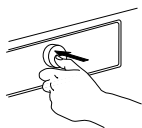

Параметрді өзгерткен кезде бағдарлама автоматты түрде жалғасады. Қосулы бағдарламаның кездейсоқ (мысалы, балалармен) өзгертілуін болдырмау үшін “Перне құлпын” пайдаланыңыз (**БАҒДАРЛАМАЛАР, ОПЦИЯЛАР ЖӘНЕ ФУНКЦИЯЛАР бөлімін көріңіз**).

Қосулы бағдарлама параметрлерін өзгерту үшін келесі әрекеттерді орындауға болады

- Қосулы бағдарламаны уақытша тоқтату үшін “Іске қосу/Уақытша тоқтату” түймесін басу
- Параметрлерін өзгертіңіз
- Бағдарламаны жалғастыру үшін “Іске қосу/Уақытша тоқтату” түймесін басыңыз.



Егер бағдарлама өзгертілсе, жаңа бағдарламаға жуу құралын қоспаңыз.

9. ҚОСУЛЫ БАҒДАРЛАМАНЫ УАҚЫТША ТОҚТАТЫП, ТАЛАП БОЙЫНША ЕСІКТІ АШЫҢЫЗ



Қосулы бағдарламаны тоқтату үшін “Іске қосу/Уақытша тоқтату” түймесін басыңыз

- Қамтамасыз етілген су деңгейі және температура тым жоғары емес, есікті ашу индикаторы жанады. Есікті ашуға, мысалы, қосымша киім қосу, немесе қателікпен жүктелген киімді алып тастауға болады.
- Бағдарламаны жалғастыру үшін “Іске қосу/Уақытша тоқтату” түймесін басыңыз



10. ҚОСУЛЫ БАҒДАРЛАМАНЫ ҚАЖЕТІНШЕ ҚАЙТА ОРНАТУ

- Қосу/Өшіру түймесін дисплейде “rES” пайда болғанша басып тұрыңыз. Су төгіліп, бағдарлама аяқталады. Есік босатылады.



11. БАҒДАРЛАМА АЯҚТАЛҒАННАН КЕЙІН ЖУУ МАШИНАСЫН ӨШІРУ









- “Аяқталды” хабары дисплейде пайда болып, есікті ашу индикаторы жанады – киімді алуға болады















- Жуу машинасын өшіру үшін “Қосу/Өшіру” түймесін басыңыз. Бағдарлама аяқталғаннан кейін энергияны үнемдеу үшін он бес минуттан кейін жуу машинасы автоматты түрде өшеді.
- Жуу машинасының іші кебуі үшін есікті шамалы ашық қалдырыңыз.

БАҒДАРЛАМАЛАР ЖӘНЕ ОПЦИЯЛАР

Киімге лайықты бағдарламаны таңдау үшін киімнің күтім белгілерінде көрсетілген нұсқауларды орындаңыз.

БАҒДАРЛАМА	Жуу түрі және ұсыныстар	Күтім белгілері	Параметрлер
ЖҰМЫС КИІМІ 	Қатқыл материалдан немесе мақта-синтетикалық қоспалардан тігілген кірлеген жұмыс киімі. Бұл бағдарламада “Алдын ала жуу” және “Қарқынды жуу” параметрлері алдын ала орнатылған - осылайша ол ең жақсы жуу нәтижесін беретін етіп оңтайландырылған. Шектен тыс кірлеген киім-кешекті кір жағыш машинаға салардан бұрын жақсылап сілкілеп алуды ұсынамыз. - Қаласаңыз, оттегі негізіндегі дақ кетіргішті пайдалануыңызға болады		МАКС ЖҮКТЕМЕ макс ТЕМПЕРАТУРА АУҚЫМЫ Суық, 95°C ЕҢ ҮЛКЕН АЙНАЛДЫРУ ЖЫЛДАМДЫҒЫ ең үлкен ТАҢДАЛМАЛЫ ОПЦИЯЛАР Алдын ала жуу, Ыстық аяқтау, Bio Stain 15°, Қатты лас, Қарқынды шаю, Жылдам, Colours 15°, Таза күтім, Дозалау құралы, Кешіктіріп бастау
ШВАБРАЛАР МЕН СҮЛГІЛЕР 	Әдетте жуып тазалауға болатын қалыпты дәрежеде кірлеген киім, шүберек, сүлгілер және қатқыл мақта мата түрлерінен тігілген соған ұқсас киім-кешек. Алдын ала жуу функциясы бар қарқынды жуу бағдарламасы; қатты кірлеген жағдайда жуғыш құралдан жуғыш құрал тартпасының алдын ала жуу бөлімшесіне де қосыңыз. Ең жақсы жуу нәтижесін қамтамасыз ету үшін Алдын ала жуу функциясын өшіріп тастамаңыз.		МАКС ЖҮКТЕМЕ 4,5 кг ТЕМПЕРАТУРА АУҚЫМЫ Суық, 60°C ЕҢ ҮЛКЕН АЙНАЛДЫРУ ЖЫЛДАМДЫҒЫ ең үлкен ТАҢДАЛМАЛЫ ОПЦИЯЛАР Алдын ала жуу, Ыстық аяқтау, Bio Stain 15°, Қарқынды шаю, Жылдам, Colours 15°, Таза күтім, Дозалау құралы, Кешіктіріп бастау
МАҚТА 	Орамалдар, іш киім, үстел, төсек жабындары сияқты мақтадан жасалатын ауыр салмақты киімге арналған.		МАКС ЖҮКТЕМЕ макс ТЕМПЕРАТУРА АУҚЫМЫ Суық, 95°C МАКС АЙНАЛДЫРУ ЖЫЛДАМДЫҒЫ макс ТАҢДАЛАТЫН ОПЦИЯЛАР Алдын ала жуу, Ыстық аяқтау, Bio Stain 15, Қарқынды шаю, Жылдам, Colours 15°
АРАЛАСҚАН 	Мақта, кенеп, жасанды талшықтар және қоспалар арқылы жасалған қалыпты түрде қатты киім. Тиімді бір сағаттық бағдарлама. Бір жуғанда тек түсі бірдей киім-кешекті ғана жуыңыз.	 	МАКС ЖҮКТЕМЕ 4,0 кг ТЕМПЕРАТУРА АУҚЫМЫ Суық, 60°C МАКС АЙНАЛДЫРУ ЖЫЛДАМДЫҒЫ макс ТАҢДАЛАТЫН ОПЦИЯЛАР Ыстық аяқтау, Bio Stain 15, Қарқынды шаю, Жылдам, Colours 15°

БАҒДАРЛАМА	Жуу түрі және ұсыныстар	Күтім белгілері	Параметрлер
СИНТЕТИКА 	Жасанды талшықтардан (полиэфир, полиакрил, тұқыр, т.б.) немесе мақтамен қоспаларынан жасалған қатты киімге арналған.		МАКС ЖҮКТЕМЕ 3,0 кг ТЕМПЕРАТУРА АУҚЫМЫ Суық, 60°C МАКС АЙНАЛДЫРУ ЖЫЛДАМДЫҒЫ макс ТАҢДАЛАТЫН ОПЦИЯЛАР Алдын ала жуу, Bio Stain 15, Қарқынды шаю, Жылдам, Colours 15°
СЫПАЙЫ 	Шамалы өңдеуді керек ететін талшықтан жасалған жіңішке киім.		МАКС ЖҮКТЕМЕ 1,5 кг ТЕМПЕРАТУРА АУҚЫМЫ Суық, 40°C МАКС АЙНАЛДЫРУ ЖЫЛДАМДЫҒЫ 1000 ТАҢДАЛАТЫН ОПЦИЯЛАР Алдын ала жуу, Жылдам, Түстер 15°
ЖҮН 	Woolmark белгісімен белгіленген мауыттар және жібектен, кенептен, ағаштан және вискозадан жасалатын, машинада жуылатын, қолмен жуылатын ретінде анықталады. Күтім белгісіндегі өндірушілер ұсыныстарын қараңыз.	 	МАКС ЖҮКТЕМЕ 1,0 кг ТЕМПЕРАТУРА АУҚЫМЫ Суық, 40°C МАКС АЙНАЛДЫРУ ЖЫЛДАМДЫҒЫ 1000 ТАҢДАЛАТЫН ОПЦИЯЛАР Жылдам, Түстер 15°
ЖЫЛДАМ 30' 	Мақта мен синтетикадан жасалған шамалы ластанған киім. Бағдарламаны жаңарту.	 	МАКС ЖҮКТЕМЕ 3,0 кг ТЕМПЕРАТУРА АУҚЫМЫ Суық, 30°C МАКС АЙНАЛДЫРУ ЖЫЛДАМДЫҒЫ макс ТАҢДАЛАТЫН ОПЦИЯЛАР Түстер 15°, Таза күтім
АЙНАЛДЫРУ 	Бөлек қарқынды айналдыру бағдарламасы. Қатты киімге үйлесімді.		МАКС ЖҮКТЕМЕ макс ТЕМПЕРАТУРА АУҚЫМЫ Суық МАКС АЙНАЛДЫРУ ЖЫЛДАМДЫҒЫ макс ТАҢДАЛАТЫН ОПЦИЯЛАР Таза күтім
ЖУУ ЖӘНЕ АЙНАЛУ 	Бөлек жуу және қарқынды айналдыру бағдарламасы. Қатты киімге үйлесімді.		МАКС ЖҮКТЕМЕ макс ТЕМПЕРАТУРА АУҚЫМЫ Суық МАКС АЙНАЛДЫРУ ЖЫЛДАМДЫҒЫ макс ТАҢДАЛАТЫН ОПЦИЯЛАР Қарқынды шаю, Таза күтім

ең кір жуғыш машинаның AWG812/PRO үлкен = үлгісі үшін

8 кг (салынатын кір)

1200 айн/мин
(айналдыру жылдамдығы)

ОПЦИЯЛАР ТҮЙМЕСІ АРҚЫЛЫ ТАҢДАЛАТЫН ОПЦИЯЛАР



Бағдарлама сызбасы бағдарламалар мен опциялардың ықтимал тіркесімдері туралы шолу береді. Бағдарламалар

мен опциялардың барлық тіркесімдерін таңдауға болмайды. Сонымен қатар, белгілі бір опцияларды біріктіруге болмайды.

Бұндай жағдайда біріктірілмейтін опция индикаторы жыпылықтап, қайта өшеді және сигнал дыбысы шығады.

АЛДЫН АЛА ЖУУ



Алдын ала жуу фазасын таңдалған жуу бағдарламасына қосу арқылы ауыр ластанған киімді тазалауға көмектеседі. Ауыр ластанған киімге арналған, мысалы, құм немесе қиыршықты лай. Жуу машинасына салу алдында киімді дұрыстап шайқаңыз. Бағдарлама 20 минутқа ұзартылады.

Сонымен қатар, жуу құралы дозаторының алдын ала жуу бөліміне немесе барабанға тікелей жуу құралын қосыңыз. – "Алдын ала жуу" опциясын таңдаған кезде жуу құралы дозаторында қалу мақсатында негізгі жууға арналған ұнтақты құралды пайдаланыңыз. Жуу құралы өндірушісінің дозалау ұсыныстарын қараңыз немесе "Дозалау көмегі" опциясын пайдаланыңыз.

ЫСТЫҚ КҮЙДЕ АЯҚТАУ



Бағдарлама жылы сумен шаю фазасымен аяқталады. Киім талшықтарын босатады. Бағдарлама аяқталғаннан кейін қысқа уақыт ішінде алған кезде киім жылы болып тұрады.

BIO STAINS 15°



Майды ескермегенде барлық бояу түрлерін жоюға көмектеседі.

Бағдарлама суық сумен шаю фазасымен басталады.

Ұзақтығы шамамен 10 минутқа ұзартылады.

Кетпейтін бояулар үшін алдын ала өңдеу ұсынылады. 95°C мақта үшін таңдалмайды.

АУЫР ЖЕР



Бояуды жоюға арналған қоспалар тиімділігін оңтайландырумен ауыр ластанған, боялған киімді тазалауға көмектеседі.

Бояуды жоюға арналған жуу қоспасының тиісті мөлшерін жуу құралымен (тек ұнтақ) бірге негізгі жуу бөліміне қосыңыз. Бұл опциямен тек ұнтақты жуу құралын пайдаланыңыз. Өндірушінің дозалау

нұсқауларын орындаңыз. Бағдарламаны 15 минутқа дейін ұзартуға болады.

Маңызды: Бояу кетіру құралдарын және оттегі негізіндегі ағартқыштарды пайдалануға арналған. **Хлорин немесе перборат ағартқыштары пайдаланылмауы қажет!**

ҚАРҚЫНДЫ ЖУУ



Шаю фазасын ұзартумен киімдегі жуу құралы қалдықтарын болдырмауға көмектеседі. Сәби киімін жууға, аллергиясы

бар адамдарға және жұмсақ сумен жуу аймақтарына арналған.

ЖЫЛДАМ



Жылдам жууға мүмкіндік береді. Жақсы жуу нәтижесін сақтай отырып, бағдарлама ұзақтығын қысқартады.

Жеңіл ластанған киімге ұсынылады. 95 °C-та жуылатын мақта мата немесе жұмыс киімі үшін таңдалмайды.

АРНАЙЫ ТҮЙМЕНІ БАСУ АРҚЫЛЫ ТІКЕЛЕЙ ТАҢДАЛАТЫН ОПЦИЯЛАР

ТҮСТЕР 15°



Суық сумен (15°C) жуу көмегімен киім түстерін сақтауға болады. Жақсы жуу нәтижесін сақтай отырып, суды жылыту энергиясын үнемдейді.

Бояуларсыз шамалы ластанға түсті киімге үйлесімді.

Жуу құралын суық жуу температурасымен (15 немесе 20 °C) пайдалануға болатынын тексеріңіз.

95 °C-та жуылатын мақта мата немесе жұмыс киімі үшін таңдалмайды.

ТАЗА КҮТІМ



Егер бағдарлама аяқталғаннан кейін жүктелмесе, киімді таза ұстауға көмектеседі.

Бағдарлама аяқталғаннан кейін жуу машиасын бірнеше минуттан кейін киімді жүйелі түрде айналдыра бастайды. Бұл

жуу бағдарламасы аяқталғаннан соң шамамен 6 сағаттан кейін аяқталады. Түймені басумен кез келген уақытта тоқтатуға болады; есік құлыпталып, киімді ала беруге болады.

ТЕМПЕРАТУРА



Егер жуу машинасы қосылса, соңғы пайдаланылған бағдарлама және температура параметрі басқару тақтасында пайда болады.

Егер бағдарлама өзгертілсе, таңдалған бағдарламаның әдепкі температурасы дисплейде пайда болады.

Егер температураны өзгерту керек болса, температура түймесін басып, қажетті температураны таңдау үшін тұтқаны бұрып, тұтқа басылғанын растаңыз.

АЙНАЛУ



Егер жуу машинасы қосылса, соңғы пайдаланылған бағдарлама және айналдыру жылдамдығы параметрі басқару тақтасында пайда болады.

Егер бағдарлама өзгертілсе, таңдалған бағдарламаның әдепкі айналдыру жылдамдығы дисплейде пайда болады. Егер айналдыру жылдамдығын өзгерту керек болса, температура

түймесін басып, қажетті жылдамдықты таңдау үшін тұтқаны бұрып, тұтқа басылғанын растаңыз. Егер "0" айналдыру жылдамдығы таңдалса, шаятын су бағдарлама соңында төгіліп, ақырғы айналдыру циклі болмайды.

ЖУЫП САҚТАУ



Бағдарлама соңында киімнің автоматты түрде айналуын болдырмайды. Киім ақырғы шаю суында қалып, бағдарлама жалғаспайды.

Айналдыруға болмайтын не төмен айналу жылдамдығында жуылатын нәзік киімге арналған.

Жібекке арналмаған.

"Шаю түймесін басып тұру" функциясын аяқтау үшін келесіні таңдаңыз:

- суды төгу, айналдырмау:
"0" айналдыру жылдамдығын таңдау үшін тұтқаны бұрып, "Іске қосу/Уақытша тоқтату" түймесін басыңыз: Су ағып, бағдарлама аяқталады
- киімді айналдыру:
әдепкі айналу жылдамдығы жыпылықтайды – "Іске қосу/ Уақытша тоқтату" түймесін басумен айналдыру циклін қосыңыз. Болмаса, тұтқаны бұрумен басқа айналдыру жылдамдығын таңдап, растау үшін басып, айналдыру циклін іске қосу үшін "Іске қосу/ Уақытша тоқтату" түймесін басыңыз

ФУНКЦИЯЛАР

ҚОСУ/ӨШІРУ



Жуу машинасын қосу үшін: Іске қосу/Уақытша тоқтату түймесі жанғанша түймені басыңыз.

Қосулы бағдарламаны болдырмау үшін: түймені дисплейде “rES” пайда болғанша басып тұрыңыз; жуу машинасы бағдарламаны аяқтау үшін төгу

циклін орындайды.

Бағдарлама аяқталғаннан кейін жуу машинасын өшіру үшін: шамдар өшкен кезде түймені басыңыз.

ТҰТҚА

- Бағдарламаларды және опцияларды таңдау және растау
- Таңдау үшін бұру

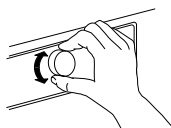

- Растау үшін басу

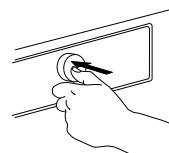

ІСКЕ ҚОСУ/ УАҚЫТША ТОҚТАТУ



- Бағдарламаны іске қосу, параметрлерді аяқтағаннан кейін

- Қосулы бағдарламаны уақытша тоқтату
- Уақытша тоқтатылған бағдарламаны жалғастыру

ТҮЙМЕ ҚҰЛЫПТАУ =○ 3 sec

Бұл функция қажетсіз операцияға қарсы түймелерді және басқару тақтасын құлыптауға мүмкіндік береді, мысалы, кішкентай балалар.

Жуу машинасы қосылуы қажет.



Опция түймесін басып ұстаңыз;



басқару тақтасында перне таңбасы пайда болғанша.



Тұтқа және түймелер енді құлыпталады. Жуу машинасын өшіру үшін жұмыс функциясы “Қосу/Өшіру” күйіне өтеді. Сонымен қатар, еге жуу машинасын өшіріліп қосылса, перне құлпы белсенді болып қалады.

Түймелерді/тұтқаны босату үшін дисплейде перне тақтасы өшкенше опция түймесін қайта басып тұрыңыз.



ДОЗАЛАУ КӨМЕКШІСІ



Киім жүктемесіне арналған жуу құралының дұрыс мөлшерін дозалауға көмектеседі.

Осы опцияны пайдалану алдында:

Нарықта қолжетімді жуу құралдарының концентрациясы әр түрлі болады. Осы себепке байланысты жуу машинасын пайдаланылатын жуу құралының дозалау мөлшеріне реттеңіз.

ІСКЕ ҚОСУ КІДІРІСІ



Бағдарламаны іске қосу уақытын кейінге қалдырады. Таңдаулы энергия деңгейлерін () иеленуге немесе белгілі бір уақытта дайын киімді алуға көмектеседі.

23 сағатқа дейінгі кідірісті таңдаңыз. Жуу құралы бағдарлама басталғанша жуу құралы дозаторында болатынын қамтамасыз ету үшін сұйық жуу құралын осы функциямен пайдаланбаңыз.

- Бағдарламаны, температураны және опцияларды таңдаңыз.
- “Іске қосу кідірісі” түймесін бассаңыз, іске қосу кідірісі таңбасы дисплейде жыпылықтайды. 
- Дисплейде көрсетілетін 23 сағат кідірісті таңдауға тұтқаны бұрыңыз. Тұтқаны басумен қажетті бағдарламаны растаңыз. Дисплейде іске қосу кідірісі таңбасы жанады.

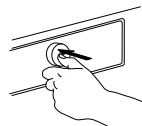
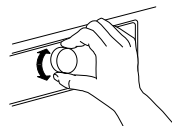

Оған қоса, жуу машинасының алдын ала орнатылған су қаттылығы деңгейі (жұмсақ) жергілікті қаттылық деңгейіне сай екендігін тексеріңіз – сәйкес болмағанда бейімдеңіз (“ДОЗАЛАУ КӨМЕГІ/АЛҒАШҚЫ ҚОЛДАНЫС” бөлімін көріңіз).

Дозалау көмегі – Алғашқы қолданыс/Күнделікті пайдалану бөлімін көріңіз

Іске қосу/Уақытша тоқтату түймесін басыңыз - дисплей бағдарлама басталғанша кідірістің кері санағын көрсетеді. Іске қосу/Уақытша тоқтату түймесі жанады. Сағат пен минут арасындағы қос нүкте дисплейде жыпылықтайды. Есік құлыпталады.

- Егер Дозалау көмегі таңдалса, жуу машинасы Іске қосу/Уақытша тоқтату түймесін басқаннан кейін ұсынылған жуу құралы мөлшерін есептейді. Дисплейде көрсетілген жуу құралы мөлшерін жуу құралы дозаторына қосыңыз; бағдарлама басталғанша дозаторда жуу құралы қалғанын тексеру үшін ұнтақты жуу құралын пайдаланыңыз. Таңдалған кері санақты бастау үшін Іске қосу/Уақытша тоқтату түймесін қайта басыңыз.
- Кідіріс уақыты біткеннен кейін жуу машинасы автоматты түрде басталады. Одан кейін дисплейде қалған бағдарлама ұзақтығы көрсетіледі. Кідірісті болдырмау үшін:
 - іске қосу кідірісін болдырмау үшін Іске қосу/Уақытша тоқтату түймесін басыңыз (және таңдалған бағдарламаны дереу бастау үшін “Іске қосу/Уақытша тоқтату” түймесін қайта басыңыз)
 - немесе толық бағдарлама параметрін болдырмау үшін Қосу/Өшіру түймесін басыңыз.

ИНДИКАТОРЛАР



ЕСІКТІ АШУҒА БОЛАДЫ

Осы индикатор жанады

- бағдарламаны іске қосу алдында
- бағдарлама уақытша тоқтатылып, су деңгейі тым жоғары емес кезде немесе киім осындай бағдарлама фазасында тым ыстық емес кезде
- бағдарлама аяқталып, киім жүктелмеген кезде



АҚАУЛЫҚ: ҚЫЗМЕТ



АҚАУЛЫҚ: СУ СҮЗГІСІ БІТЕЛГЕН

Қосымша ақпарат үшін АҚАУЛЫҚТАРДЫ ЖОЮ бөлімін көріңіз



АҚАУЛЫҚ: АҒЫН СУ ЖАБЫҚ

ДОЗАЛАУ КӨМЕГІ/АЛҒАШҚЫ ҚОЛДАНЫС

Жуу құралын барынша дәл есептеуге осы функцияны қосу үшін жуу машинасын пайдаланылатын жуу құралдарының дозалау мөндеріне және жергілікті су қаттылығына бейімдеңіз.

ПАЙДАЛАНЫЛАТЫН ЖУУ ҚҰРАЛДАРЫНЫҢ

ДОЗАЛАУ МӨНДЕРІН САҚТАУ

Жуу құралы түрлері:

Түс

Нәзік

Жалпы



Бағдарламалар:

Түстер

Жүн, нәзік заттар

Барлық басқа бағдарламалар

Дозалау мөлшері және су қаттылығы орташа деңгейлі жуу құралдары бумаларын тексеріңіз



		СУ ҚАТТЫЛЫҒЫ		
		ЖҰМСАҚ	ОРТАША	ҚАТТЫ
ЛАСТАНУ ДЕҢГЕЙІ	ЖЕҢІЛ			
	ОРТАША		МЛ	
	АУЫР			

Жуу машинасында осы мәндерді сақтау үшін:

1. Жуу құралы мәні сақталатын бағдарламаны таңдаңыз.

P

2. Перне таңбасы дисплейде жанғанша Дозалау көмегі түймесін басып тұрыңыз. Жуу құралына арналған барлық бағдарламалар индикаторы жанады.



3. Дозалау мәнін жуу құралы бумасында анықталатынға реттеу үшін тұтқаны бұрыңыз. Одан кейін тұтқаны басумен растаңыз.

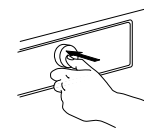
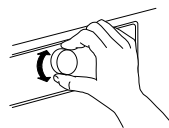

4. Осы процедураны барлық үш бағдарламалар тобына орындаңыз. Дозалау мәнін әрбір топ бағдарламасына сақтау жеткілікті – одан кейін бұл осы топтың барлық басқа бағдарламаларын автоматты түрде сақтайды.

Зауыттық параметрлерге қайтару үшін: 3-қадамда сипатталғандай “rES” таңдап растаңыз.

ЖУУ МАШИНАСЫН ЖЕРГІЛІКТІ СУ ҚАТТЫЛЫҒЫНА БЕЙІМДЕУ

Жуу машинасы алдын ала орнатылған су қаттылығы деңгейіне оралады.

1. Бағдарлама түймесін және Дозалау көмегі түймесін бір уақытта басып тұрыңыз.



Дисплейде “1” пайда болады, яғни су деңгейі “жұмсақ” болады.

2. Су деңгейін реттеу үшін тұтқаны бұрыңыз.

2 = орташа
3 = қатты

және растау үшін тұтқаны басыңыз. Су қаттылығы параметрі расталған кезде су қаттылығы параметрі режимінен автоматты түрде шығасыз.

Жүйелі су қаттылығы деңгейін тексеріңіз, мысалы, жергілікті органдарға немесе интернетке хабарласыңыз. – Егер жергілікті су қаттылығы “жұмсақ” болмаса, жуу машинасын келесі әдіспен реттеңіз: Су қаттылығын реттеу үшін:

ДОЗАЛАУ КӨМЕГІ/КҮНДЕЛІКТІ ҚОЛДАНЫС

1. Бағдарламаны және опцияларды таңдағаннан кейін "Дозалау көмекшісі" түймесін басыңыз; Дозалау көмекшісі таңбасы дисплейде жанады.



2. "Іске қосу/уақытша тоқтату" түймесін басумен бағдарламаны іске қосыңыз. – Дисплей анимацияны көрсеткен кезде киім жүктемесін анықтау үшін барабан айналады. Одан кейін дисплей мл бірлігінде ұсынылатын жуу құралы мөлшерін көрсетеді.



3. Жуу құралы дозаторын тартып, дисплейде көрсетілген жуу құралы мөлшерін жуу құралы дозаторының **негізгі жуу бөліміне** құйыңыз.



"Алдын ала жуу" опциясы таңдалса және алдын ала жуу құралын қосу керек болса, негізгі жуу бөліміне қосылған толық мөлшерге қоса **көрсетілген жуу құралының мөлшерінің жартысын** құйыңыз. Жуу құралы дозаторына қосу орнына жуу құралы шарындағы барабанға тікелей қосуға болады.

Алдын ала жуу бағдарламаларына арналған: Алдын ала жуу құралын барабанға қосып, негізгі жуу құралын жуу құралы дозаторының негізгі жуу бөліміне қосу қажет. Бұндай жағдайда негізгі жуу фазасын бастамас бұрын жуу құралы дозаторында қалу мақсатында негізгі жууға арналған ұнтақты құралды пайдаланыңыз. Жуу құралын қосқаннан кейін жуу құралы дозаторын (не есік) жабыңыз.

4. Жуу құралы дозаторын (немесе есік) жауып, бағдарламаны жалғастыру үшін "Іске қосу/Уақытша тоқтату" түймесін басыңыз.

САҚТАУ КЕҢЕСТЕРІ

Ұсынылған максимумды қолданумен үздік энергия, су, жуу құралы және уақыт қолданысына қол жеткізіңіз бағдарлама сызбасында көрсетілгендей бағдарламалар өлшемін жүктеңіз.

Жуу құралы өндірушісінің нұсқауларында көрсетілген жуу құралдары дозаторларынан асырмаңыз. Дозалау көмекшісі функциясын пайдаланыңыз; "ДОЗАЛАУ КӨМЕГІ/АЛҒАШҚЫШ ҚОЛДАНЫС" бөлімінде көрсетілгендей осы функцияны дайындаңыз.

Қатты ластанған киім үшін тек "Алдын ала жуу" опциясын пайдаланыңыз.

Ыстық жуу бағдарламасы қажеттілігін азайту үшін жуу алдында бояуды кетіру құралымен бояуларды алдын ала өңдеп, бояуларды сабынмен кептіріңіз.

60°C жуу бағдарламасының орнына 95°C немесе 40°C жуу бағдарламасын орнына 60°C пайдаланумен энергияны үнемдеңіз. Мақтадан жасалатын киім үшін Eco Cotton  бағдарламасын 40°C немесе 60°C көрсеткіштерімен пайдаланыңыз.

Құрғату барабанын пайдалану алдында киімдегі су мазмұнын азайту үшін жоғары айналу жылдамдығын таңдаумен энергияны және уақытты үнемдеңіз.

Суды жылыту энергиясын үнемдеу үшін жеңіл ластанған киім үшін "Түстер 15°" опциясын пайдаланыңыз.

ТАЗАЛАУ ЖӘНЕ ТЕХНИКАЛЫҚ ҚЫЗМЕТ

⚠ ЕМКЕРТУ

Тазалау және техникалық қызмет үшін

жуу машинасын өшіріп ажыратыңыз.
Жуу машинасымен жанғыш
сұйықтықтарды пайдаланбаңыз.

ЖУУ МАШИНАСЫ СЫРТЫН ТАЗАЛАУ

Жуу машинасының сыртқы бөлшектерін
тазалау үшін ылғалды матаны
пайдаланыңыз.



Басқару тақтасын тазалау үшін шыныны
немесе жалпы мақсатқа арналған тазалау
құралдарын, ұнтақты немесе ұқсас
құралдарды пайдаланбаңыз – осы заттар
басып шығаруға зақым келтіруі мүмкін.

СУ КӨЗІ ШЛАНГІСІН ТЕКСЕРУ

Кіріс шлангісін сызаттарға және сынықтарға тексеріңіз. Зақымдалған жағдайда Сатылымнан кейінгі қызмет орталығында немесе маман дилерінде бар жаңа шлангімен ауыстырыңыз.

Шлангі түріне байланысты:

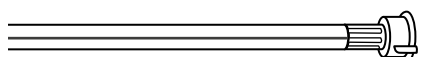
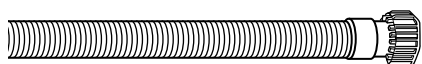

Егер кіріс шлангісінде мөлдір қабат болса, түс өзгерістерін тексеріңіз. Егер иә болса, шлангіде кему болып, ауыстырылуы керек.

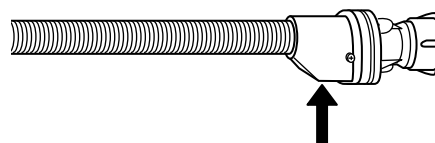
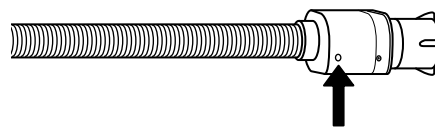

Суды тоқтату шлангілері үшін: кішкентай қауіпсіздік клапанды тексеру терезесін тексеріңіз (көрсеткіні көріңіз). Егер қызыл болса, суды тоқтату функциясы іске қосылып, шлангіні жаңа біреуімен ауыстыру қажет. Осы шлангіні босату үшін шлангіні босату кезінде босату түймесін басыңыз (қолжетімді болған жағдайда).

СУ КӨЗІ ШЛАНГІСІНДЕГІ ТОРЛЫ СҮЗГІЛЕРДІ ТАЗАЛАУ

1. Су арнасын жауып, кіріс шлангісін ажыратыңыз.

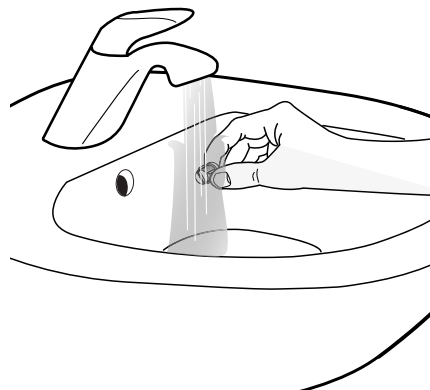
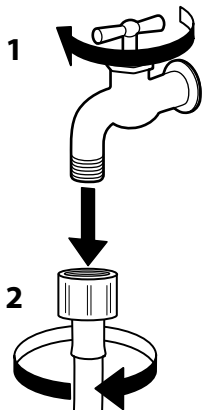

2. Шлангі шетіндегі торлы сүзгіні мұқият қылшақпен тазалаңыз.

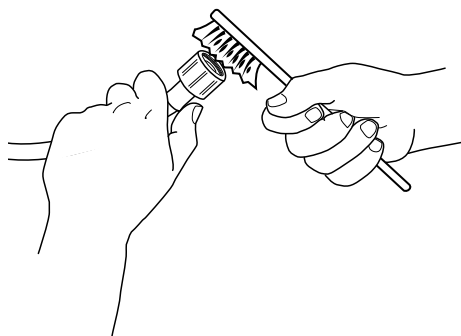

3. Жуу машиасы артына кіріс шлангісін кері босатыңыз. Жуу машиасының артындағы клапаннан қысқыштармен торлы сүзгіні тартып алып, мұқият тазалаңыз.

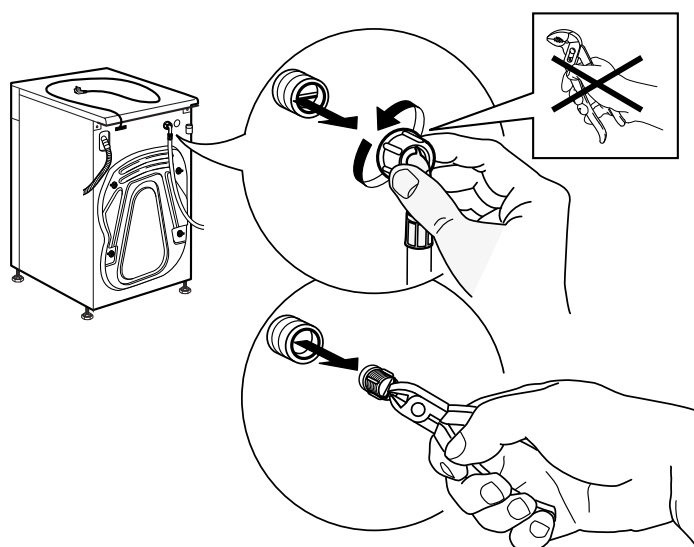

4. Торлы сүзгіні қайта салыңыз. Кіріс шлангісін су арнасына және жуу машинасына қайта қосыңыз. Кіріс шлангісін қосу үшін құралды пайдаланбаңыз. Су арнасын ашып, барлық байланыстардың бекітілгенін тексеріңіз.

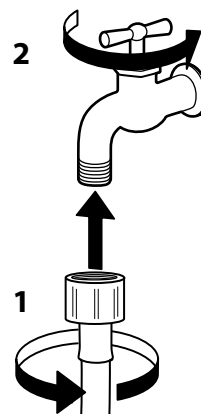
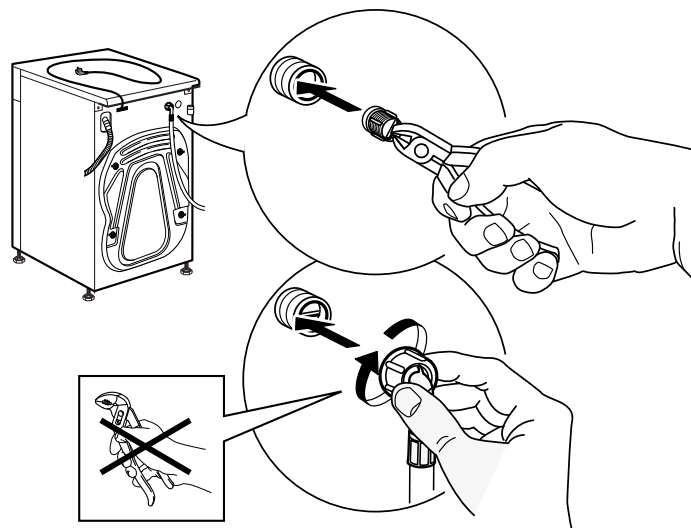

ЖУУ ҚҰРАЛЫ ДОЗАТОРЫН ТАЗАЛАУ

1. Босату түймесін басумен және сол уақытта жуу құралы дозаторын тартумен жуу құралы дозаторын алып тастаңыз.

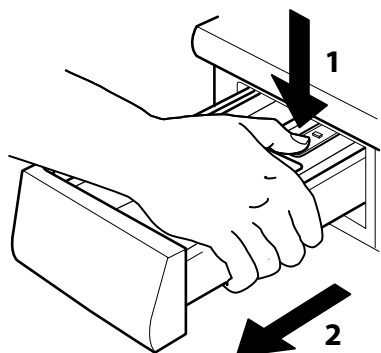

4. Бөлшектерді жұмсақ матамен құрғақ етіп сүртіңіз.

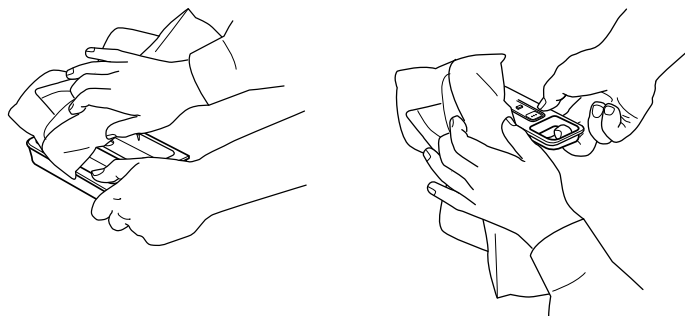

2. Жұмсарту құралы бөлімінің енгізілімі сияқты жуу құралы дозаторынан енгізілімді алып тастаңыз.

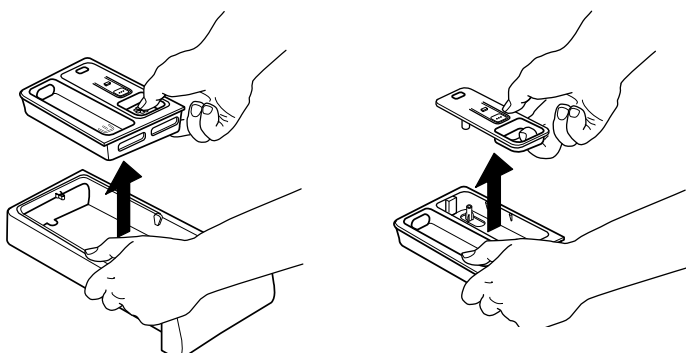

5. Жуу құралы дозаторын қайта орнатып, жуу құралы бөліміне кері салыңыз.

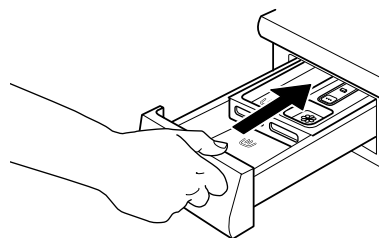

3. Барлық жуу құралын немесе жұмсарту құралы қалдықтарын алып тастау арқылы барлық бөлшектерді су астында тазалаңыз.

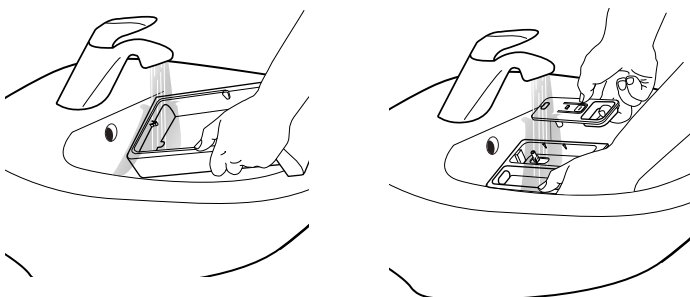

СУ СҮЗГІСІН ТАЗАЛАУ/ҚАЛДЫҚ СУДЫ ТӨГУ

⚠ ЕМКЕРТУ

Су сүзгісі тазалау немесе қалдық суды төгу алдында жуу машинасын өшіріп ажыратыңыз. Егер ыстық жуу бағдарламасы пайдаланылса, суды төгу алдында судың суығанын күтіңіз.

Егер суды төгу мүмкін болмаса, "Су сүзгісі бітелген" ақаулық индикаторы жанады.



Су сүзгісінің бітелуіне байланысты жуудан кейін суды төгу мүмкін болмайтын жағдайды болдырмау үшін су сүзгісін кем дегенде айына бір рет тазалаңыз.

1. Негізін алып тастаңыз: Негізін босатып алу үшін шеттерін солға және оңға басыңыз.

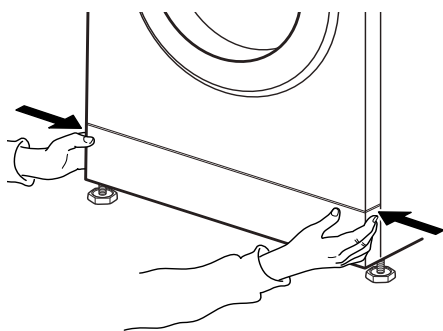

2. Төгілетін су ыдысы: Егер жуу машинасының үлгісінде төтенше төгу шлангісі болса: Төгілетін суға арналған тегіс ыдысты қамтамасыз етіңіз. Жуу машинасын түбінен төтенше төгу шлангісін алып тастаңыз

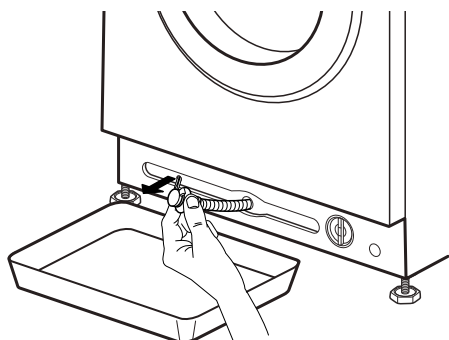

Егер жуу машинасының үлгісінде төтенше төгу шлангісі болмаса: Төгілетін суды жинау үшін кең, тегіс ыдысты су сүзгісі астына қойыңыз.

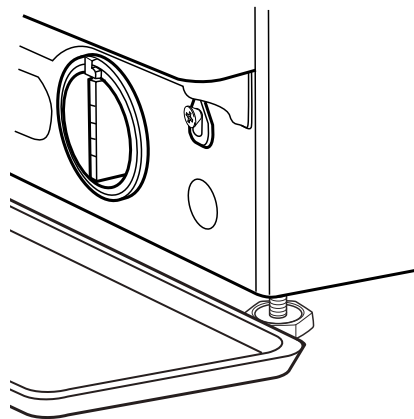

3. Суды төгу: Егер жуу машинасының үлгісінде төтенше төгу шлангісі болса: Шланг шетіндегі тығынды алып, судың ыдысқа ағызыңыз. Ыдыс сумен толған кезде тығынды шланг шетіне салып, ыдысты босатыңыз. Қосымша су керек болмағанша осы процедураны қайталаңыз. Одан кейін төтенше төгу шлангісін тығынмен жауып, шлангіні жуу машинасы түбіне қайта салыңыз.

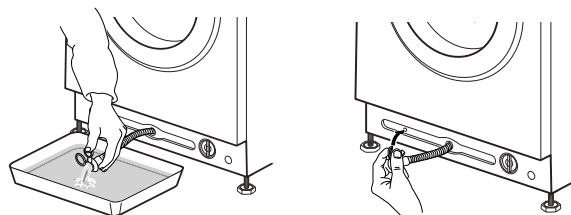

Егер жуу машинасының үлгісінде төтенше

төгу шлангісі болмаса:

Су ағып біткенше сүзгіні сағат тіліне қарсы баяу бұрыңыз. Сүзгіні алып тастамай суды ағызыңыз.

Ыдыс толған кезде сағат тілі бойынша бұрып су сүзгісін жабыңыз. Ыдысты босатыңыз.

Барлық су төгілгенше осы процедураны қайталаңыз.

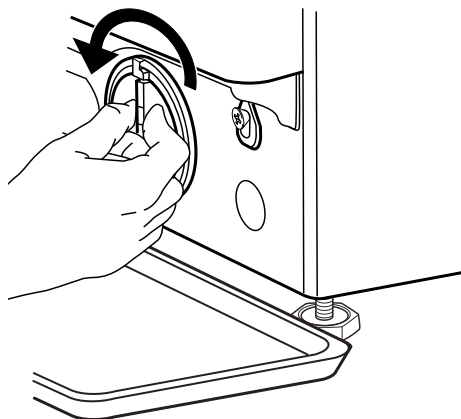

4. Сүзгіні алып тастаңыз: Қалған су мөлшерін сіңіретін мақтадан жасалған матаны су сүзгісі астына қойыңыз. Одан кейін сағат тіліне қарсы бұрау арқылы су сүзгісін алып тастаңыз.

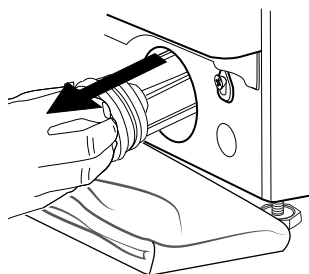
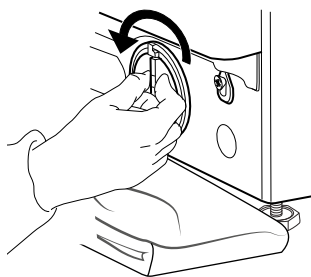

5. Су сүзгісін тазалау: сүзгідегі қалдықтарды жойып, ағын суда тазалаңыз.

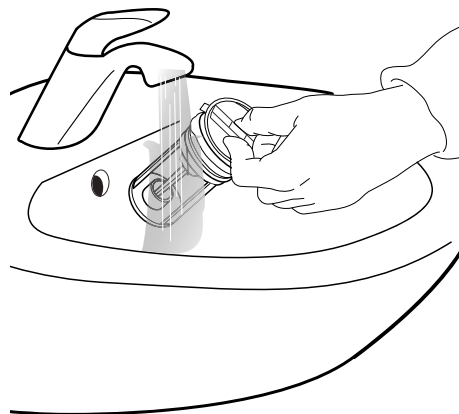

6. Су сүзгісін салып, негізін қайта орнатыңыз: Сағат тілі бағытында бұрау арқылы су сүзгісін қайта салыңыз. Барынша бұралғанын тексеріңіз; сүзгі тұтқасы тік күйінде болуы қажет. Су сүзгісі беріктігін сынау үшін жуу құралы дозаторына шамамен 1 литр су құюға болады. Одан кейін негізін қайта орнатыңыз.

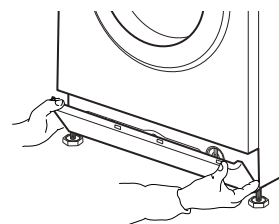
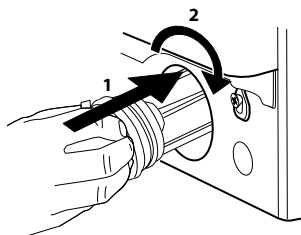

ТАСЫМАЛДАУ ЖӘНЕ ӨНДЕУ

Жуу машинасын ажыратып, су арнасын жабыңыз.

1. Есік пен жуу құралы дозаторы дұрыс жабылғанын тексеріңіз.

2. Су арнасынан кіріс шлангісін ажыратып, төгу нүктесінен төгу шлангісін алып тастаңыз. Шлангілерден барлық қалған суды жойып, тасымалдау барысында зақымдалмауы үшін бекітіңіз.

3. Тасымалдау болттарын қайта бекітіңіз. Орнату нұсқаулығындағы тасымалдау болттарын жою нұсқауларын кері ретпен орындаңыз.

Маңызды: Жуу машинасын бекітілген тасымалдау болттарынсыз тасымалдамаңыз.

АҚАУЛЫҚТАРДЫ ШЕШУ

Жуу машинасы түрлі автоматты қауіпсіздік функцияларымен жабдықталады. Бұлар ақаулықтарды уақытылы анықтап, қауіпсіздік жүйесін сәйкесінше белсендіруге мүмкіндік

береді. Мұндай ақаулықтар көбінесе кішкентай болып, бірнеше минут ішінде жойылады.

ПРОБЛЕМА	ЫҚТИМАЛ СЕБЕБІ	ШЕШІМІ
Жуу машинасы іске қосылмайды, индикаторлар қосылмайды	Электр көзіне қосылмаған	Тығынды розеткаға салыңыз
	Розетка немесе сақтандырғыш жұмыс істемейді	Шамнан тұратын сынақ функциясы, ақаулы бөлігі жөнделген
	Қуат үзілісі	Қуат қайта қолжетімді болған кезде жуу машинасы автоматты түрде жалғасады
"Іске қосу/Уақытша тоқтату" түймесін баспайынша жуу машинасы қосылмайды	Есік дұрыс жабылмаған	Сырт етіп жабылғанша есікті итеріңіз
	Перне құлпы белсендіріледі	Перне құлпын белсендіру үшін кілт таңбасын кемінде 3 секунд басыңыз
Бағдарлама барысында жуу машинасы тоқтап, "Іске қосу/Уақытша тоқтату" шамы жыпылықтайды	Жуып ұстап тұру (= айналдыру түймесінің орны) белсендіріледі	Суды төгумен немесе киімді айналдырумен Шайым сақтау функциясын тоқтатыңыз ("Шайым сақтау" – ФУНКЦИЯЛАР ЖӘНЕ ОПЦИЯЛАР бөлімін көріңіз).
	Бағдарлама есіктің ашылғанына байланысты тоқтатылды	Есік жабылғанын тексеріңіз. Бағдарламаны жалғастыру үшін "Іске қосу/Уақытша тоқтату" түймесін басыңыз
	Қауіпсіздік жүйесі белсендірілді: ақаулық индикаторы жанып, дисплей ақаулықты көрсетеді (F...); су арнасы жабық болуы мүмкін	"Ақаулық индикаторлары" бөлімін көріңіз. Су арнасын ашық және кіріс шлангісінде кедергілер жоқтығын тексеріңіз.
Жуу құралы дозаторында бағдарламадан кейін жуу құралы қалдықтары болады	Кіріс су қысымы тым төмен; ауа көзі шлангісінің торлы сүзгісі құлыпталуы мүмкін	Су арнасы дұрыс ашылғанын тексеріңіз. Кіріс шлангісінің торлы сүзгілерін тексеріңіз, "ТАЗАЛАУ ЖӘНЕ ТЕХНИКАЛЫҚ ҚЫЗМЕТ/Кіріс шлангісінің торлы сүзгілерін тазалау" бөлімін көріңіз
Айналу барысында жуу машинасы дірілдейді	Тасымалдау болттары алынбаған (!)	Тасымалдау болттарын ОРНАТУ НҰСҚАУЛЫҒЫНДАҒЫ нұсқауларға сәйкес алып тастаңыз
	Жуу машинасы барлық төрт аяғында бірдей деңгейде болмайды	Аяқтарын реттеңіз (ОРНАТУ НҰСҚАУЛЫҒЫ). Жуу машинасы тіректері бір деңгейде екендігін және жерге бекітілгенін тексеріңіз.
Басқару тақтасында "0" айналдыру жылдамдығы жанады және киім әлі де ылғалды болады	Жуу машинасы тұрақсыз киімді айналдыру циклінен қорғалған	Егер ылғалды киімді айналдыру керек болса, түрлі өлшемді киімдерді салып, "Шаю және айналдыру" бағдарламасын бастаңыз. Үлкен, сіңіргіш бөліктерден тұратын киім жүктемелерін салмаңыз/түрлі өлшемді киімдерді бір жүктемеде жуыңыз

ПРОБЛЕМА	ЫҚТИМАЛ СЕБЕБІ	ШЕШІМІ
Айналдыру нәтижесі нашар	Айналдыру түймесі тым төмен жылдамдыққа орнатылған.	"Айналдыру" бағдарламасын жоғары жылдамдықпен таңдап іске қосыңыз.
	Айналу барысында тұрақсыздық соңғы айналдыру циклімен қорғалған.	Жоғарыдағы сызықты көріңіз.
	Көп көпіршіктің құрылуы айналдырумен болдырылмайды.	"Шаю және айналдыру" бағдарламасын іске қосыңыз. Артық жуу құралы дозасын болдырмаңыз. Дозалау көмегі функциясын реттеп пайдаланыңыз.
Жуудан кейінгі киімдегі жуу құралы қалдықтары	Тым көп ұнтақты жуу құралы пайдаланылған/жуу құралының сапасы.	Жуу құралының артық дозасын болдырмау Матаны жақсылап тазалаңыз. "Қарқынды шаю" опциясын (қолжетімді болған жағдайда) пайдаланыңыз. Қара немесе күңгірт киім үшін сұйық жуу құралын/арнайы жуу құралын пайдаланыңыз.
Жуу машинасы бағдарлама барысында тоқтайды/бағдарлама жалғаспайды/тоқтатылған кезде дисплейде анимация пайда болуы мүмкін	Барабан қозғалысынсыз бағдарлама фазалары.	Шамамен 2 минуттай болатын өшірулі фазалар кейбір жуу бағдарламаларында қалыпты.
	Артық көпіршіктің құрылуы (жуу құралының артық дозасы себеп болуы мүмкін) бағдарламаны тоқтатады. Көпіршік жеткілікті түрде азайтылмаған кезде бірнеше рет қайталанады.	Көпіршікті жеткілікті түрде азайтылған кезде бағдарлама автоматты түрде жалғасады. Егер дисплейде Fod (=ақаулық артық доза) пайда болса, АҚАУЛЫҚ ИНДИКАТОРЛАРЫ ЖӘНЕ ХАБАРЛАР бөлімін көріңіз.
	Артық немесе төмен кернеу деңгейі анықталуы мүмкін.	Ток кернеуі дұрыс ауқымда болған кезде бағдарлама автоматты түрде жалғасады.
Дисплейде/бағдарлама сызбасында көрсетілгендей бағдарлама ұзақтығы ұзақ немесе қысқа болады.	Жуу машинасы ұзақтыққа әсері бар факторларға бейімделеді, оның ішінде киім жүктемесінің өлшемі, артық көпіршік құрылуы, жүктеме тұрақсыздығы, төмен кіріс су температурасына байланысты ұзақ жылыту уақыты, т.б. Бағдарлама ұзақтығы қайта есептелген кезде дисплейде анимация пайда болады.	Абсорбентпен, үлкен киім бөлшектерімен кішкентай киім жүктемелерін болдырмаңыз/түрлі өлшемді киімдер қосыңыз. Жуу құралының артық дозасын болдырмаңыз – жуу құралы өндірушісінің дозалау нұсқауларын қараңыз. Дозалау көмегі функциясын реттеп пайдаланыңыз.
Есік ақаулық көрсетілімімен немесе көрсетілімінсіз құлыпталып, бағдарлама іске қосылмайды.	Қуат үзілген жағдайда есік құлыпталады.	Электр тогы қайта қосылған кезде бағдарлама автоматты түрде жалғасады.
	Жуу машинасы өшірулі (алдыңғы "Жуу машинасы өшірулі..." бөлімінде сипатталғандай).	Өшу себебі жойылғаннан кейін бағдарлама автоматты түрде жалғасады.
	Су деңгейі немесе температура тым жоғары не электрлік құрамдас ақаулығы.	Ақаулық нұсқауларын "Қызмет": есік құлпының ақаулығы / FdL / F29, "Ақаулық индикаторлары" бөлімі.
Барабан жарығы (қолжетімді болған жағдайда) енді жұмыс істемейді.	Шамды ауыстыру қажет.	Шамды шығару үшін Сатылымнан кейінгі қызмет орталығына хабарласыңыз.

АҚАУЛЫҚ ИНДИКАТОРЛАРЫ ЖӘНЕ ХАБАРЛАРЫ

Төменде ықтимал ақаулық себептері мен шешімдерінің қорытындысы берілген.

Егер ақаулық себебі жойылғаннан кейін мәселе қайталанса, Қосу/Өшіру түймесін кемінде үш секунд басып тұрыңыз. Егер одан кейін ақаулық қайталанса, су арнасын жауып, жуу машинасын ажыратып, Сатылымнан кейінгі қызмет орталығына хабарласыңыз.

Ақаулық индикаторы	Ықтимал себебі	Шешімі
АҒЫН СУ ЖАБЫҚ 	Ағын көзі жеткіліксіз <ul style="list-style-type: none"> • ағын су жабық • Кіріс шлангісіндегі толқулар • Су арнасының қысымы тым төмен • Кіріс шлангісіндегі торлы сүзгілер бітелген • Судың кіріс шлангісі қатып қалған 	Су арнасын ашу Кіріс шлангісінде толқулар жоқтығын тексеріңіз. Су қысымы жеткілікті екендігін тексеріңіз. Кіріс шлангісіндегі торлы сүзгілерді тексеріңіз (ТАЗАЛАУ ЖӘНЕ ТЕХНИКАЛЫҚ ҚЫЗМЕТ) Жуу машинасын кемінде 5°C орта температурасында орнатыңыз. Мәселе жойылғаннан кейін Іске қосу/Уақытша тоқтату түймесін басыңыз. Егер мәселе қайталанса, Қосу/Өшіру түймесін кемінде 3 секунд басып тұрыңыз.
СҮЗГІНІ ТАЗАЛАУ 	Қалдық су сораппен шығарылмайды <ul style="list-style-type: none"> • Төгу шлангісіндегі толқулар • Төгу шлангісі құлыпталған немесе қатырылған • Сүзгі құлыпталған • Сорап құлыпталған 	Төгу шлангісін толқуларға тексеріңіз Жуу машинасын кемінде 5°C орта температурасында орнатыңыз. СҮЗГІНІ ТАЗАЛАУ бөлімінде сипатталғандай су сүзгісін тазалаңыз. Мәселе жойылғаннан кейін Іске қосу/Уақытша тоқтату түймесін басыңыз. Егер мәселе қайталанса, Қосу/Өшіру түймесін кемінде 3 секунд басыңыз.
Дисплейдегі көрсетілім ЕСІК АШЫҚ ИНДИКАТОРЫ ЖЫПЫЛЫҚТАЙДЫ 	Ықтимал себебі Есікті құлыптау мүмкін емес	Ықтимал шешім Есікті дұрыстап жабу үшін құлып аймағын жақсылап басыңыз. Одан кейін Іске қосу/Уақытша тоқтату түймесін басыңыз. Егер мәселе қайталанса, Қосу/Өшіру түймесін ең азы 3 секунд басыңыз.

Хабарды көрсету	Ықтимал себебі	Ықтимал шешім
FdL (немесе F29)	Есікті босату мүмкін емес.	<p>Есіктің құлып аймағын жақсылап басып, Қосу/Өшіру түймесін кемінде 3 секунд басыңыз.</p> <p>Егер ыстық цикл таңдалса, суығанын күтіп, Қосу/Өшіру түймесін кемінде 3 секунд қайта басыңыз.</p> <p>Жуу машинасын қосыңыз. Егер ақаулық қайталанса, "Сүзгіні тазалау" бөлімінде сипатталғандай себебін дереу анықтап, ақаулықты жойыңыз. Одан кейін жуу машинасын қайта қосыңыз. Егер есік босатылмаса, Қосу/Өшіру түймесін кемінде 3 секунд басыңыз.</p> <p>Егер есік әлі де босатылмаса, "ЕСІК – АҚАУЛЫҚ ЖАҒДАЙЫНДА АШУ ӘДІСІ" бөлімін көріңіз. Суды төгу/ есікті ашу алдында судың сууын күтіңіз (ыстық жуу бағдарламаларына арналған).</p>
Fod	Артық көпіршіктің құрылуы (жуу құралының артық дозасы себеп болуы мүмкін) бағдарламаны тоқтатады. Көпіршік жеткілікті түрде азайтылмаған кезде тоқтату әрекеті бірнеше рет қайталаанады.	Қарқынды шаю опциясымен "Шаю және айналдыру" бағдарламасын іске қосыңыз. Жуу құралы өндірушісімен дозалау ұсыныстарын қараңыз. Дозалау көмегі функциясын реттеп пайдаланыңыз. Су сүзгісі таза екендігін тексеріңіз.

Ақаулық индикаторы	Хабарды көрсету	Ықтимал себебі	Ықтимал шешім
 ҚЫЗМЕТ	F20 немесе F60	Электрондық құрамдас ақаулығы	Жуу машиасын өшіріп ажыратыңыз; су арнасын жабыңыз. Кепілдік бойынша қызмет көрсету орталығына хабарласу
	F24	Кішкентай максималды жүктемелі бағдарлама үшін тым көп киім Тым көп кіріс суы	Тоқтатылған жуу бағдарламасын аяқтау үшін "Шаю және айналдыру" бағдарламасын таңдап бастаңыз. Жуу машинасын артық жүктемеңіз. Бағдарлама сызбасында көрсетілгендей максималды жүктеме өлшемін көріңіз. Су арнасын өшіріңіз. Суды төгу үшін Қосу/Өшіру түймесін кемінде 3 секунд басып тұрыңыз; төгу фазасының аяқталуын күтіңіз (дисплейде Аяқталды хабары көрсетіледі). Су арнасын қайта қосыңыз. – Егер су жуу машинасына дереу ақса (бағдарламаны іске қоспай), онда электрлік құрамдас ақаулығы болуы мүмкін. Су арнасын жауып, жуу машинасын өшіріп ажыратыңыз. Кепілдік бойынша қызмет көрсету орталығына хабарласыңыз.
	F02	Суды тоқтату ақаулығы – төменгі науада судың кемуі анықталды.	Қосу/Өшіру түймесін кемінде 3 секунд басыңыз. Егер ақаулық қайталанса, Сатылымнан кейінгі қызмет орталығына хабарласыңыз.
	Барлық басқа F.. ақаулықтар	Электрлік құрамдас ақаулығы	Ақаулықты қалпына келтіру үшін Қосу/Өшіру түймесін кемінде 3 секунд басыңыз. Егер мәселе қайталанса, жуу машинасын өшіріп ажыратыңыз. Су арнасын жабыңыз. Кепілдік бойынша қызмет көрсету орталығына хабарласыңыз.

Егер ақаулықты ұсынылған шешім арқылы түзету мүмкін болмаса, кір жуғыш машинаны тоқтан ажыратып, су шүмегін жабыңыз да Кепілді қызмет көрсету орталығына хабарлаңыз (КЕПІЛДІ ҚЫЗМЕТ КӨРСЕТУ тарауын қараңыз).

ЕСІК – АҚАУЛЫҚ ЖАҒДАЙЫНДА КИІМДІ АЛУ ҮШІН АШУ ӘДІСІ

Жуу машинасын өшіріп, ажыратыңыз. су арнасын жабыңыз.
Барабанның айналуы тоқтағанша күтіңіз. Барабан айналып жатқан кезде есігін ешқашан ашпаңыз.
Жоғары температурада жуған кезде су мен киімнің сууын күтіңіз.

Есікті ашу алдында суды төгіңіз, дисплейде "rES" пайда болғанша Қосу/Өшіру түймесін басыңыз немесе ҚАЛДЫҚ СУДЫ ТӨГУ бөлімінде сипатталғандай қолмен орындаңыз.

Төменгі бөлімде сипатталғандай есікті ашу алдында "Есік ақаулық көрсетілімімен немесе көрсетілімінсіз құлыпталып, бағдарлама іске қосылмайды" ақаулығын көріңіз. Қуат үзілісі сияқты жағдайлар қайталанбаса, есік босатылуы мүмкін.

Егер киімді дереу алу керек болса, АҚАУЛЫҚ ИНДИКАТОРЛАРЫ ЖӘНЕ ХАБАРЛАР (FdL немесе F29) бөлімінде сипатталғандай есікті

босатуға әрекет жасаңыз. Егер жоғарыдағы бөлімде сипатталғандай есікті ашу мүмкін болмаса, төмендегідей жалғастырыңыз. Қуат үзілісі жағдайында жуу машинасы қуат қайта берілген кезде үзілген орнынан жалғасады.

Егер жуу машинасында ақаулық орын алса және есік құлыпталса, бірақ киімді алу қажет болса:

1. Алдымен, "Қалдық суды төгу" бөлімінде сипатталғандай қалдық суды төгіңіз

2. Бұранданы бұрағышпен алып тастаңыз.

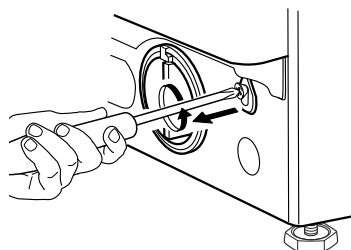

3. Одан кейін "Есік ашық" белгісін төмен қаратыңыз. Енді есікті ашып, киімді алуға болады.

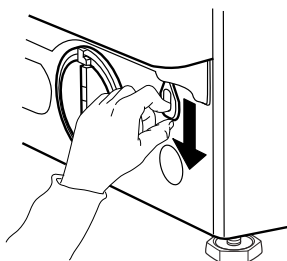

4. Одан кейін бұранданы бұрағышпен жақсылап бұрау арқылы белбеуді бекітуге болады.

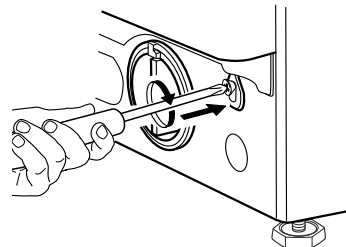

5. Негізін қайта орнату

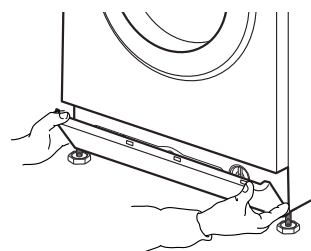

КЕПІЛДІ ҚЫЗМЕТ КӨРСЕТУ

САТУДАН КЕЙІН ҚЫЗМЕТ КӨРСЕТУ ОРНЫНА ХАБАРЛАСПАС БҰРЫН

1. Анықтамалық бөлім арқылы мәселені шешу мүмкіндігін тексеріңіз

АҚАУЛЫҚТАРДЫ ЖОЮ НҰСҚАУЛЫҒЫ.

2. Жуу машинасын өшіріп, ақаулықтың бар-жоғын қайта қосу арқылы тексеріңіз.

ЕГЕР АҚАУЛЫҚ ҚАЙТАЛАНСА, САТЫЛЫМНАН КЕЙІНГІ ҚЫЗМЕТ ОРТАЛЫҒЫНА ХАБАРЛАСЫҢЫЗ

Кепілдік кітапшасында берілген нөмірге қоңырау шалыңыз немесе www.whirlpool.eu сайтындағы нұсқауларды орындаңыз

Үнемі көрсетіңіз

- Ақаулықтың қысқаша сипаттамасы
- Жуу машинасының үлгісі (есік ішіндегі техникалық тақтаны көріңіз)
- Қызмет нөмірі (есік ішіндегі қызмет жапсырмасы; "Қызмет" кейінгі нөмір)
- Толық мекенжайыңыз және телефон нөміріңіз.

SERVICE 0000 000 00000



Жөндеу жұмыстарына байланысты дұрыс қызмет көрсету және түпнұсқалы қосалқы бөлшектер қамтамасыз ету мақсатында өкілетті Сатылымнан кейінгі қызмет орталығына хабарласыңыз.

Өнім жасаушысы:
Whirlpool Europe s.r.l. Жалғыз қатысушы
Viale Guido Borghi 27
21025 Comerio (VA)
Italy

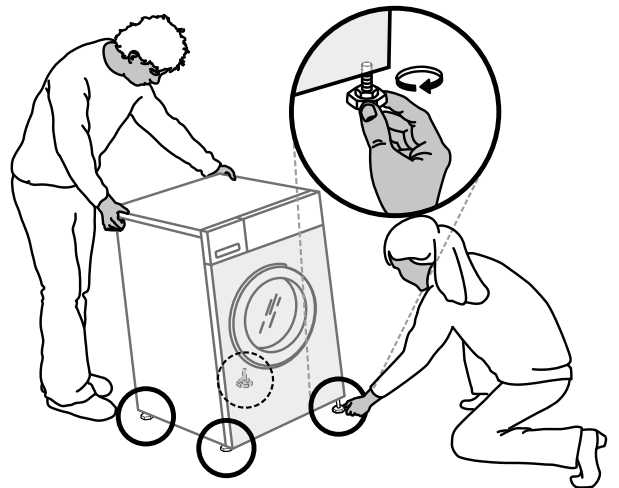
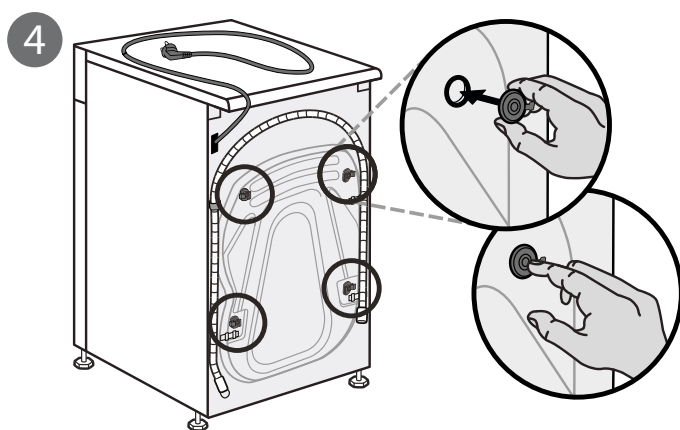
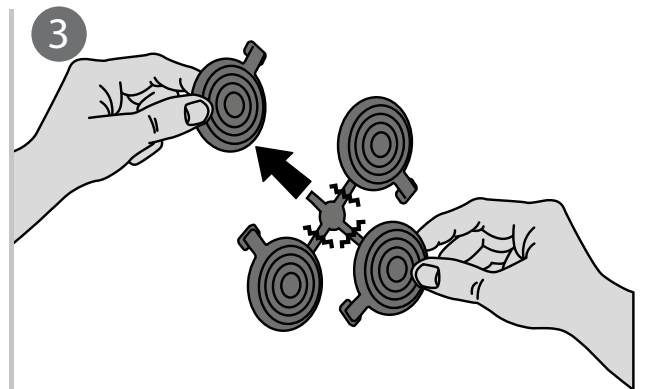
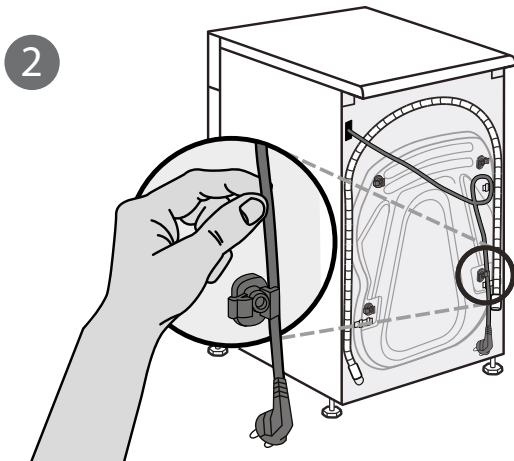
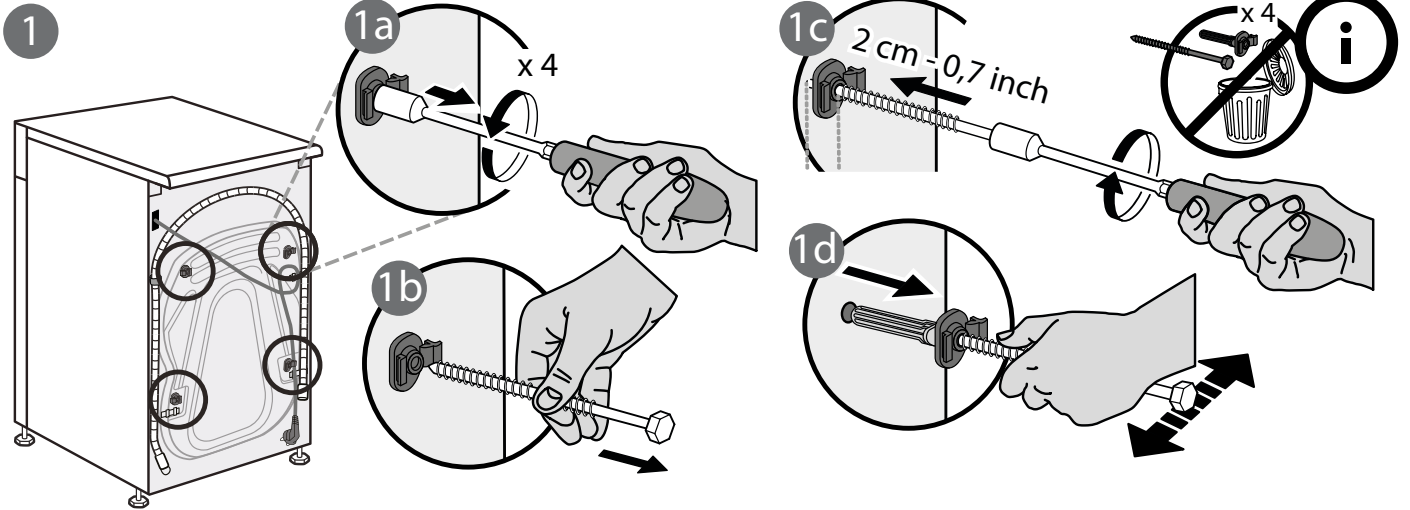
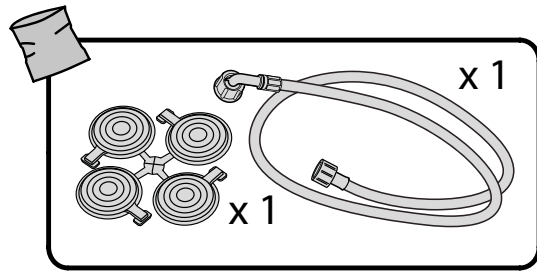
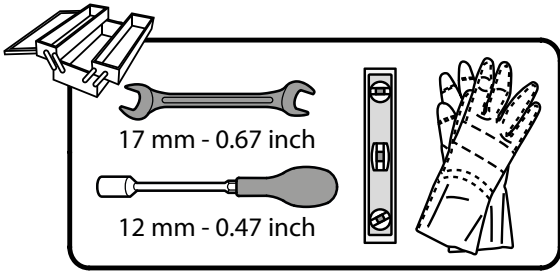

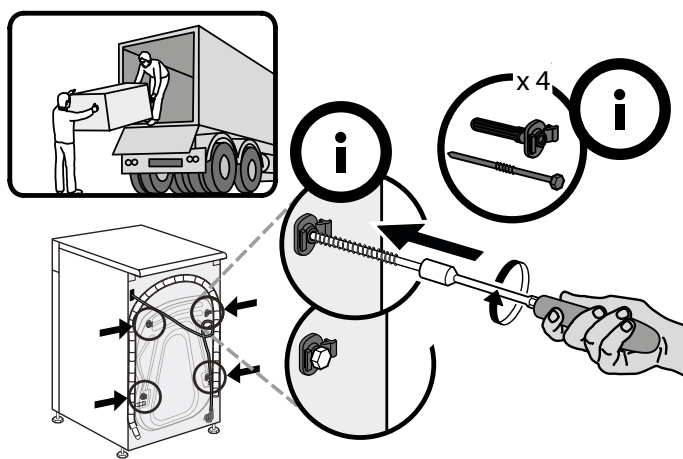
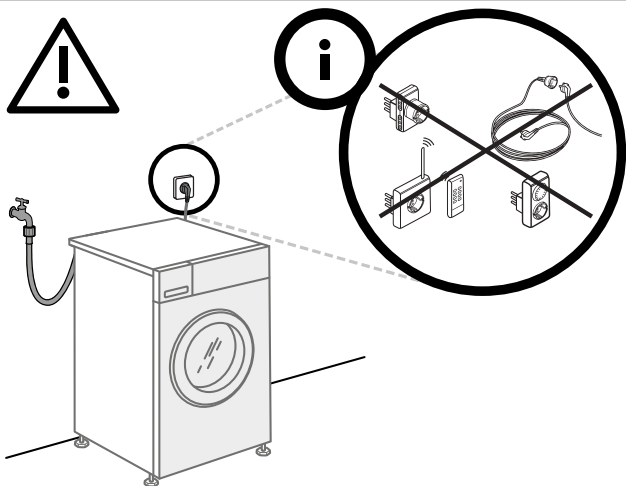
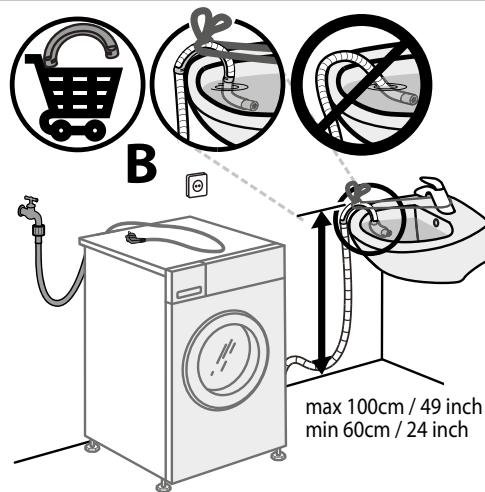
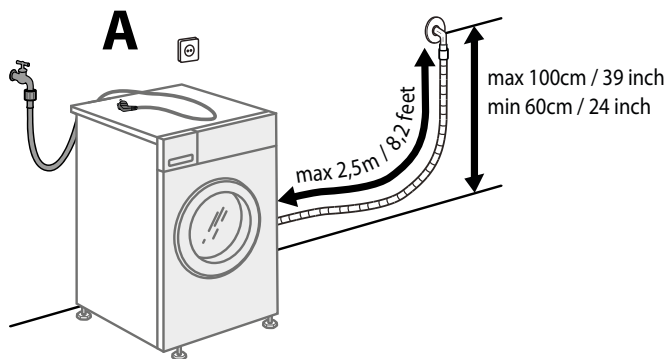
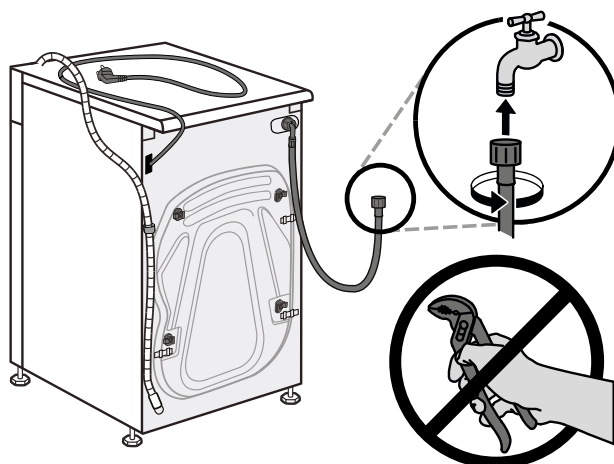
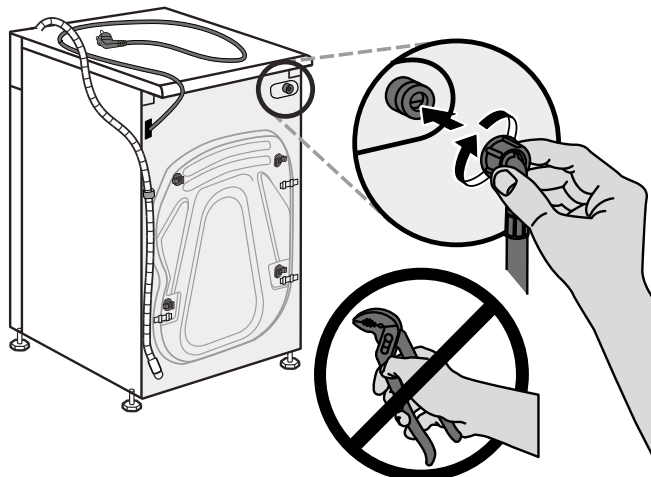
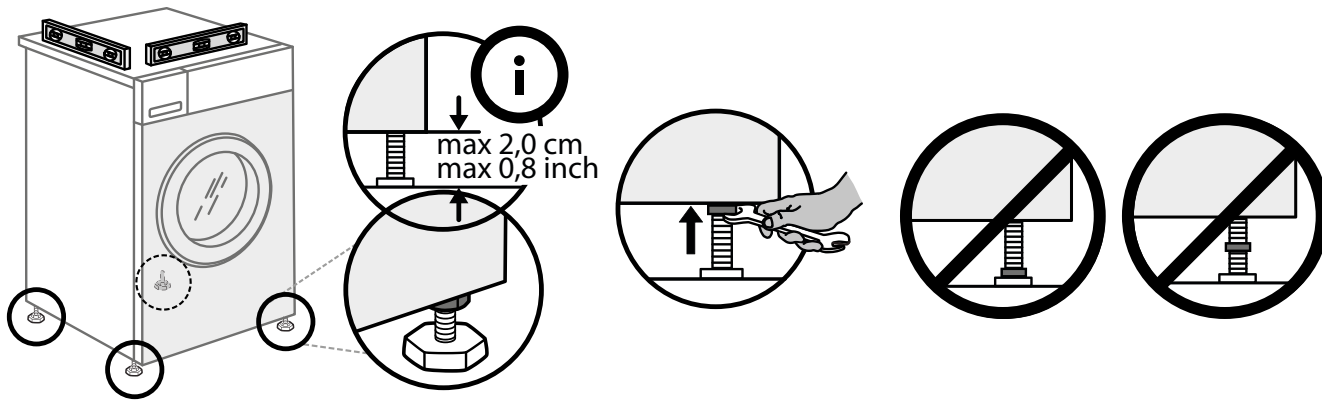



400011226794

Whirlpool