

**Guias de saúde e segurança, de utilização e manutenção e
instalação
AWG812/PRO**



www.whirlpool.eu/register



PORTUGUÊS (Instruções de Utilização originais)

3

PORTUGUÊS

GUIAS DE SAÚDE E SEGURANÇA, DE UTILIZAÇÃO e INSTALAÇÃO



OBRIGADO POR COMPRAR UM PRODUTO WHIRLPOOL.

Para beneficiar de uma assistência mais completa, registre o seu aparelho em www.whirlpool.eu/register

Índice

Guia sobre Ambiente e Segurança

INSTRUÇÕES DE SEGURANÇA	5
PRESERVAÇÃO DO AMBIENTE	8
DECLARAÇÃO DE CONFORMIDADE	9

Guia de Utilização e Manutenção

DESCRIÇÃO DO PRODUTO	10
APARELHO	10
GAVETA DO DETERGENTE	10
PAINEL DE COMANDOS	11
DADOS TÉCNICOS PARA A LIGAÇÃO DA ÁGUA	12
PORTA	13
LUZ DO TAMBOR (se disponível)	13
ACESSÓRIOS	13
COMO UTILIZAR A MÁQUINA	14
UTILIZAR PELA PRIMEIRA VEZ	14
UTILIZAÇÃO DIÁRIA	15

PROGRAMAS E OPÇÕES	19
FUNÇÕES.....	25
INDICADORES	27
ASSISTENTE DE DOSAGEM / UTILIZAÇÃO DIÁRIA.....	28
ASSISTENTE DE DOSAGEM / UTILIZAÇÃO DIÁRIA.....	30
SUGESTÕES PARA POUPANÇA	31
LIMPEZA E MANUTENÇÃO	32
LIMPAR O EXTERIOR DA MÁQUINA DE LAVAR	32
VERIFICAR A MANGUEIRA DE ABASTECIMENTO DE ÁGUA.....	33
LIMPAR OS FILTROS DA MANGUEIRA DE ABASTECIMENTO DE ÁGUA	34
LIMPAR A GAVETA DO DETERGENTE	35
LIMPAR O FILTRO DE ÁGUA / DRENAR A ÁGUA RESIDUAL	36
TRANSPORTE E MANUSEAMENTO	38
RESOLUÇÃO DE PROBLEMAS	39
PORTA – COMO ABRI-LA EM CASO DE FALHA, PARA RETIRAR A SUA ROUPA	44
SERVIÇO PÓS-VENDA.....	45
Guia de Instalação	46

INSTRUÇÕES DE SEGURANÇA

IMPORTANTE A LER E A RESPEITAR

Antes de utilizar a máquina de lavar, leia atentamente os guias de Saúde e Segurança e de Utilização e Manutenção.

Guarde estas instruções num local facilmente acessível, para consulta futura.

A SUA SEGURANÇA E A DOS OUTROS É MUITO IMPORTANTE.

Este manual e a própria máquina de lavar possuem mensagens importantes relativas à segurança, que deve ler e respeitar sempre.



Este é o símbolo de alerta de segurança.

Este símbolo alerta-o para potenciais perigos, para si e para outras pessoas, de que poderão resultar ferimentos ou mesmo a morte.

Todas as mensagens de segurança são antecedidas pelo símbolo de alerta de segurança e pela palavra **PERIGO** ou **AVISO**. Estas palavras têm o seguinte significado:

⚠ PERIGO

Indica uma situação perigosa que, se não for evitada, provocará lesões graves.

⚠ AVISO

Indica uma situação perigosa que, se não for evitada, poderá provocar lesões graves.

Todos os avisos de segurança fornecem detalhes específicos sobre o eventual risco presente e indicam a forma de reduzir o risco de lesões, danos ou choques elétricos resultantes da incorreta utilização da máquina de lavar. Cumpra cuidadosamente as instruções seguintes.

O incumprimento destas instruções pode provocar situações de risco. O fabricante declina qualquer responsabilidade por ferimentos em pessoas ou animais ou danos materiais se não forem respeitados os conselhos e precauções referidos acima.

Bebés e crianças entre os 0 e os 8 anos de idade devem ser mantidos afastados, exceto se forem constantemente vigiados.

Esta máquina de lavar pode ser utilizada por crianças a partir dos 8 anos e por pessoas com capacidades físicas, sensoriais ou mentais reduzidas ou com falta de experiência e conhecimento, apenas se tiverem supervisão ou instruções relativamente à utilização segura deste aparelho e se compreender em os perigos

envolvidos. As crianças não devem brincar com a máquina de lavar. A limpeza e manutenção não devem ser realizadas por crianças sem supervisão.

Retire os parafusos de transporte.

A máquina de lavar está equipada com parafusos de transporte para evitar eventuais danos no interior durante o transporte. Antes de pôr a máquina a funcionar, é obrigatório retirar os parafusos de transporte.

Após a sua remoção, tape as aberturas com as 4 tampas de plástico incluídas.

Nunca force a abertura da porta nem a utilize como degrau.

UTILIZAÇÃO PRECONIZADA DO PRODUTO

O fabricante rejeita qualquer responsabilidade decorrente da utilização inadequada ou de uma regulação incorreta dos controlos.

AVISO: A máquina de lavar não deve ser ativada através de um temporizador externo ou de um sistema de comando à distância separado.

Não utilize a máquina de lavar ao ar livre.

Não guarde substâncias explosivas ou inflamáveis, como frascos de aerossol, nem depósito ou utilize gasolina ou outros materiais inflamáveis na máquina de lavar ou junto da mesma: se a máquina de lavar for posta a funcionar inadvertidamente, pode vir a incendiar-se.

Esta máquina de lavar pode ser utilizada em espaços públicos.

Esta máquina de lavar foi concebida exclusivamente para o tratamento de roupas laváveis à máquina.

INSTALAÇÃO

A instalação e a manutenção devem ser efetuadas por um técnico qualificado, em conformidade com as instruções do fabricante e com as normas de segurança locais. Não repare nem substitua nenhuma peça da máquina de lavar a não ser que especificamente indicado no manual de utilização.

As crianças não devem realizar quaisquer operações de instalação. Mantenha as crianças afastadas durante a instalação da máquina de lavar. Mantenha embalagens potencialmente perigosas (sacos plásticos, peças de poliestireno, etc.) fora do alcance das crianças durante e após a instalação da máquina de lavar.

Utilize luvas de proteção para realizar todas as operações de desembalagem e instalação. Depois de desembalar a máquina de lavar, assegure-se de que esta não ficou danificada durante o transporte. Se detetar algum problema, contacte o revendedor ou o Serviço Pós-Venda mais próximo.

A máquina de lavar deve ser transportada e instalada por duas ou mais pessoas.

Mantenha as crianças afastadas durante a instalação da máquina de lavar.

A localização da máquina de lavar deve garantir a visibilidade e acessibilidade permanentes à fonte de alimentação.

Deve desligar a máquina de lavar da corrente elétrica antes de efetuar qualquer operação de instalação.

Durante a instalação, certifique-se de que a máquina de lavar não danifica o cabo de alimentação.

Ligue a máquina de lavar apenas após a conclusão do processo de instalação.

Após a instalação da máquina de lavar aguarde algumas horas antes de a ativar, para se aclimatar às condições ambientais da sala.

Não instale a máquina de lavar em locais onde possa estar exposta a condições extremas, tais como: deficiente ventilação, altas temperaturas ou inferiores a 5 °C ou superiores a 35 °C.

Ao instalar a máquina de lavar, assegure-se de que os quatro pés ficam estáveis e assentes no pavimento, ajustando-os conforme necessário, e que a mesma fica perfeitamente nivelada, utilizando um nível de bolha de ar.

No caso de pavimentos de madeira ou "flutuantes" (por exemplo, alguns tipos de parquet ou pavimentos laminados), coloque a máquina numa folha de contraplacado de 60 x 60 cm com, pelo menos, 3 cm de espessura e que esteja fixa ao chão.

Use apenas mangueiras novas para ligar a máquina de lavar ao abastecimento de água. As mangueiras usadas não devem ser utilizadas e devem ser eliminadas.

Desloque a máquina, nunca a levantando pelo tampo.

Ligue a(s) mangueira(s) de entrada de água à fonte de água, de acordo com as normas da empresa local de abastecimento de água.

Para modelos concebidos apenas para água fria: Não ligue a alimentação de água quente.

Para modelos com ligação à torneira de água quente: a temperatura de entrada de água quente não deve exceder os 60 °C.

Certifique-se de que as aberturas de ventilação na base da máquina de lavar (se disponíveis no seu modelo) não estão obstruídas por um tapete ou outro material.

A pressão da alimentação de água tem estar na gama 0,1-1 MPa.

Se pretender colocar uma máquina de secar por cima da máquina de lavar, contacte o nosso Serviço Pós-Venda ou o seu revendedor especializado para verificar se é possível. Isto só é permitido se a máquina de secar for fixa à máquina de lavar com um kit de empilhamento adequado, disponível no nosso Serviço Pós-Venda ou junto de um revendedor especializado.

AVISOS SOBRE ELETRICIDADE

Certifique-se de que a voltagem referida na placa de características corresponde à existente na sua casa.

Para que a instalação esteja em conformidade com as normas de segurança em vigor, é necessário um interruptor omnipolar com uma distância mínima de 3 mm entre os contactos.

A ligação à terra da máquina de lavar é obrigatória segundo a lei em vigor.

Para máquinas de lavar com ficha instalada, caso a ficha não seja adequada à tomada, contacte um técnico qualificado.

Não use extensões elétricas, tomadas múltiplas ou adaptadores. Não ligue a máquina de lavar a uma tomada que possa ser controlada remotamente.

Não puxe o cabo de alimentação.

Se o cabo de alimentação estiver danificado, tem de ser substituído por outro equivalente. O cabo de alimentação só pode ser substituído por um técnico qualificado, em conformidade com as instruções do fabricante e as normas de segurança em vigor. Contacte um centro de assistência técnica autorizado.

Não ligue a máquina de lavar se esta possuir um cabo ou uma ficha elétrica danificados, se não estiver a funcionar corretamente, se estiver danificada ou se tiver caído. Não mergulhe o cabo ou a ficha elétrica em água. Mantenha o cabo afastado de superfícies quentes.

Os componentes elétricos não poderão ficar acessíveis ao utilizador após a instalação.

Evite tocar na máquina de lavar com partes do corpo que estejam húmidas, bem como utilizá-la descalço.

LIGAÇÃO ELÉTRICA APENAS PARA A GRÃ-BRETANHA E IRLANDA

Substituição de fusíveis

Se a tomada elétrica da máquina de lavar tiver uma ficha com fusível do tipo BS 1363 A de 13 A, será necessário utilizar um fusível aprovado pela A.S.T.A. do tipo BS 1362 e, de seguida, proceder da seguinte forma:

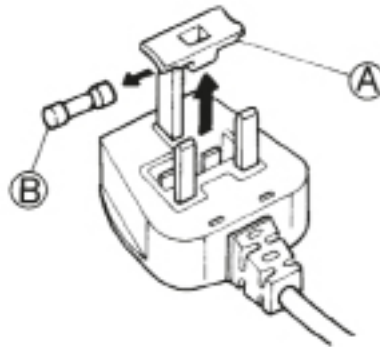

1. Retire a tampa do fusível (A) e o fusível (B).
2. Encaixe o fusível de substituição de 13 A na tampa do mesmo.
3. Coloque novamente ambos os fusíveis na ficha.

Atenção:

Quando troca o fusível, a tampa respetiva deve ser colocada de novo. Caso perca a tampa do fusível, não deverá usar a ficha até arranjar uma tampa de substituição. As substituições corretas são identificadas pela cor inserida ou pela cor identificada por palavras na base da ficha. As tampas de substituição do fusível podem ser adquiridas numa loja de artigos elétricos local.

Apenas para a República da Irlanda

As informações fornecidas respeitantes ao Reino Unido serão frequentemente aplicáveis, mas poderá também ser utilizado um terceiro tipo de ficha e tomada, o de ligação à terra lateral com 2 pinos.

Tomada/ficha (válido para ambos os países)

Se a ficha fornecida não corresponder à sua tomada, contacte o serviço Pós-Venda para mais informações. Não tente alterar a ficha. Este procedimento deve ser realizado por um técnico qualificado respeitando as instruções do fabricante e os atuais padrões de segurança.

UTILIZAÇÃO ADEQUADA

Após a instalação da máquina de lavar estar concluída, remova os parafusos de transporte antes de utilizar o aparelho.

Não exceda a carga máxima autorizada. Verifique a carga máxima autorizada na tabela de programas.

Feche a torneira quando não estiver a usá-la.

Se a máquina de lavar aparentar estar danificada, contacte o vendedor do aparelho ou, caso seja necessário, o Serviço Pós-Venda.

LIMPEZA E MANUTENÇÃO

É necessário desligar a máquina de lavar da alimentação elétrica antes de efetuar qualquer trabalho de limpeza ou manutenção.

A desativação da máquina de lavar deverá ser possibilitada permanentemente a partir de

qualquer um dos lados da mesma. Certifique-se de que o aparelho não foi ligado acidentalmente durante as operações de manutenção.

Para realizar operações de limpeza ou de manutenção deverá ser possível desativar a máquina de lavar a partir de qualquer um dos lados da mesma.

Nunca utilize equipamentos de limpeza a vapor.

Nunca utilize substâncias inflamáveis para limpar a máquina de lavar.

Não utilize detergentes lava tudo, limpa-vidros, produtos abrasivos ou semelhantes para limpar a máquina de lavar, nem para limpar o painel de comandos do aparelho.

Se for necessário efetuar reparações utilize apenas peças sobressalentes originais. As reparações devem ser

realizadas pelo nosso Serviço Pós-Venda Autorizado. Respeite os intervalos de limpeza indicados na secção "LIMPEZA E MANUTENÇÃO" do Guia de Utilização e Manutenção.

PRESERVAÇÃO DO AMBIENTE

ELIMINAÇÃO DA EMBALAGEM

A caixa da embalagem pode ser totalmente reciclada tal como confirmado pelo símbolo de reciclagem:



As várias partes da embalagem devem ser eliminadas de forma responsável e em total conformidade com as normas estabelecidas pelas autoridades locais.

ELIMINAÇÃO DE ELETRODOMÉSTICOS

Quando eliminar a máquina de lavar, inutilize-a cortando o cabo de alimentação e removendo as portas e prateleiras (se presentes), de

modo a que as crianças não possam entrar para o seu interior e ficar presas.

Esta máquina de lavar foi fabricada com materiais recicláveis



ou reutilizáveis. Elimine-o em conformidade com as normas de eliminação de resíduos locais. Para obter mais informações sobre o tratamento, recuperação e reciclagem de eletrodomésticos, contacte as autoridades locais competentes, o serviço de recolha de resíduos domésticos ou a loja onde adquiriu a máquina de lavar.

Esta máquina de lavar está marcada em conformidade com a Diretiva Europeia

2012/19/UE relativa aos resíduos de equipamentos elétricos e eletrónicos (REEE).

Ao garantir a eliminação adequada deste produto, estará a ajudar a evitar potenciais consequências negativas para o ambiente e para a saúde pública, que poderiam resultar de um tratamento inadequado dos resíduos deste produto.

O símbolo



no produto, ou nos documentos que acompanham o produto, indica que este aparelho não deve ser tratado como resíduo doméstico e sim transportado para um centro de recolha adequado, para proceder à reciclagem do equipamento elétrico e eletrónico.

DECLARAÇÃO DE CONFORMIDADE

Esta máquina de lavar foi concebida, fabricada e vendida em conformidade com as seguintes diretivas de segurança da CE:

- Diretiva 2006/95/CE para Equipamento de Baixa Tensão
- Diretiva 2004/108/CE sobre Compatibilidade Eletromagnética.

- Os níveis de ruído da máquina de lavar encontram-se abaixo dos 70 dB(A).

Nós, BAUKNECHT HAUSGERÄTE GmbH, D-73614 Schorndorf
em representação da WHIRLPOOL EUROPE S.r.l. I-21025 COMERIO

declaramos, sob nossa única responsabilidade, que o produto

máquina de lavar	WHIRLPOOL	AWG812/PRO	AWG912/PRO
	Código 12NC:	8592 122 01010	8592 123 01010
	Homologação de tipo:	D 430 P	D 430 P

ao qual esta declaração se refere se encontra em conformidade com as seguintes normas ou com outros documentos normativos

EN 60335-1:2012 + A11:2014 + AC:2014
 EN 50571:2013
 EN 61770:2009
 EN 62233:2002 + Ber.1:2008
 EN ISO 10472-1:2008
 EN ISO 10472-2:2008
 EN ISO 12100:2010
 EN 55014-1: 2006 + A1:2009 + A2:2011 (Método de teste > 30 MHz: Potência interferente)
 EN 55014-2: 1997 + A1:2001 + A2:2008
 EN 61000-3-2: 2006 + A1:2009 + A2:2009
 EN 61000-3-3: 2008

de acordo com as disposições da(s) Diretiva(s):

Diretiva de Máquinas 2006/42/CE
 Diretiva de Baixa Tensão 2006/95/CE – válida até 19 de abril de 2016
 Diretiva de Baixa Tensão 2014/35/CE – válida a partir de 20 de abril de 2016
 Diretiva de Compatibilidade Eletromagnética 2004/108/CE – válida até 19 de abril de 2016
 Diretiva de Compatibilidade Eletromagnética 2014/30/CE – válida a partir de 20 de abril de 2016
 Diretiva RSP 2011/65/UE



Schorndorf, 11-11-2015

Stephen M. Gropel
Global Director, HA Platform
Fabric Care

Karl-Dieter Klingenstein
Product Approval
GPO, Schorndorf

Nome e assinatura da pessoa autorizada

Ano da marcação CE: 2015

DESCRIÇÃO DO PRODUTO

APARELHO

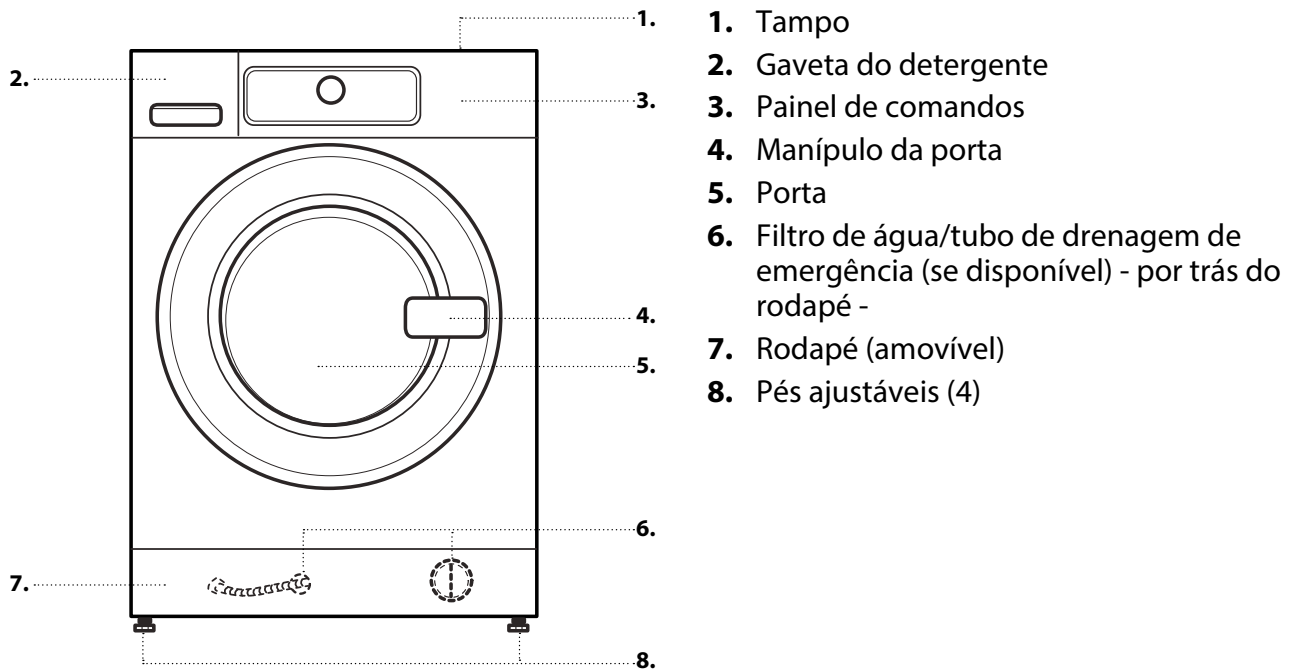

GAVETA DO DETERGENTE

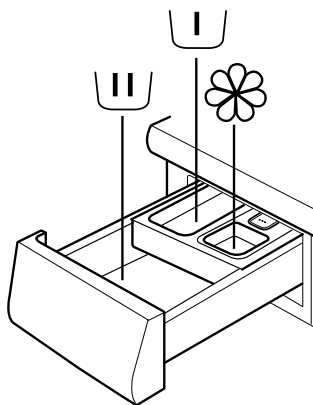

RECOMENDAÇÕES DE DETERGENTE PARA VÁRIOS TIPOS DE ROUPA

Roupa branca resistente	(fria-95 °C)	Detergentes fortes
Roupa branca delicada	(fria-40 °C)	Detergentes suaves com branqueadores e/ou branqueadores óticos
Cores claras/pastel	(fria-60 °C)	Detergentes com branqueadores e/ou branqueadores óticos
Cores vivas	(fria-60 °C)	Detergentes para roupa de cor sem branqueadores/branqueadores óticos
Preto/cores escuras	(fria-60 °C)	Detergentes especiais para roupa preta/escura

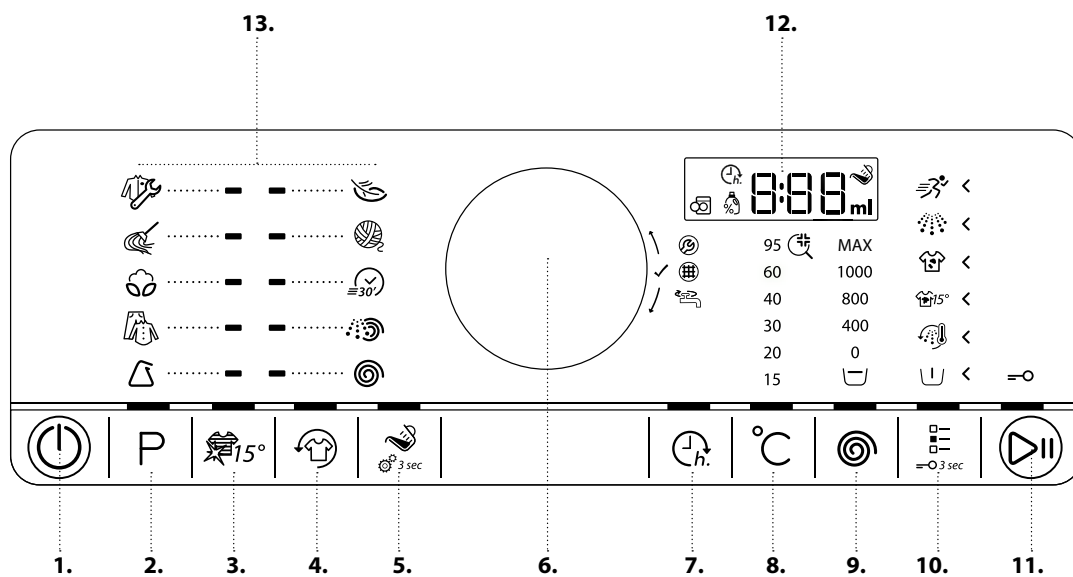
PAINEL DE COMANDOS

1. Botão Ligar/Desligar (reiniciar/drenar, se premido durante muito tempo)
2. Botão Programa
3. Botão Cores 15°
4. Botão Refrescar
5. Botão Assistente de Dosagem (definições de Assistente de Dosagem, se premido durante muito tempo)
6. Botão (rodar para selecionar/premir para confirmar)
7. Botão Início Diferido
8. Botão da temperatura
9. Botão Velocidade de Centrifugação
10. Botão Opções (bloqueio das teclas, se premido durante muito tempo)
11. Botão Início/Pausa
12. Visor
13. Área de programas

DADOS TÉCNICOS PARA A LIGAÇÃO DA ÁGUA

LIGAÇÃO DA ÁGUA

ABASTECIMENTO DE ÁGUA

Frio

TORNEIRA

conector roscado de 3/4" para mangueira

PRESSÃO MÍNIMA DE ALIMENTAÇÃO DA ÁGUA

100 kPa (1 bar)

PRESSÃO MÁXIMA DE ALIMENTAÇÃO DA ÁGUA

1000 kPa (10 bar)

PORTA

Para abrir a porta, puxe o manípulo

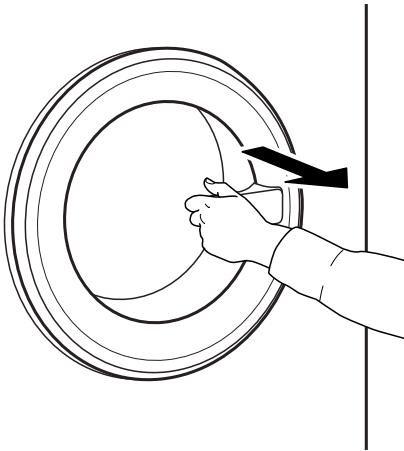

Para fechar a porta, segure no manípulo e empurre até ouvir um clique.

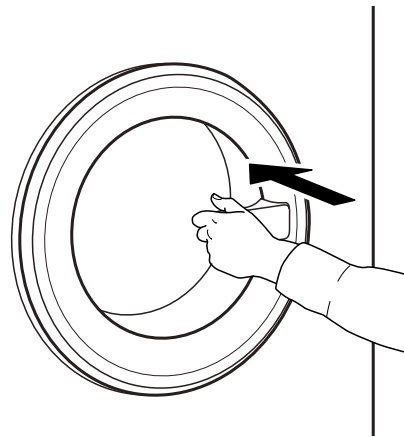

LUZ DO TAMBOR (se disponível)

- Durante a seleção do programa: a luz acende-se para introduzir a roupa
- Após o início do programa, a luz aumenta ou diminui durante a deteção da carga de roupa.
- Após o fim do programa, ao abrir a porta, a luz acende-se durante algum tempo para que retire a roupa. Em seguida, apaga-se para poupar energia; toque num botão qualquer para acendê-la novamente.

ACESSÓRIOS

Contacte o nosso Serviço Pós-Venda para verificar se os seguintes acessórios estão disponíveis para o seu modelo de máquina de lavar (e secar)

KIT DE PRATELEIRA DE EMPILHAMENTO
à qual a sua máquina de secar pode ser fixada por cima da máquina de lavar roupa para poupar espaço e facilitar a introdução e remoção da roupa da máquina de secar numa posição mais elevada.

COMO UTILIZAR A MÁQUINA

UTILIZAR PELA PRIMEIRA VEZ

Se ligar a ficha da máquina de lavar à tomada elétrica, a máquina liga-se automaticamente. Para remover resíduos de fabrico

1. Selecione o programa "Algodão" a uma temperatura de 95 °C. Consulte as instruções no parágrafo "UTILIZAÇÃO DIÁRIA".

2. Adicione uma pequena quantidade de detergente para roupa normal (no máximo 1/3 da quantidade recomendada pelo fabricante de detergente para roupa ligeiramente suja) ao compartimento principal da gaveta do detergente.

3. Inicie o programa sem adicionar roupa. Consulte as informações sobre como selecionar e iniciar um programa na secção "UTILIZAÇÃO DIÁRIA".

UTILIZAÇÃO DIÁRIA

SEPARAR A ROUPA

1. REMOVA TODOS OS OBJETOS DOS BOLSOS

- As moedas, os alfinetes, etc. podem danificar a sua roupa, bem como as peças da máquina de lavar.
- Os objetos como lenços de papel desfazem-se em pequenos pedaços que têm de ser removidos manualmente após a lavagem.



2. FECHER OS FECHOS DE CORRER, BOTÕES OU COLCHETES. APERTER OS CORDÕES OU FITAS SOLTAS.

- Lave as peças pequenas (ex.: meias de nylon, cintos, etc.) e peças com colchetes (ex.: soutiens) num saco para roupa ou numa fronha com fecho. Retire sempre as argolas de fixação das cortinas ou lave as cortinas com as argolas dentro de um saco de algodão bem fechado.



3. TIPO DE TECIDO / SÍMBOLO DA ETIQUETA DE TRATAMENTO

Algodão, fibras mistas, tratamento fácil/sintéticos, lã, peças de lavagem à mão.

- Cor
Separe os artigos de cor da roupa branca. Lave separadamente os tecidos coloridos novos.
- Tamanho
Lave juntamente roupas de diferentes tamanhos a fim de melhorar a eficiência da lavagem e a distribuição dentro do tambor.
- Delicada
Lave separadamente as peças delicadas; estas requerem um tratamento suave.

COMO UTILIZAR A MÁQUINA DE LAVAR

1. INTRODUIZIR A ROUPA

- Abra a porta e introduza a roupa na máquina. Siga os tamanhos de carga máximos indicados na tabela de programas.



Para mais informações sobre os programas, consulte a Tabela de Programas.

2. FECHAR A PORTA

- Assegure-se de que nenhuma peça de roupa fica presa entre a porta de vidro e a junta de borracha.
- Feche a porta de modo a que consiga ouvir o "clique" que faz ao fechar corretamente.



Altere a temperatura, se necessário

Se pretender alterar a temperatura indicada no visor, assegure-se de que o botão Temperatura « se acende.



Rode o botão para selecionar a temperatura pretendida e, em seguida, prima o botão rotativo para confirmar.

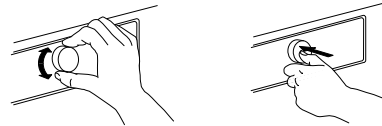

3. ABRIR A TORNEIRA

- Assegure-se de que a máquina de lavar está ligada à corrente elétrica.
- Abra a torneira da água.



4. LIGAR A MÁQUINA DE LAVAR

- Prima o botão "Ligar/Desligar" até que o botão do programa se acenda. É apresentada uma animação e ouve-se um som. Em seguida, a máquina de lavar está pronta a ser utilizada.
- A definição do programa que utilizou pela última vez irá aparecer no painel de comandos.



Altere a velocidade de centrifugação, se necessário

Se pretender alterar a velocidade de centrifugação indicada no visor, assegure-se de que o botão Centrifugação se acende.



Rode o botão para selecionar a velocidade de centrifugação pretendida, ou Parar enxaguamento, e, em seguida, prima o botão para confirmar.

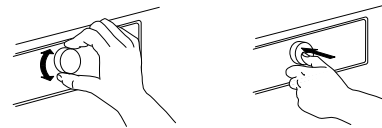

5. DEFINIR O PROGRAMA PRETENDIDO

MODO GUIADO

a luz do botão oferece-lhe orientação ao definir o seu programa, pela seguinte ordem: seleção do programa / temperatura / velocidade de centrifugação / opções. Assim que confirma uma seleção premindo o botão, a luz do botão irá saltar para o passo seguinte.

Selecionar programa

Assegure-se de que o botão de programa se acende. Selecione o programa pretendido rodando o botão.

O indicador ao lado do programa selecionado acende-se.



Confirme o programa pretendido premindo o botão.

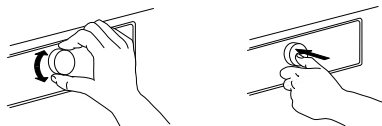

Selecionar opções, se necessário

Se pretender selecionar opções adicionais, assegure-se de que o botão Opções se acende. As opções selecionáveis para o seu programa são indicadas pelas setas iluminadas. Selecione as opções pretendidas, rodando o botão. O símbolo da opção selecionada irá piscar. Para confirmar, prima o botão.

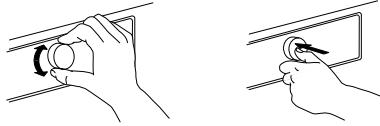

É possível selecionar algumas opções/funções premindo o botão diretamente:



Consulte a secção **PROGRAMAS, OPÇÕES E FUNÇÕES** para mais informações.

MODO INDIVIDUAL

Depois de ligar a máquina de lavar, não tem obrigação de seguir o **MODO GUIADO**. Pode escolher a ordem de definição do seu programa. Para tal, prima o botão correspondente, rode o botão para selecionar e, por fim, prima-o para confirmar.

A gama de temperaturas, velocidades de centrifugação e opções depende do programa selecionado.

Assim, recomendamos que inicie a sua definição com a seleção do programa.

6. ADICIONAR DETERGENTE

- Se **não** estiver a utilizar a função Assistente de Dosagem, puxe agora a gaveta do detergente e adicione detergente (e aditivos/amaciador), como indicado na secção **GAVETA DO DETERGENTE**. Respeite as dosagens recomendadas na embalagem do detergente. Se selecionou **PRÉ-LAVAGEM** ou **INÍCIO DIFERIDO**, siga as instruções indicadas na secção **PROGRAMAS, OPÇÕES E FUNÇÕES**. Em seguida, feche cuidadosamente a gaveta do detergente.
- Se estiver a utilizar a função "Assistente de Dosagem", adicione o detergente mais tarde, depois de iniciar o programa. Consulte a secção **ASSISTENTE DE DOSAGEM / UTILIZAÇÃO DIÁRIA**.



A correta dosagem de detergente/aditivos é importante, uma vez que:

- otimiza o resultado da limpeza
- evita resíduos resultantes do excesso de detergente na sua roupa
- poupa dinheiro evitando o desperdício de detergente em excesso
- protege a máquina de lavar evitando a calcificação dos componentes
- protege o ambiente evitando o impacto ambiental desnecessário

7. INICIAR O PROGRAMA

Mantenha premido o botão Início/Pausa até que este se acenda fixamente; o programa é iniciado.



- Se tiver selecionado "Assistente de Dosagem", a máquina de lavar indicará a quantidade de detergente recomendada para a roupa carregada, após o início do programa. – Adicione detergente ao compartimento principal da gaveta do detergente, feche a gaveta e prima "Início/Pausa" para prosseguir com o programa



- Se tiver selecionado "Assistente de Dosagem" e também "Pré-lavagem", adicione a quantidade de detergente indicada ao compartimento principal e metade dessa quantidade também no compartimento de Pré-lavagem.
- Feche a gaveta do detergente e prima "Início/Pausa" para prosseguir com o programa. Para evitar o transbordo, não abra mais a gaveta do detergente.
- A duração restante do programa indicada no visor pode variar. Fatores como o desequilíbrio na carga de roupa, ou a formação de espuma, podem afetar a duração do programa. Sempre que a duração restante do programa é calculada, surge uma animação no visor.

8. ALTERAR AS DEFINIÇÕES DE UM PROGRAMA EM CURSO, SE NECESSÁRIO

É possível alterar as definições durante o funcionamento de um programa. As alterações serão aplicadas, desde que a respetiva fase do programa não tenha ainda terminado.

- Prima o botão relevante (por exemplo, o botão "Velocidade de centrifugação", para alterar a velocidade de centrifugação). O valor selecionado fica a piscar durante alguns segundos.
- Enquanto pisca, pode ajustar a definição rodando o botão. Se o valor parar de piscar antes de efetuar a alteração pretendida, prima novamente o botão.

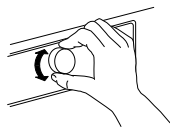

- Prima o botão para confirmar a alteração. Se não confirmar, a alteração será automaticamente confirmada - a definição alterada irá parar de piscar.

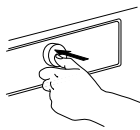

O programa irá continuar automaticamente após a alteração da definição. Para evitar que um programa em curso seja modificado acidentalmente (por exemplo, por crianças), utilize o "Bloqueio das teclas" (consulte a secção **PROGRAMAS, OPÇÕES E FUNÇÕES**).

Para alterar as definições de um programa em curso, também pode

- Premir o botão "Início/Pausa" para colocar em pausa o programa em curso
- Alterar as suas definições
- Prima novamente "Início/Pausa", para continuar o programa.



Se tiver alterado o programa, não adicione detergente para o novo programa.

9. COLOCAR EM PAUSA UM PROGRAMA EM CURSO E ABRIR A PORTA, SE NECESSÁRIO



Prima "Início/Pausa" para interromper um programa em curso

- Desde que o nível de água ou a temperatura não sejam demasiado elevados, o indicador de "abertura da porta" acende-se. Pode abrir a porta para, por exemplo, adicionar mais roupa ou retirar roupa que foi introduzida por engano.
- Prima "Início/Pausa" para prosseguir com o programa



10. REINICIAR UM PROGRAMA EM CURSO, SE NECESSÁRIO

- Mantenha premido o botão "Ligar/Desligar", até o visor apresentar "rES". A água é drenada e o programa é concluído. A porta desbloqueia-se.



11. DESLIGAR A MÁQUINA DE LAVAR APÓS O FIM DO PROGRAMA









- "End" é apresentado no visor e o indicador de abertura da porta acende-se – pode retirar a roupa















- Prima "Ligar/Desligar", para desligar a máquina de lavar. Se não a desligar, a máquina de lavar desliga-se automaticamente um quarto de hora após o fim do programa para economizar energia.
- Deixe a porta entreaberta, de modo a permitir que a parte interior da máquina de lavar seque.

PROGRAMAS E OPÇÕES

Para seleccionar o programa adequado para o seu tipo de roupa, respeite sempre as recomendações nas etiquetas de cuidados com a roupa.

PROGRAMA	Tipo de lavagem e recomendações	Etiquetas de cuidados com a roupa	Definições
VESTUÁRIO DE TRABALHO 	<p>Peças de vestuário constituídas por materiais de algodão robustos ou misturas de algodão-sintéticos. As opções "Pré-lavagem" e "Enxaguamento intensivo" estão pré-definidas para este programa. Assim, o programa está otimizado para oferecer os melhores resultados de lavagem. Recomendamos que sacuda as peças de vestuário com um grau de sujidade elevado antes de colocá-las na máquina de lavar.</p> <p>- Poderá utilizar um tira-nódoas à base de oxigénio, caso deseje</p>		<p>CARGA MÁX. máx. INTERVALO DE TEMPERATURA Fria a 95 °C VELOCIDADE DE CENTRIFUGAÇÃO MÁX. máx. OPÇÕES SELECIONÁVEIS Pré-lavagem, Acabamento quente, Anti-Nódoas 15°, Solo pesado, Enxaguamento intensivo, Rápido, Cores 15°, Refrescar, Ajuda de dosagem, Início Diferido</p>
PANOS DE PÓ E TOALHAS 	<p>Para panos, toalhas e peças similares com um grau de sujidade elevado constituídos por algodão robusto. Programa de lavagem intensivo com pré-lavagem incluída; adicione detergente também na câmara de pré-lavagem da gaveta do detergente para as peças de vestuário com um grau de sujidade elevado. Não cancele a seleção de Pré-lavagem para garantir os melhores resultados de lavagem.</p>		<p>CARGA MÁX. 4,5 kg INTERVALO DE TEMPERATURA Fria a 60 °C VELOCIDADE DE CENTRIFUGAÇÃO MÁX. máx. OPÇÕES SELECIONÁVEIS Pré-lavagem, Acabamento quente, Anti-Nódoas 15°, Muito suja, Enxaguamento intensivo, Rápido, Cores 15°, Refrescar, Ajuda de dosagem, Início Diferido</p>
ALGODÃO 	<p>Roupa resistente de algodão ou linho normalmente ou muito suja, como toalhas, roupa interior, toalhas de mesa, roupa de cama, etc.</p>		<p>CARGA MÁX. máx. INTERVALO DE TEMPERATURA Fria a 95 °C VELOCIDADE DE CENTRIFUGAÇÃO MÁX. máx. OPÇÕES SELECIONÁVEIS Pré-lavagem, Acabamento quente, Anti-Nódoas 15°, Enxaguamento intensivo, Rápido, Cores 15°</p>
MISTA 	<p>Roupa resistente e pouco a normalmente suja que seja de algodão, linho, fibras artificiais e suas misturas. Programa eficaz de uma hora. Lave apenas roupa de cores semelhantes numa única carga.</p>	 	<p>CARGA MÁX. 4,0 kg INTERVALO DE TEMPERATURA Fria a 60 °C VELOCIDADE DE CENTRIFUGAÇÃO MÁX. máx. OPÇÕES SELECIONÁVEIS Acabamento quente, Nódoas Bio 15°, Enxaguamento Intensivo, Rápido, Cores 15°, Refrescar</p>

PROGRAMA	<i>Tipo de lavagem e recomendações</i>	<i>Etiquetas de cuidados com a roupa</i>	<i>Definições</i>
SINTÉTICA	 Roupa normalmente suja de fibras artificiais (como poliéster, acrílico, viscose, etc.) ou da mistura destas com algodão.		CARGA MÁX. 3,0 kg INTERVALO DE TEMPERATURA Fria a 60 °C VELOCIDADE DE CENTRIFUGAÇÃO MÁX. máx. OPÇÕES SELECIONÁVEIS Pré-lavagem, Anti-Nódoas 15°, Solo pesado, Enxaguamento intensivo, Rápido, Cores 15°
ROUPA DELICADA	 Roupa em tecidos delicados, que exija um tratamento suave.		CARGA MÁX. 1,5 kg INTERVALO DE TEMPERATURA Fria a 40 °C VELOCIDADE DE CENTRIFUGAÇÃO MÁX. 1000 OPÇÕES SELECIONÁVEIS Pré-lavagem, Rápido, Cores 15°
LÃ	 Peças de lã, com etiqueta Woolmark e identificadas como podendo ser lavadas na máquina, bem como sedas, linhos, lãs e tecidos de viscose marcados como podendo ser lavados à mão. - Respeite as recomendações do fabricante na etiqueta de cuidados da roupa.	 	CARGA MÁX. 1,0 kg INTERVALO DE TEMPERATURA Fria a 40 °C VELOCIDADE DE CENTRIFUGAÇÃO MÁX. 1000 OPÇÕES SELECIONÁVEIS Rápido, Cores 15°
RÁPIDO 30'	 Roupa pouco suja sem nódoas, de algodão e/ou fibras sintéticas. Programa para refrescar.	 	CARGA MÁX. 3,0 kg INTERVALO DE TEMPERATURA Fria a 30 °C VELOCIDADE DE CENTRIFUGAÇÃO MÁX. máx. OPÇÕES SELECIONÁVEIS Rápido, Cores 15°, Refrescar
CENTRIFUGAÇÃO	 Programa de centrifugação intensiva. Adequado para roupa resistente.		CARGA MÁX. máx. INTERVALO DE TEMPERATURA Fria VELOCIDADE DE CENTRIFUGAÇÃO MÁX. máx. OPÇÕES SELECIONÁVEIS Fresh Care
ENXAGUAR E CENTRIFUGAR	 Programa de enxaguamento e centrifugação intensiva. Adequado para roupa resistente.		CARGA MÁX. máx. INTERVALO DE TEMPERATURA Fria VELOCIDADE DE CENTRIFUGAÇÃO MÁX. máx. OPÇÕES SELECIONÁVEIS Enxaguamento intensivo, Refrescar

max = para a máquina de lavar roupa do modelo AWG812/PRO

8 kg (carga de roupa) 1200 rpm (velocidade de centrifugação)

OPÇÕES SELECIONÁVEIS ATRAVÉS DO BOTÃO OPÇÕES



A tabela de programas fornece uma visão geral das possíveis combinações de programas e opções. Nem todas as

combinações de programas e opções podem ser selecionadas. Além disso, algumas opções não podem ser combinadas. Neste

caso, o indicador da opção não combinável pisca e apaga-se de seguida e ouve-se um sinal sonoro.

PRÉ-LAVAGEM



Ajuda a limpar roupa com um grau de sujidade elevado, acrescentando uma fase de pré-lavagem ao programa de lavagem selecionado. Para roupa com um grau de sujidade elevado, por exemplo, que contenha areia ou grãos de sujidade. Sacuda bem a roupa antes de introduzi-la na máquina de lavar. Prolonga o programa, aproximadamente, 20 minutos.

Adicione detergente também ao compartimento de pré-lavagem da gaveta do detergente ou diretamente ao tambor. – Ao selecionar "Pré-lavagem", utilize detergente em pó para a lavagem principal, de modo a assegurar que o detergente se mantém na respetiva gaveta até ao início da fase de lavagem principal. Respeite as recomendações de dosagem do fabricante do detergente, ou utilize a opção "Assistente de Dosagem".

ACABAMENTO QUENTE



O programa termina com uma fase de enxaguamento quente. Torna mais maleáveis as fibras da roupa. A roupa fica confortavelmente quente quando a retira pouco tempo depois de o programa terminar.

ANTI-NÓDOAS 15°



Ajuda a remover todos os tipos de nódoas, exceto gordura/óleo.

O programa começa por uma fase de lavagem com água fria.

A duração é prolongada cerca de 10 minutos.

Recomenda-se o pré-tratamento nas nódoas mais difíceis.

Não pode ser selecionado para Algodão 95 °C.

SOLO PESADO



Ajuda a limpar roupa com um grau de sujidade elevado e com nódoas, otimizando a eficiência dos aditivos para a remoção de nódoas.

Adicione uma quantidade adequada de aditivo de lavagem para remoção de nódoas (pó) ao compartimento de lavagem principal, juntamente com o seu detergente. Utilize apenas detergente em pó com esta opção. Respeite as instruções de dosagem do fabricante.

Poderá prolongar o programa até 15 minutos.

Importante: Apropriado para quando utiliza removedores de nódoas e lixívia à base de oxigénio. **Não deverão ser utilizadas lixívia à base de cloro ou perborato!**

ENXAGUAMENTO INTENSIVO



Ajuda a evitar que fiquem resíduos de detergente na roupa, prolongando a fase de enxaguamento. Esta opção é particularmente adequada para lavar roupas de bebé

e roupas de pessoas com alergias, bem como para áreas com água macia.

RÁPIDO



Permite uma lavagem mais rápida. Diminui a duração do programa e mantém um bom resultado de lavagem.

É recomendado apenas para roupa pouco suja. Não pode ser seleccionado para Algodão, nem Vestuário de Trabalho a 95 °C.

OPÇÕES DIRETAMENTE SELECIONÁVEIS PRE-MINDO O RESPECTIVO BOTÃO

CORES 15°



Ajuda a preservar as cores da sua roupa, lavando-a com água fria (15 °C). Poupa a energia usada para aquecer a água, ao mesmo tempo que mantém um bom resultado de lavagem.

Adequada a roupa de cor, com um grau de sujidade ligeiro e sem nódoas.

Certifique-se de que o detergente pode ser utilizado para a lavagem a frio (15 ou 20 °C).

Não pode ser selecionado para Algodão, nem Vestuário de Trabalho a 95 °C.

FRESH CARE



Ajuda a manter a sua roupa fresca, caso não possa retirá-la logo após o fim do programa.

A máquina de lavar começa a rodar a roupa no tambor periodicamente, alguns minutos após o fim do programa. Esta rotação dura

aproximadamente 6 horas após o fim do programa de lavagem. Pode pará-la quando pretender, premindo qualquer botão; a porta desbloqueia-se e poderá retirar a roupa.

TEMPERATURA



Ao ligar a máquina de lavar, o último programa e a temperatura utilizados são apresentados no painel de comandos. Se alterar o programa, a temperatura predefinida do programa selecionado surge no visor.

Para alterar a temperatura, prima o botão da temperatura, rode o botão para seleccionar a temperatura pretendida e confirme premindo o botão.

CENTRIFUGAR



Ao ligar a máquina de lavar, o último programa e a velocidade de centrifugação utilizados são apresentados no painel de comandos.

Se alterar o programa, a velocidade de centrifugação predefinida do programa selecionado surge no visor. Para alterar a velocidade de centrifugação, prima o botão Centrifugação, rode o botão

para selecionar a velocidade de centrifugação pretendida e prima para confirmar.

Se selecionar a velocidade de centrifugação "0", a água de enxaguamento será drenada no fim do programa e não ocorrerá o ciclo de centrifugação final.

PARAR ENXAGUA- MENTO



Evita a centrifugação automática da roupa no final do programa. A roupa permanece na água do último enxaguamento e o programa não continua.

Função adequada a roupa delicada, que não deva ser sujeita a centrifugação ou que deva ser centrifugada com uma velocidade de centrifugação inferior.

Não adequada a seda.

Para terminar a função "Parar enxaguamento", selecione entre:

- drenagem da água, sem centrifugação:
rode o botão para selecionar velocidade de centrifugação "0" e, em seguida, prima "Início/Pausa":
A água é drenada e o programa terminado
- centrifugação da roupa:
a velocidade de centrifugação predefinida pisca - inicie o ciclo de centrifugação premindo "Início/Pausa". Ou selecione uma velocidade de centrifugação

diferente rodando o botão; prima-o para confirmar a velocidade de centrifugação selecionada e prima "Início/Pausa" para iniciar o ciclo de centrifugação

FUNÇÕES

LIGAR/DESLIGAR



Para ligar a máquina de lavar:

prima o botão até que Início/Pausa se acenda.

Par cancelar um programa em

curso: mantenha premido o botão até o visor apresentar "rES"; a máquina de lavar realiza um ciclo de drenagem para finalizar o programa.

Para desligar a máquina de lavar após o fim do programa:

prima a tecla até as luzes se apagarem.

BOTÃO ROTATIVO

- Para seleccionar e confirmar programas e opções
- Rode para seleccionar

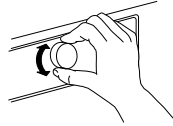

- Prima para confirmar

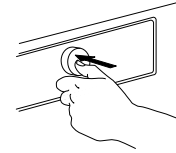

INÍCIO/PAUSA



- Para iniciar o programa, após ter concluído as suas definições

- Para colocar em pausa um programa em curso
- Para continuar um programa em pausa

BLOQUEIO DAS TECLAS

 3 sec

Esta função permite-lhe bloquear os botões e o botão rotativo do painel de comandos contra uma utilização indesejada, por exemplo, por crianças.

A máquina de lavar tem de estar ligada. 

Mantenha premido o botão das opções,  3 sec

até o símbolo da chave se acender no painel de comandos. 

Agora, o botão rotativo e os botões estão bloqueados. A única função ativa é "Ligar/Desligar" para poder desligar a máquina de lavar. O bloqueio das teclas permanece ativo, mesmo que desligue e volte a ligar a máquina de lavar.

Para desbloquear os botões/botão rotativo, mantenha premido novamente o botão das opções, até que o símbolo em forma de chave se apague no visor.  3 sec

ASSISTENTE DE DOSAGEM



Ajuda a dosear a quantidade correta de detergente para a sua carga de roupa.

Antes de utilizar esta opção:

A concentração de detergentes disponível no mercado é bastante díspar. Por este motivo, regule a máquina de lavar para as quantidades doseadas dos detergentes que está a utilizar.

Além disso, verifique se o nível de

dureza da água predefinido (macia) da máquina de lavar corresponde ao nível de dureza da água local – caso contrário, ajuste-o (consulte "ASSISTENTE DE DOSAGEM / PRIMEIRA UTILIZAÇÃO").

Consulte a secção específica Assistente de Dosagem – Primeira utilização / Utilização diária

INÍCIO DIFERIDO



Adia o início do programa para um momento posterior. Ajuda a tirar partido de tarifas energéticas mais favoráveis (ex.: durante a noite), ou ter a roupa pronta a uma determinada hora.

Escolha um início diferido até 23 horas. Não utilize detergente líquido com esta função, para assegurar que o detergente permanece na respetiva gaveta até ao início do programa.

- Selecione o programa, a temperatura e as opções.
- Prima o botão "Início diferido" – o símbolo de início diferido  fica a piscar no visor.
- Rode o botão para selecionar um início diferido até 23 horas, que será apresentado no visor. Confirme o tempo pretendido premindo o botão. O símbolo Início diferido acende-se fixamente no visor.

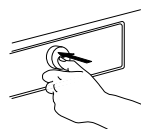
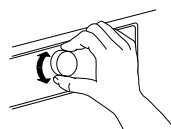

Prima Início/Pausa - o visor mostra a contagem decrescente do tempo até ao início do programa. O botão Início/Pausa acende-se. Os dois pontos entre as horas e os minutos ficam a piscar no visor. A porta bloqueia.



- Se tiver selecionado o Assistente de Dosagem, a máquina de lavar irá calcular a quantidade de detergente recomendada após premir o botão Início/Pausa. Adicione a quantidade de detergente indicada no visor à gaveta do detergente; utilize detergente em pó, para assegurar que o detergente permanece na gaveta até ao início do programa. Feche a gaveta e prima novamente "Início/Pausa", para iniciar a contagem decrescente para o período de retardamento selecionado.
- Decorrido o tempo selecionado, a máquina de lavar inicia-se automaticamente. Agora, o visor indica a duração restante do programa. Para cancelar o início diferido:
 - prima Início/Pausa para cancelar o início diferido (e prima novamente "Início/Pausa" para iniciar imediatamente o programa selecionado, se desejar);
 - ou mantenha premido o botão "Ligar/Desligar" para cancelar completamente a definição do programa.

INDICADORES



A PORTA PODE SER ABERTA

Este indicador acende-se

- antes de iniciar um programa
- quando um programa está em pausa e o nível da água não é suficiente, ou a roupa não está suficientemente quente nesta fase do programa
- quando um programa termina e a roupa pode ser retirada



FALHA: ASSISTÊNCIA



FALHA: FILTRO ÁGUA ENTUPIDO

Consulte a secção RESOLUÇÃO DE PROBLEMAS para mais informações





FALHA: TORNEIRA FECHADA

ASSISTENTE DE DOSAGEM / UTILIZAÇÃO DIÁRIA

Para ativar esta função de cálculo da quantidade de detergente da forma mais precisa possível, ajuste a máquina de lavar aos valores de dosagem dos detergentes que utiliza e à dureza da água local.

GUARDE OS VALORES DE DOSAGEM PARA OS DETERGENTES QUE UTILIZA

Tipos de detergente:	Cores	Delicado	Genérico
			
Programas:	Cores	Lã, Delicadas	Restantes programas

Consulte as embalagens dos detergentes para obter a quantidade de dosagem para um nível de sujidade médio e uma dureza de água média

	NÍVEL DE DUREZA DA ÁGUA			
		MACIA	MÉDIA	DURA
	NÍVEL DE SUJIDADE			
	POUCO SUJA			
SUJIDADE MÉDIA		ML		
MUITO SUJA				

Para guardar estes valores na máquina de lavar:

1. Selecione o programa para o qual pretende guardar o valor do detergente.

P

2. Mantenha premido o botão Assistente de Dosagem, até que o símbolo em forma de garrafa se acenda no visor. Os indicadores de todos os programas para o grupo do detergente acendem-se.



3. Rode o botão para ajustar a dosagem para o valor identificado anteriormente na embalagem do detergente. Em seguida, confirme premindo o botão.

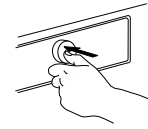
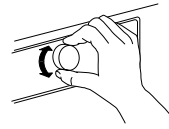

4. Realize esta operação para os três grupos de programas. É suficiente guardar o valor de dosagem para um programa por grupo - o valor será automaticamente guardado para os restantes programas do grupo.

Para repor as definições de fábrica: selecione e confirme "rES", como indicado no passo 3.

AJUSTE A MÁQUINA DE LAVAR À DUREZA DA ÁGUA LOCAL

A máquina de lavar vem predefinida com o nível de dureza macia.

1. Mantenha premidos, em simultâneo, os botões Programa e Assistente de Dosagem.



O visor apresenta "1", o que corresponde ao nível "macia".

2. Rode o botão para ajustar o nível da água para

2 = Média
3 = Dura

e prima para confirmar. Assim que confirmar a definição da dureza da água, irá sair automaticamente deste modo.

Verifique o nível de dureza da água da sua região, por exemplo, junto das entidades locais ou através da Internet. – Se o nível de dureza da água local não for "macia", ajuste a máquina de lavar da seguinte forma:

Para ajustar a dureza da água:

ASSISTENTE DE DOSAGEM / UTILIZAÇÃO DIÁRIA

1. Depois de seleccionar o programa e as opções, prima o botão "Assistente de Dosagem"; o símbolo Assistente de Dosagem acende-se no visor.



2. Em seguida, inicie o programa premindo "Início/Pausa". – O tambor roda para detetar a carga de roupa, enquanto o visor apresenta uma animação. Em seguida, o visor indica a quantidade de detergente recomendada em ml.



3. Puxe a gaveta do detergente e coloque a quantidade de detergente indicada no visor **no compartimento de lavagem principal** da gaveta do detergente.



Caso tenha seleccionado a opção "Pré-lavagem" e também pretenda adicionar detergente para a pré-lavagem, coloque **metade da quantidade de detergente indicada no compartimento de pré-lavagem**, para além da quantidade total que já

adicionou ao compartimento de lavagem principal. Em vez de adicionar detergente à gaveta do detergente, também é possível adicioná-lo diretamente ao tambor, numa esfera para detergente.

Para programas com pré-lavagem: O detergente para a pré-lavagem pode ser adicionado ao tambor, o detergente para a lavagem principal tem de ser adicionado ao compartimento de lavagem principal da gaveta do detergente. Neste caso, utilize detergente em pó para a lavagem principal, de modo a assegurar que se mantém na gaveta do detergente até ao início da fase de lavagem principal.

Depois de adicionar o detergente, feche a gaveta do detergente (ou a porta).

4. Feche a gaveta do detergente (ou a porta) e prima "Início/Pausa" para continuar o programa.

SUGESTÕES PARA POUPANÇA

Obtenha a melhor utilização de energia, água, detergente e tempo, utilizando o tamanho de carga máximo recomendado para os programas, de acordo com a tabela de programas.

Não exceda as doses de detergente indicadas nas instruções do fabricante do detergente. Utilize a função Assistente de Dosagem; prepare esta função como indicado em "ASSISTENTE DE DOSAGEM / PRIMEIRA UTILIZAÇÃO".

Utilize a "Pré-lavagem" apenas em roupa muito suja.

Trate previamente as nódoas com um tira-nódoas ou humedeça as nódoas secas com água antes de lavar, para reduzir a necessidade de um programa de lavagem a quente.

Poupe energia, utilizando um programa de lavagem a 60 °C em vez de 95 °C ou um programa a 40 °C em vez de 60 °C. Para a roupa de algodão, utilize preferencialmente o programa Eco Algodão  com 40 °C ou 60 °C.

Economize energia e tempo, seleccionando uma velocidade de centrifugação elevada, de modo a reduzir o teor de água na roupa antes de utilizar uma máquina de secar.

Utilize a opção "Cores 15°" para a roupa pouco suja, de modo a poupar energia para o aquecimento da água.

LIMPEZA E MANUTENÇÃO

⚠ AVISO

Antes de efetuar qualquer trabalho de limpeza e manutenção, desative e desligue a máquina

de lavar.

Não utilize líquidos inflamáveis para limpar a máquina de lavar.

LIMPAR O EXTERIOR DA MÁQUINA DE LAVAR

Utilize um pano húmido e macio para limpar as partes exteriores da máquina de lavar.

Não utilize detergentes limpa-vidros ou lava-tudo, produtos abrasivos ou semelhantes para limpar o painel de comandos – estas substâncias podem danificar o texto impresso.



VERIFICAR A MANGUEIRA DE ABASTECIMENTO DE ÁGUA

Verifique regularmente se a mangueira de entrada está danificada. Se estiver, substitua-a por uma nova disponível através do nosso Serviço Pós-Venda ou o seu revendedor especializado. Consoante o tipo de mangueira:

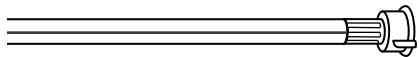
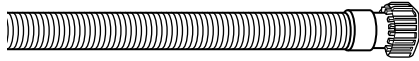

Para a mangueira de entrada com revestimento transparente, verifique periodicamente se a cor se intensifica localmente. Em caso afirmativo, a mangueira pode ter uma fuga e deve ser substituída.

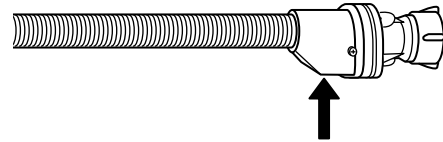
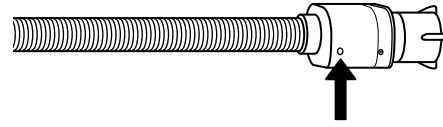

Para as mangueiras de corte de água: verifique a pequena janela de inspeção da válvula de segurança (ver seta). Se estiver vermelha, significa que a função de corte da água foi ativada e a mangueira deve ser substituída por uma nova. Para desapertar esta mangueira, prima o botão de libertação (se disponível) enquanto desaperta a mangueira.

LIMPAR OS FILTROS DA MANGUEIRA DE ABASTECIMENTO DE ÁGUA

1. Feche a torneira da água e desaperte a mangueira de entrada.

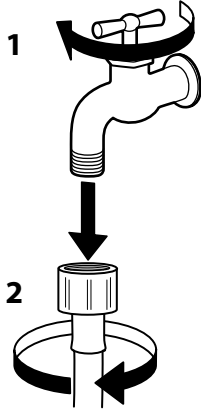

2. Limpe cuidadosamente o filtro na extremidade da mangueira com uma escova fina.

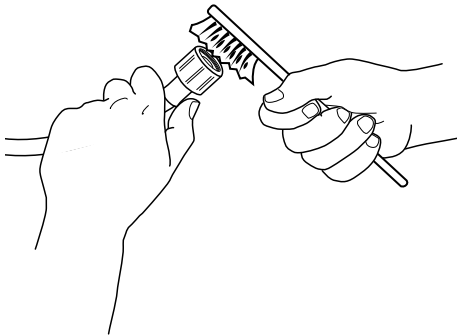

3. De seguida, desaperte manualmente a mangueira de entrada na parte de trás da máquina de lavar. Com alicates, extraia o filtro da válvula na parte de trás da máquina de lavar e limpe-o cuidadosamente.

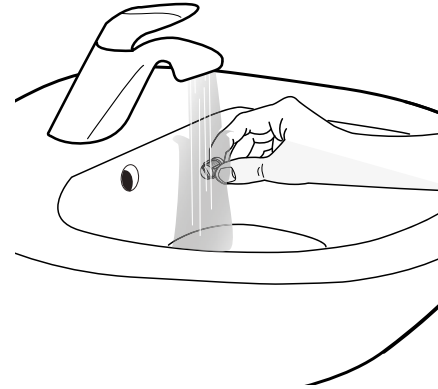
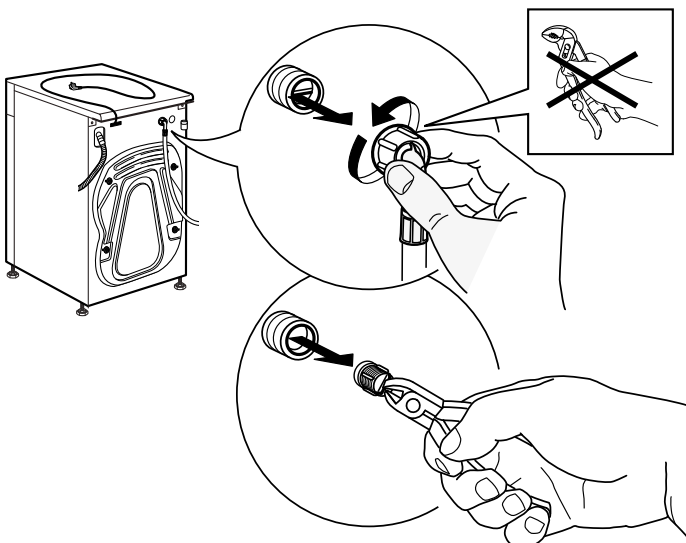

4. Introduza novamente o filtro. Ligue novamente a mangueira de entrada à torneira da água e à máquina de lavar. Não utilize uma ferramenta para ligar a mangueira de entrada. Abra a torneira e assegure-se de que todas as ligações estão bem apertadas.

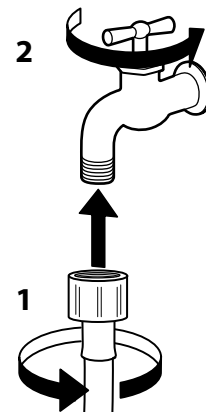
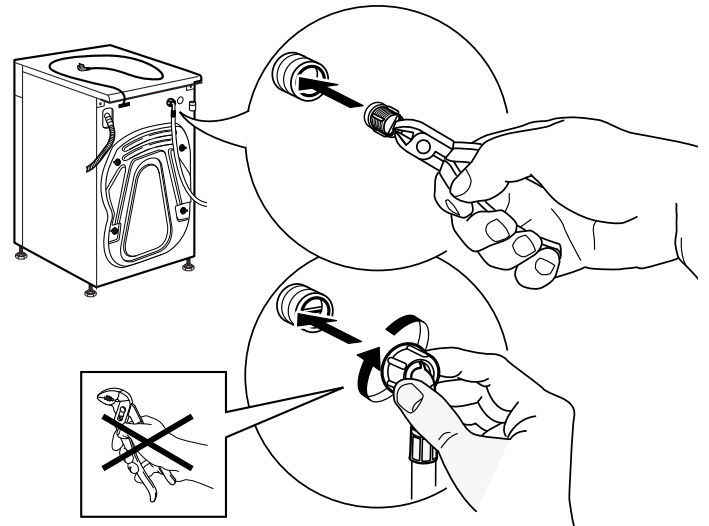

LIMPAR A GAVETA DO DETERGENTE

1. Remova a gaveta do detergente premindo o botão de liberação e, simultaneamente, puxando a gaveta para fora.

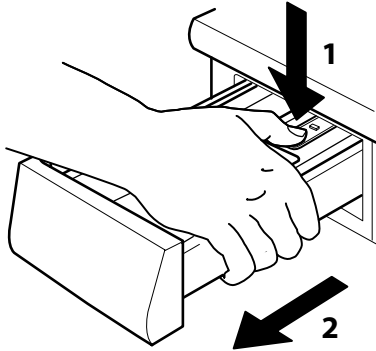

2. Remova a inserção da gaveta do detergente, bem como a inserção do compartimento do amaciador.

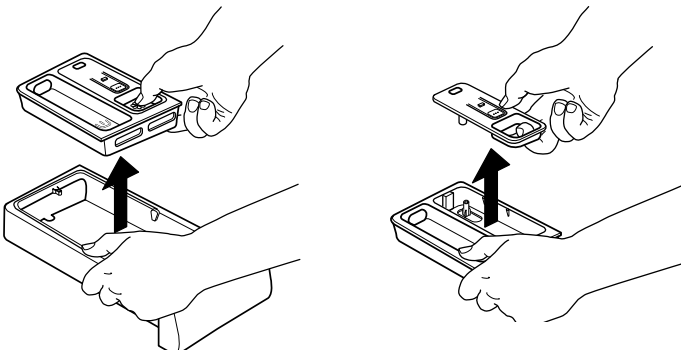

3. Limpe todas as partes sob água corrente, removendo todos os resíduos de detergente ou amaciador.

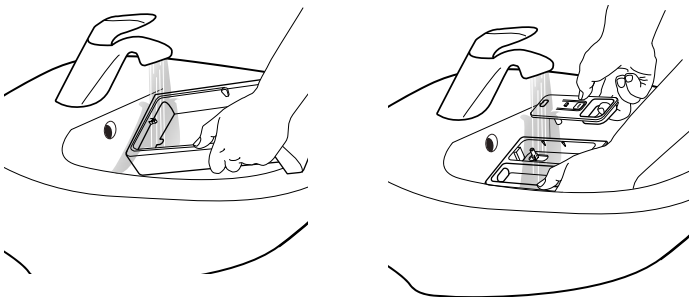

4. Seque-as com um pano macio.

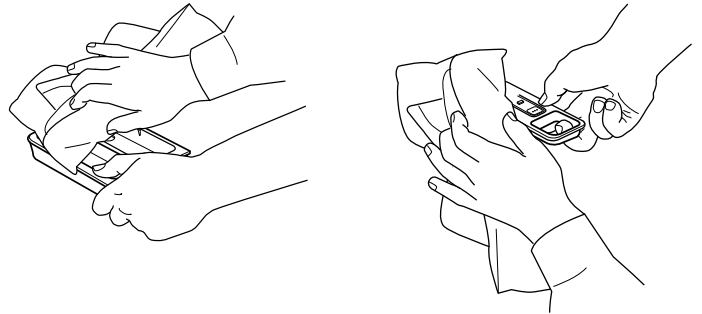

5. Volte a introduzir a gaveta do detergente e empurre-a para dentro do respetivo compartimento.

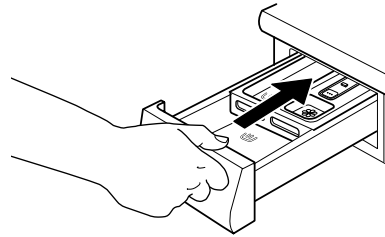

LIMPAR O FILTRO DE ÁGUA / DRENAR A ÁGUA RESIDUAL

⚠ AVISO

Desative e desligue a máquina de lavar antes de limpar o filtro de água ou de drenar a água residual. Se tiver utilizado um programa de lavagem a quente, aguarde até que a água arrefeça antes de a drenar.

Se a água não puder ser drenada, o indicador de falha "Filtro água entupido" acende-se. Limpe o filtro de água pelo menos uma vez por mês, para evitar a interrupção da drenagem da água após a lavagem, provocada pelo entupimento do filtro.



1. Remova o rodapé: Empurre os separadores para a esquerda e direita, de modo a libertar o rodapé e remova-o.

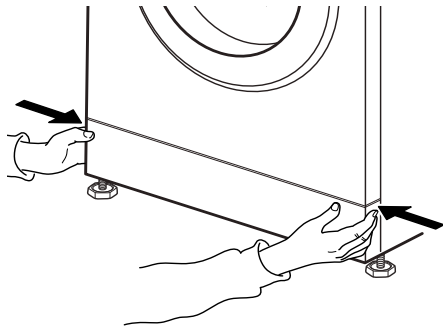

Se o seu modelo de máquina de lavar não tiver uma mangueira de drenagem de emergência: Posicione um recipiente largo e plano por baixo do filtro de água, para recolher a água de drenagem.

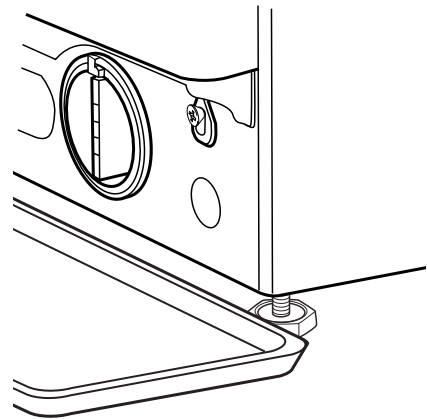

2. Recipiente para drenar a água: Se o seu modelo de máquina de lavar tiver uma mangueira de drenagem de emergência: Posicione um recipiente plano para a água de drenagem. Remova a mangueira de drenagem de emergência da base da máquina

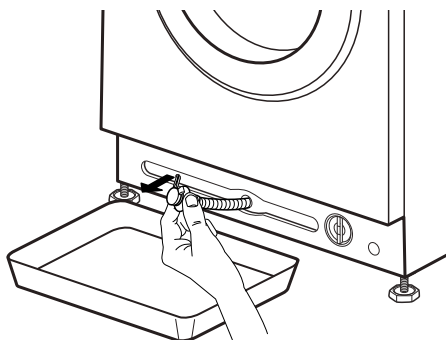

3. Drene a água: Se o seu modelo de máquina de lavar tiver uma mangueira de drenagem de emergência: Remova o batente da extremidade da mangueira e deixe a água escoar para o recipiente. Quando o recipiente estiver cheio, insira o batente na extremidade da mangueira e esvazie o recipiente. Repita este procedimento até não escoar mais água. Em seguida, feche bem a mangueira de drenagem de emergência com o batente e volte a inseri-la na base da máquina de lavar.

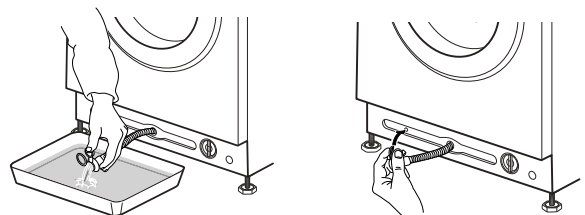

Se o seu modelo de máquina de lavar não tiver uma mangueira de drenagem de emergência: Rode lentamente o filtro no sentido contrário dos ponteiros do relógio, até escoar a água. Deixe a água escoar, sem remover o filtro. Quando o recipiente estiver cheio, feche o filtro de água rodando-o no sentido dos ponteiros do relógio. Esvazie o recipiente. Repita este procedimento até drenar toda a água.

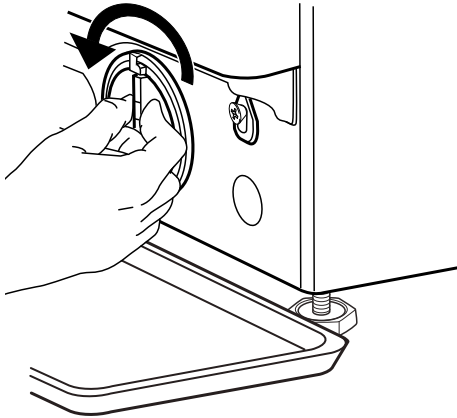

4. Remova o filtro: Estenda um pano de algodão por baixo do filtro de água, que possa absorver uma pequena quantidade de água residual. Em seguida, remova o filtro de água rodando-o no sentido contrário dos ponteiros do relógio.

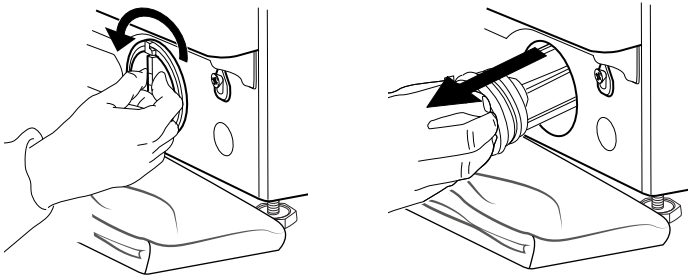

5. Limpe o filtro de água: remova os resíduos do filtro e limpe-o sob água corrente.

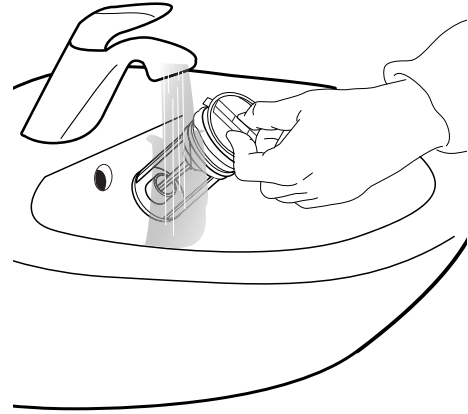

6. Introduza o filtro de água e volte a montar o rodapé: Volte a introduzir o filtro de água rodando-o no sentido dos ponteiros do relógio. Assegure-se de que o roda até ao limite; o manípulo do filtro deve estar na posição vertical. Para testar a estanqueidade do filtro de água, pode deitar cerca de 1 litro de água na gaveta do detergente. Em seguida, volte a montar o rodapé.

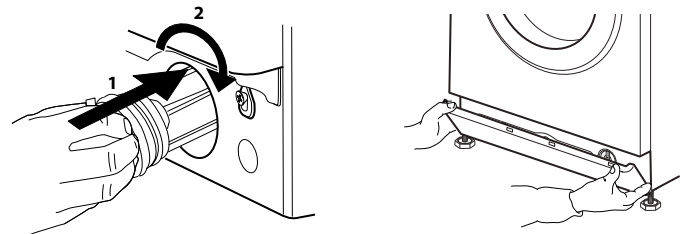

TRANSPORTE E MANUSEAMENTO

Desligue a máquina de lavar e feche a torneira da água.

1. Assegure-se de que a porta da máquina e a gaveta do detergente estão bem fechadas.

2. Desligue a mangueira de entrada da torneira e remova a mangueira de drenagem do seu ponto de drenagem. Remova a água residual das mangueiras e fixe-as de modo a evitar danos durante o transporte.

3. Volte a instalar os parafusos de transporte. Siga as instruções do Guia de Instalação para remover os parafusos de transporte pela ordem inversa.

Importante: Não transporte a máquina de lavar sem fixar previamente os parafusos de transporte.

RESOLUÇÃO DE PROBLEMAS

A sua máquina de lavar roupa está equipada com várias funções automáticas de segurança. Isto permite a deteção atempada de falhas e o sistema de segurança pode reagir adequadamente.



Estas avarias são, por vezes, tão insignificantes que podem ser resolvidas em poucos minutos.

PROBLEMA	CAUSA POSSÍVEL	SOLUÇÃO
A máquina de lavar não funciona, nenhum indicador luminoso se acende	Não está ligada à alimentação elétrica	Insira a ficha na tomada
	A tomada ou o fusível não funciona	Teste o respetivo funcionamento com uma lâmpada; mande reparar a peça com defeito
	Falta de energia elétrica	A máquina de lavar irá retomar o funcionamento automaticamente, quando a energia regressar
A máquina de lavar não funciona, apesar de se ter premido o botão "Início/Pausa"	A porta não está bem fechada	Empurre a porta para fechá-la até ouvir um clique
	O bloqueio de teclas está ativado	Prima o botão com o símbolo em forma de chave durante, pelo menos, 3 segundos para desativar o bloqueio das teclas
A máquina de lavar para durante o programa e a luz "Início/Pausa" começa a piscar	A função "Parar enxaguamento" (= posição do botão de centrifugação) está ativada	Termine o ciclo "Parar enxaguamento" com a drenagem da água ou a centrifugação da roupa (ver "Parar enxaguamento" – FUNÇÕES E OPÇÕES).
	O programa foi interrompido, a porta pode ter sido aberta	Assegure-se de que a porta está fechada Prima "Início/Pausa" para prosseguir com o programa
	O sistema de segurança foi ativado: o indicador de falha acende-se e/ou o visor apresenta a falha (F...); a torneira da água pode estar fechada	Consulte o parágrafo "Indicadores de falha". Assegure-se de que a torneira está aberta e a mangueira de entrada não apresenta dobras.
A gaveta do detergente contém resíduos de detergente após o fim do programa	Pressão da água de entrada demasiado baixa; o filtro da mangueira de abastecimento de água pode estar bloqueado	Assegure-se de que a torneira da água está corretamente aberta. Verifique os filtros da mangueira de entrada; consulte "LIMPEZA E MANUTENÇÃO / Limpar os filtros da mangueira de entrada"
A máquina de lavar vibra durante a centrifugação	Os parafusos de transporte não foram removidos (!)	Remova os parafusos de transporte de acordo com as instruções do GUIA DE INSTALAÇÃO
	A máquina de lavar não está bem assente nos quatro pés	Ajuste os pés (GUIA DE INSTALAÇÃO). Assegure-se de que a máquina de lavar está assente num pavimento nivelado e estável.
A velocidade de centrifugação "0" pisca no painel de comandos e/ou a roupa ainda está muito molhada	O desequilíbrio da carga de roupa impediu o ciclo de centrifugação, para proteger a máquina de lavar	Se quiser centrifugar a roupa molhada, adicione mais peças de roupa de diferentes tamanhos e inicie o programa "Enxaguar e Centrifugar". Evite pequenas cargas de roupa com peças grandes e absorventes / lavar peças de diferentes tamanhos numa única carga

PROBLEMA	CAUSA POSSÍVEL	SOLUÇÃO
Centrifugação com fraco resultado	O botão "Centrifugação" foi programado para uma velocidade de centrifugação baixa.	Selecione e inicie o programa "Centrifugação" com uma velocidade de centrifugação mais elevada (se selecionável).
	O desequilíbrio durante a centrifugação impediu o ciclo de centrifugação final.	Consulte a linha acima.
	A formação excessiva de espuma impediu a centrifugação.	Inicie o programa "Enxaguar e Centrifugar". Evite uma dosagem excessiva de detergente. Ajuste e utilize a função Assistente de Dosagem.
Resíduos de detergente na roupa após a lavagem	Utilização de demasiado detergente em pó / qualidade do detergente.	Evite uma dose excessiva de detergente. Escove o tecido. Utilize a opção "Enxaguamento Intensivo" (se selecionável). Utilize detergente líquido / detergente especial para roupa preta ou escura.
A máquina de lavar permanece imóvel durante o programa / o programa não continua / durante a paragem, pode surgir uma animação no visor	Fases do programa sem movimento do tambor.	As fases de paragem de cerca de 2 minutos são normais em alguns programas de lavagem.
	A formação excessiva de espuma (talvez devido a uma sobredosagem de detergente) interrompeu o programa. Pode ser repetido várias vezes até que a redução da espuma seja suficiente.	O programa continua automaticamente, assim que a redução da espuma seja suficiente. Se o visor apresentar "Fod" (= falha de sobredosagem), consulte INDICADORES E MENSAGENS DE FALHA.
	Possível deteção de sub/sobretenção da alimentação elétrica.	O programa irá continuar automaticamente quando a tensão estiver dentro do intervalo correto.
A duração do programa é mais longa ou mais curta do que o inicialmente indicado no visor ou na "tabela de programas".	A máquina de lavar adapta-se aos fatores que afetam a duração, tais como o tamanho da carga de roupa, a formação excessiva de espuma, o desequilíbrio da carga, o tempo de aquecimento prolongado devido a uma baixa temperatura da água de entrada, etc. Quando a duração do programa é recalculada, surge uma animação no visor.	Evite pequenas cargas de roupa com peças grandes e absorventes / adicionar artigos de diferentes tamanhos. Evite a sobredosagem de detergente – respeite as recomendações de dosagem do fabricante do detergente. Ajuste e utilize a função Assistente de Dosagem.
A porta está bloqueada, com ou sem indicação de falha, e o programa não funciona.	A porta é bloqueada em caso de falta de energia.	O programa irá continuar automaticamente quando a alimentação estiver dentro do intervalo correto.
	A máquina de lavar está imobilizada (como descrito na secção anterior "A máquina de lavar permanece imóvel...").	O programa irá continuar automaticamente quando a causa da imobilização for eliminada.
	Temperatura ou nível da água demasiado elevado, ou falha de componente elétrico.	Consulte as instruções para a falha "Assistência": falha do bloqueio da porta" / FdL / F29 na secção Indicadores de falha.
A luz do tambor (se disponível) não funciona.	A lâmpada necessita de ser substituída.	Contacte o nosso Serviço Pós-Venda para mudar a lâmpada.

INDICADORES E MENSAGENS DE FALHA

A seguir, encontrará um resumo de possíveis causas de falha e respetivas soluções. Se o problema persistir após a eliminação da causa da falha, mantenha premido o botão Ligar/Desligar durante, pelo menos, três segundos. Se a indicação de falha ainda persistir, feche a torneira da água, desative e desligue a máquina de lavar e contacte o nosso Serviço Pós-Venda.

Indicador de falha	Causa possível	Solução
TORNEIRA FECHADA 	Falta de água ou pressão de água insuficiente <ul style="list-style-type: none"> • Torneira fechada • Mangueira de entrada torcida • Pressão da água da torneira demasiado baixa • Filtros entupidos na mangueira de entrada • Água congelada na mangueira de entrada 	Solução Abrir a torneira Assegure-se de que a mangueira de entrada não está torcida. Assegure-se de que a pressão da água é suficiente. Limpe os filtros na mangueira de entrada (LIMPEZA E MANUTENÇÃO) Instale a máquina de lavar a uma temperatura ambiente de, pelo menos, 5 °C. Após a resolução do problema, prima Início/Pausa. Se o problema persistir, mantenha premido o botão Ligar/Desligar durante, pelo menos, 3 segundos.
LIMPAR O FILTRO 	A água usada não é escoada <ul style="list-style-type: none"> • Mangueira de drenagem torcida • Mangueira de drenagem bloqueada ou congelada • Filtro bloqueado • Bomba bloqueada 	Verifique se a mangueira de drenagem está torcida Instale a máquina de lavar a uma temperatura ambiente de, pelo menos, 5 °C. Limpe o filtro de água como descrito na secção "LIMPAR O FILTRO DE ÁGUA". Após a resolução do problema, prima Início/Pausa. Se o problema persistir, mantenha premido o botão Ligar/Desligar durante, pelo menos, 3 segundos.
Indicação no visor INDICADOR DE PORTA ABERTA A PISCAR 	Causa possível A porta não bloqueia	Solução possível Prima firmemente a porta na respetiva área de bloqueio, para fechá-la corretamente. Em seguida, prima Início/Pausa. Se o problema persistir, mantenha premido o botão Ligar/Desligar durante, pelo menos, 3 segundos.

Mensagem no visor	Causa possível	Solução possível
FdL (ou F29)	A porta não desbloqueia.	<p>Prima firmemente a porta na respetiva área de bloqueio e, em seguida, prima Ligar/Desligar durante, pelo menos, 3 segundos. Se o ciclo quente estiver selecionado, aguarde até ao arrefecimento e prima novamente Ligar/Desligar durante, pelo menos, 3 segundos.</p> <p>Ligue a máquina de lavar. Se a falha ainda persistir, verifique e, eventualmente, remova a causa possível tal como indicado para a falha "Limpar filtro". Em seguida, ligue novamente a máquina de lavar. Se a porta não desbloquear, prima Ligar/Desligar durante, pelo menos, 3 segundos.</p> <p>Se, mesmo assim, a porta não desbloquear, consulte a secção "PORTA – COMO ABRI-LA EM CASO DE FALHA". Antes de drenar a água/abrir a porta, aguarde até que a água arrefeça (para os programas de lavagem a quente).</p>
Fod	A formação excessiva de espuma (talvez devido a uma sobredosagem de detergente) interrompeu o programa. A interrupção pode ser repetida várias vezes até que a redução da espuma seja suficiente.	<p>Inicie o programa "Enxaguar e Centrifugar", com a opção Enxaguamento Intensivo. Respeite as recomendações de dosagem do fabricante do detergente.</p> <p>Ajuste e utilize a função Assistente de Dosagem. Certifique-se de que o filtro de água está limpo.</p>

Indicador de falha	Mensagem no visor	Causa possível	Solução possível
 ASSISTÊNCIA	F20 ou F60	Falha de um componente eletrónico	Desative e desligue a máquina de lavar; feche a torneira da água. Contacte o Serviço Pós-Venda
	F24	Demasiada roupa para um programa com uma pequena carga máxima Demasiada água de entrada	Selecione e inicie o programa "Enxaguamento e Centrifugação" para terminar o programa de lavagem interrompido. Não sobrecarregue a máquina de lavar roupa. Respeite o tamanho de carga máximo dos programas, indicado na tabela de programas. Feche a torneira da água. Mantenha premido o botão Ligar/Desligar durante, pelo menos, três segundos para drenar a água; aguarde até à conclusão da fase de drenagem (o visor apresentará "End"). Abra novamente a torneira da água. – Se a água correr imediatamente para a máquina de lavar (sem ter iniciado um programa), existe uma falha num componente elétrico. Feche a torneira, desative e desligue a máquina de lavar. Contacte o nosso Serviço Pós-Venda.
	F02	Falha de corte da água – fuga de água detetada no tabuleiro inferior.	Prima Ligar/Desligar durante, pelo menos, 3 segundos. Se a falha persistir, contacte o Serviço Pós-Venda.
	Todas as restantes F.. falhas	Falha de um componente elétrico	Prima o botão Ligar/Desligar durante, pelo menos, 3 segundos para reinicializar a falha. Se o problema persistir, desative e desligue a máquina de lavar. Feche a torneira da água. Contacte o Serviço Pós-Venda.

Caso não seja possível solucionar uma avaria através da solução proposta, desligue a máquina de lavar roupa, feche a torneira da água e contacte o Serviço Pós-Venda (ver secção "SERVIÇO PÓS-VENDA").

PORTA – COMO ABRI-LA EM CASO DE FALHA, PARA RETIRAR A SUA ROUPA

Desative e desligue a máquina de lavar. Feche a torneira da água.

Aguarde até que o tambor pare de rodar.

Nunca abra a porta com o tambor em movimento.

Aguarde até que a água e a roupa arrefeçam, quando lavar a altas temperaturas.

Drene sempre a água antes de abrir a porta, mantendo premido Ligado/Desligado até "rES" surgir no visor, ou drenando manualmente como descrito na secção DRENAR A ÁGUA RESIDUAL.

Antes de abrir a porta como descrito na secção abaixo, consulte a falha "A porta está bloqueada, com ou sem indicação de falha, e o programa não funciona". A porta poderá desbloquear-se automaticamente, assim que determinadas falhas (como por exemplo, falta de energia) sejam resolvidas. Se quiser retirar a roupa imediatamente, tente primeiro desbloquear a porta como descrito em INDICADORES E MENSAGENS DE FALHA (FdL ou

F29). Se a porta não puder ser aberta como descrito na secção anterior, prossiga como descrito abaixo. Em caso de falta de energia, a máquina de lavar retomará o funcionamento a partir do ponto em que foi interrompida quando a energia estiver novamente disponível.

Se ocorrer uma falha na máquina de lavar e a porta estiver bloqueada, mas for necessário retirar a sua roupa:

1. Em primeiro lugar, drene a água residual como descrito na secção "Drenar a água residual"

2. Remova o parafuso com uma chave de fendas.

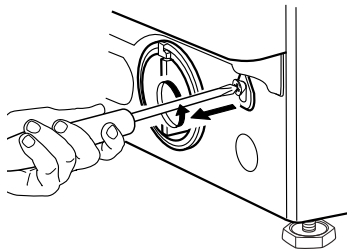

3. Em seguida, puxe para baixo a alça com a inscrição "Porta aberta". Agora, pode abrir a porta e retirar a sua roupa.

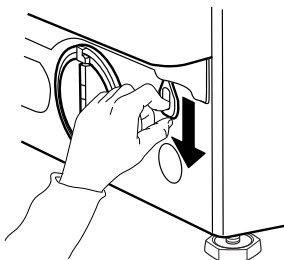

4. Em seguida, fixe novamente a alça apertando bem o parafuso com a chave de fendas.

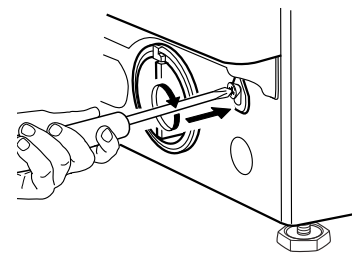

5. Volte a instalar o rodapé

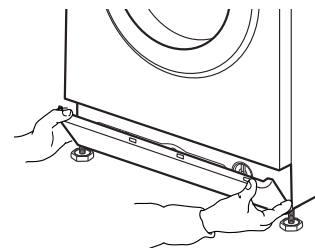

SERVIÇO PÓS-VENDA

ANTES DE CONTACTAR O SERVIÇO PÓS-VENDA

1. Verifique se consegue resolver o problema consultando a secção

GUIA PARA A RESOLUÇÃO DE PROBLEMAS.

2. Desligue e volte a ligar a máquina de lavar para verificar se a falha persiste.

SE OCORRER A FALHA NOVAMENTE, CONTACTE O SERVIÇO PÓS-VENDA

Contacte o número indicado no livro de garantia ou siga as instruções existentes no **website www.whirlpool.eu**

Indique sempre

- Uma breve descrição da falha
- O modelo da máquina de lavar (ver a placa de características no interior da porta)
- Número da assistência (no adesivo da assistência no interior da porta; o número indicado após "Service")
- O seu endereço completo e número de telefone.

SERVICE 0000 000 00000



Para reparações, utilize o nosso Serviço Pós-Venda autorizado, para assegurar a correta reparação e utilização de peças sobresselentes originais.

Fabricante:
Whirlpool Europe s.r.l. Socio Unico
Viale Guido Borghi 27
21025 Comerio (VA)
Italy

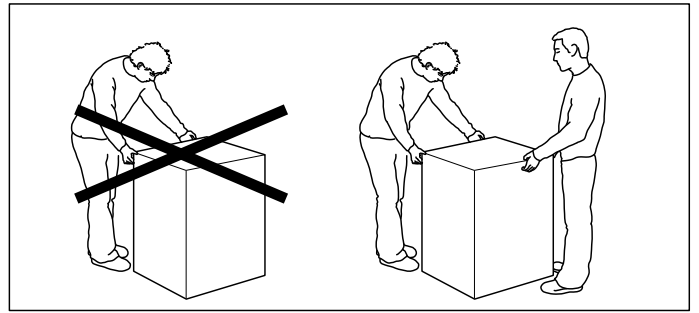
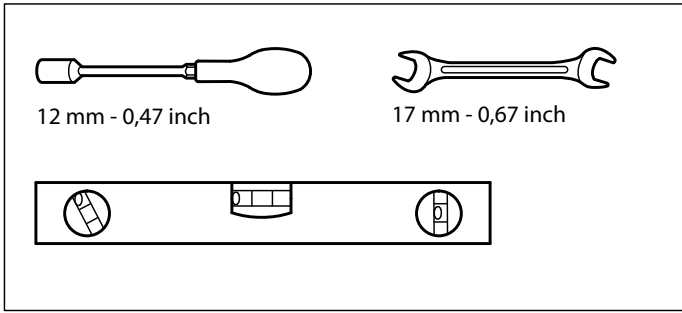

1.

2.

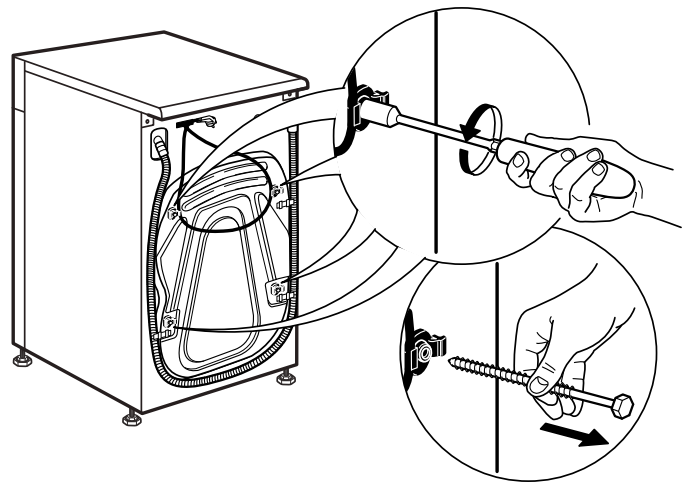
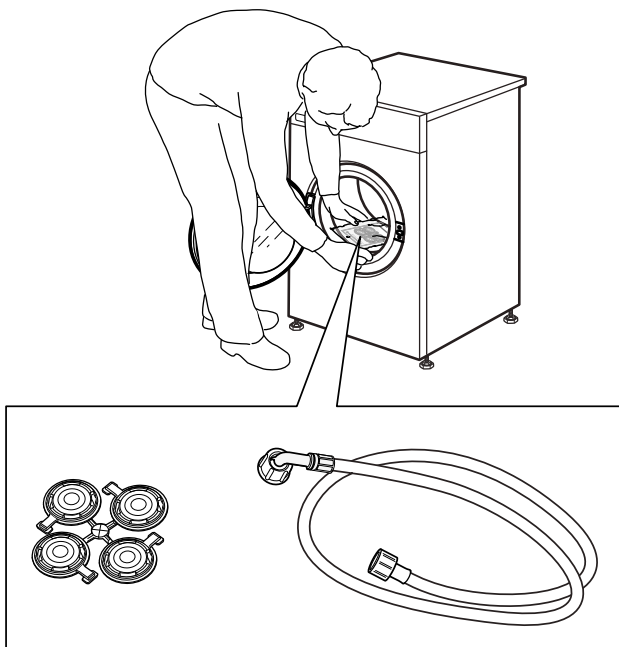

3.

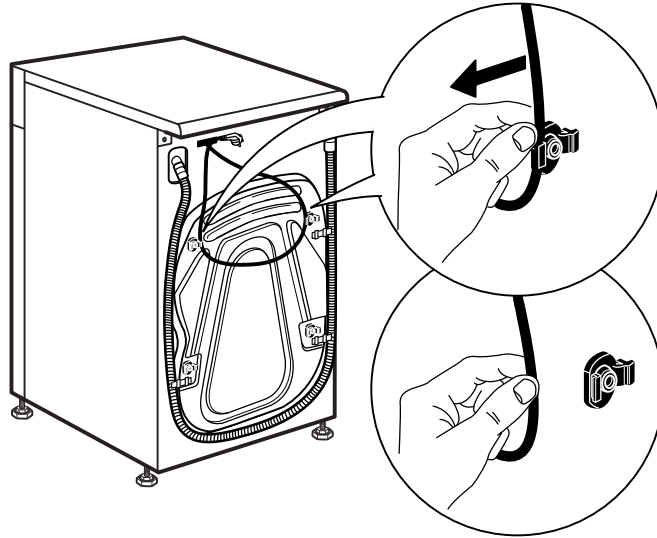

4.

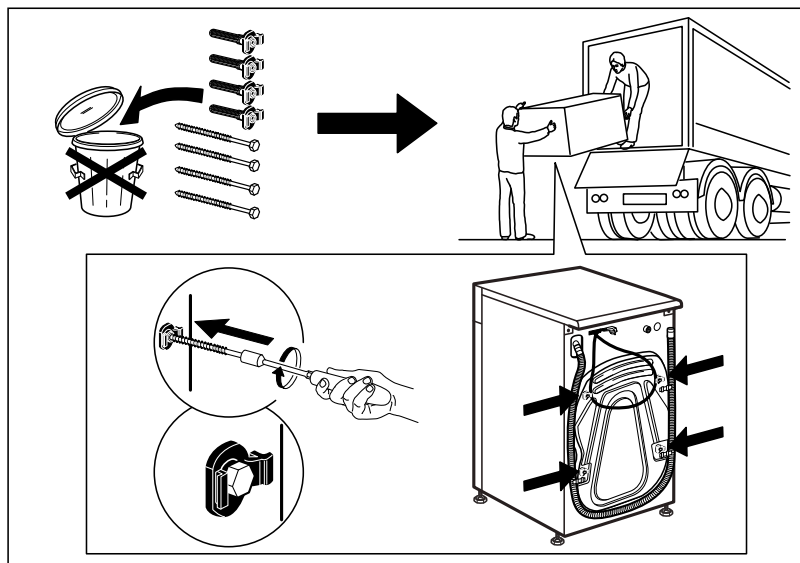
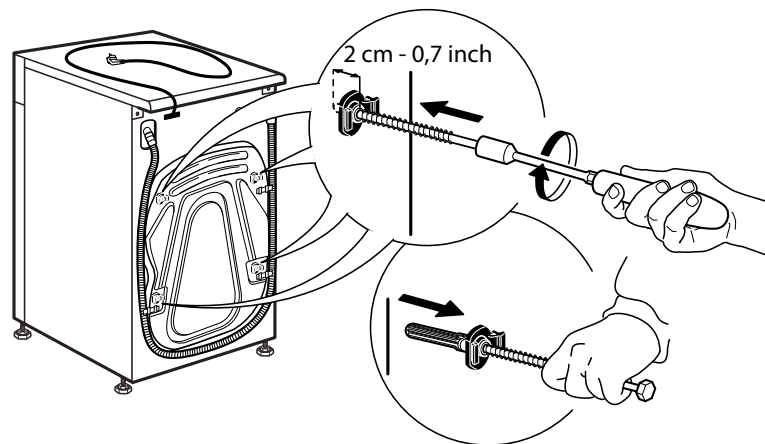

5.

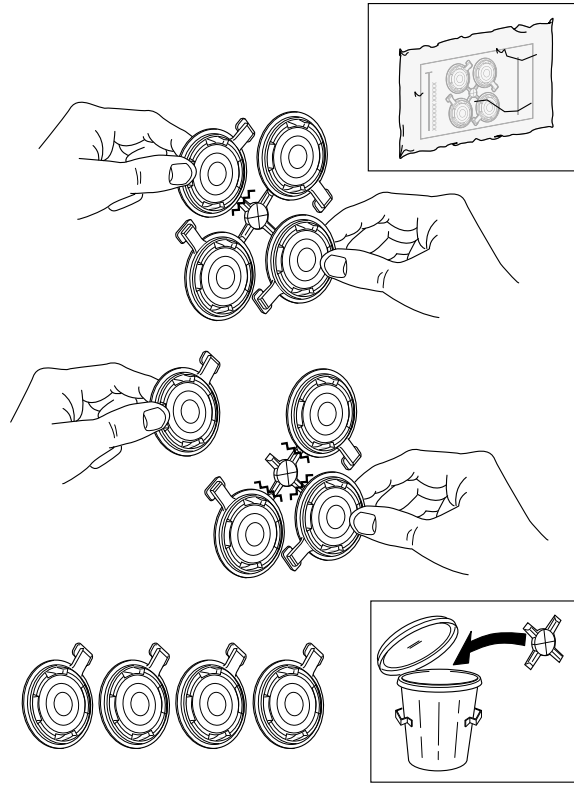

6.

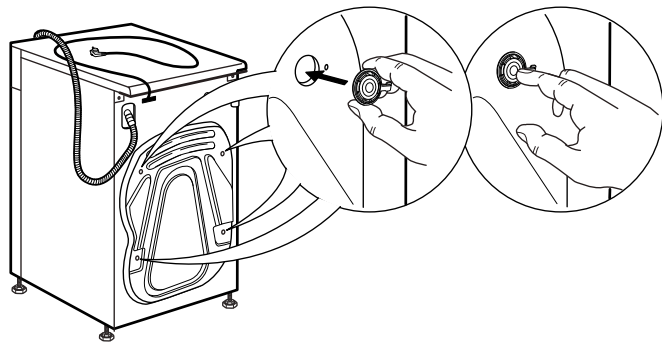

7.

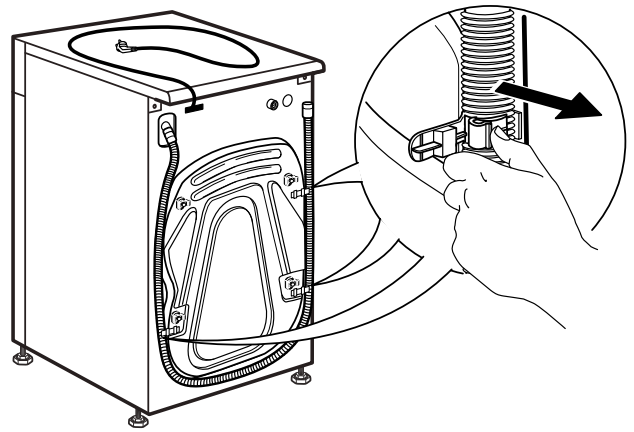

8.

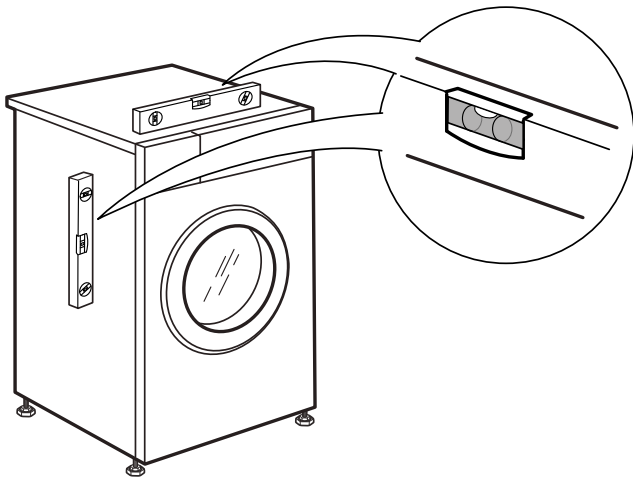

9.

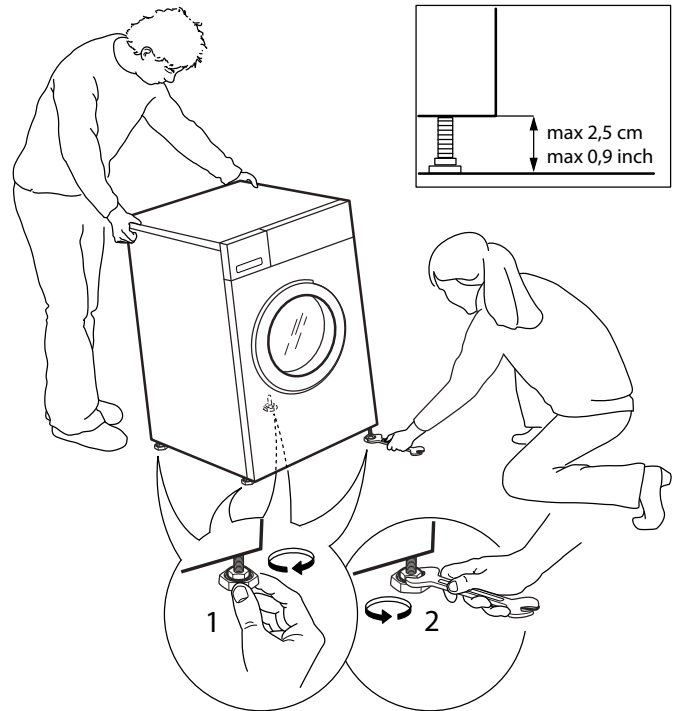

10.

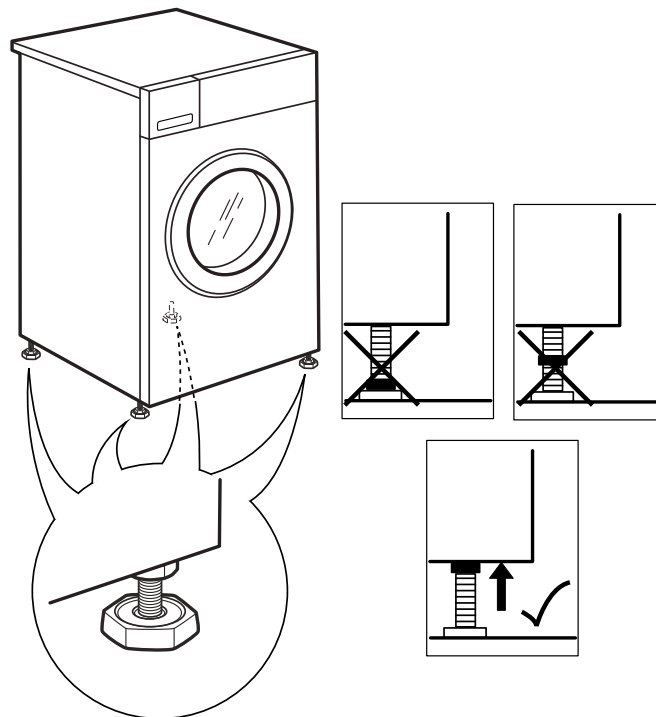

11.

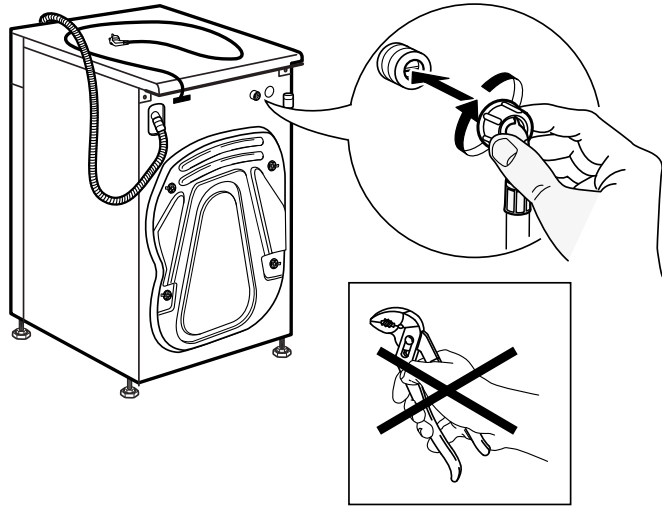

12.

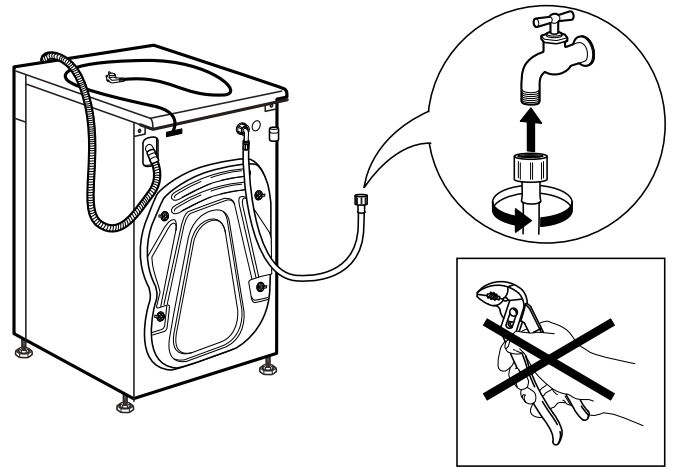

13.

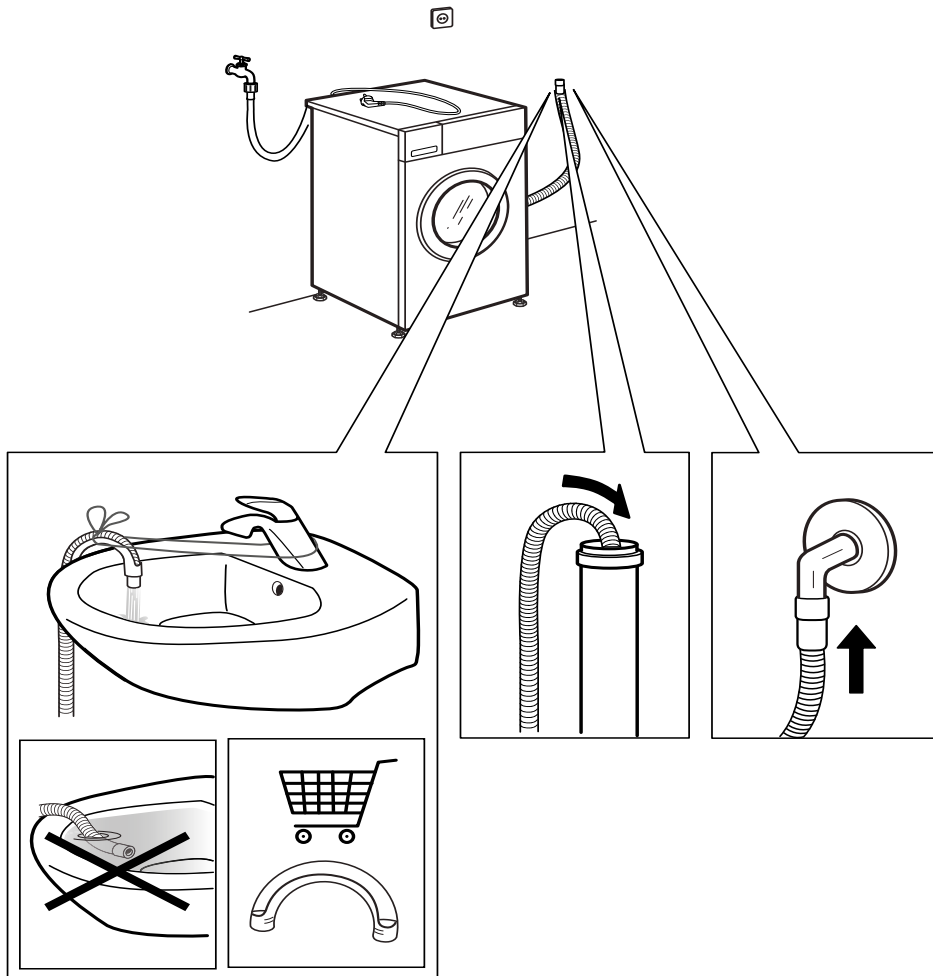

14.

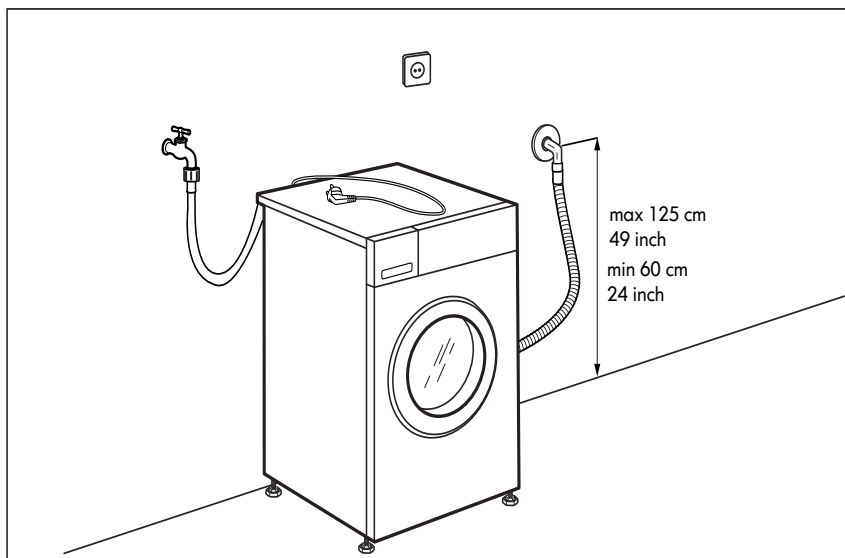
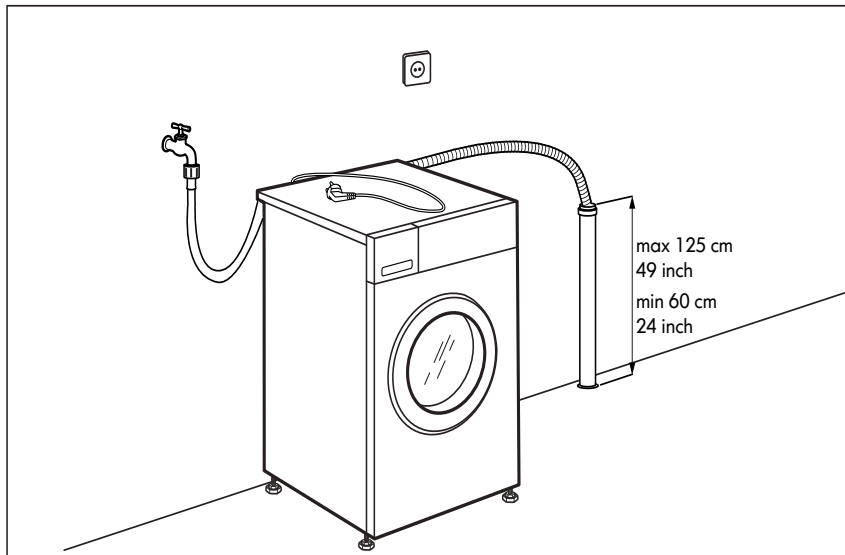
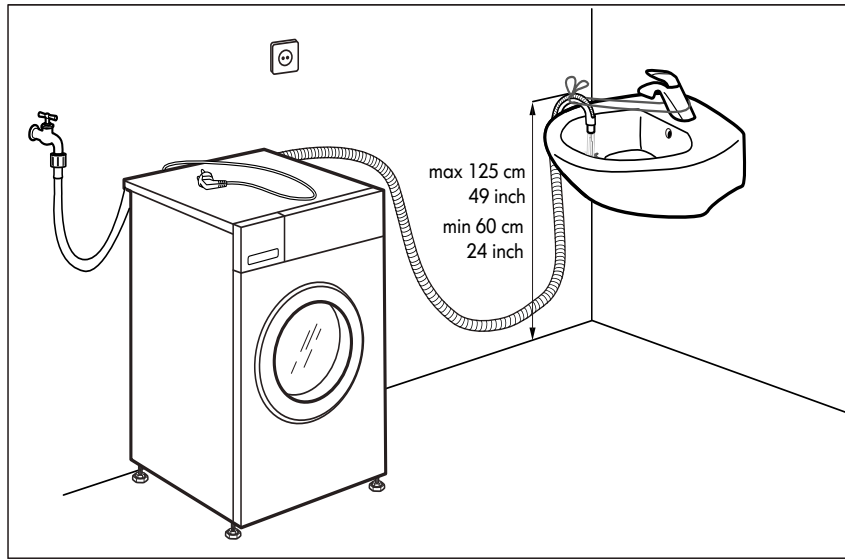

15.

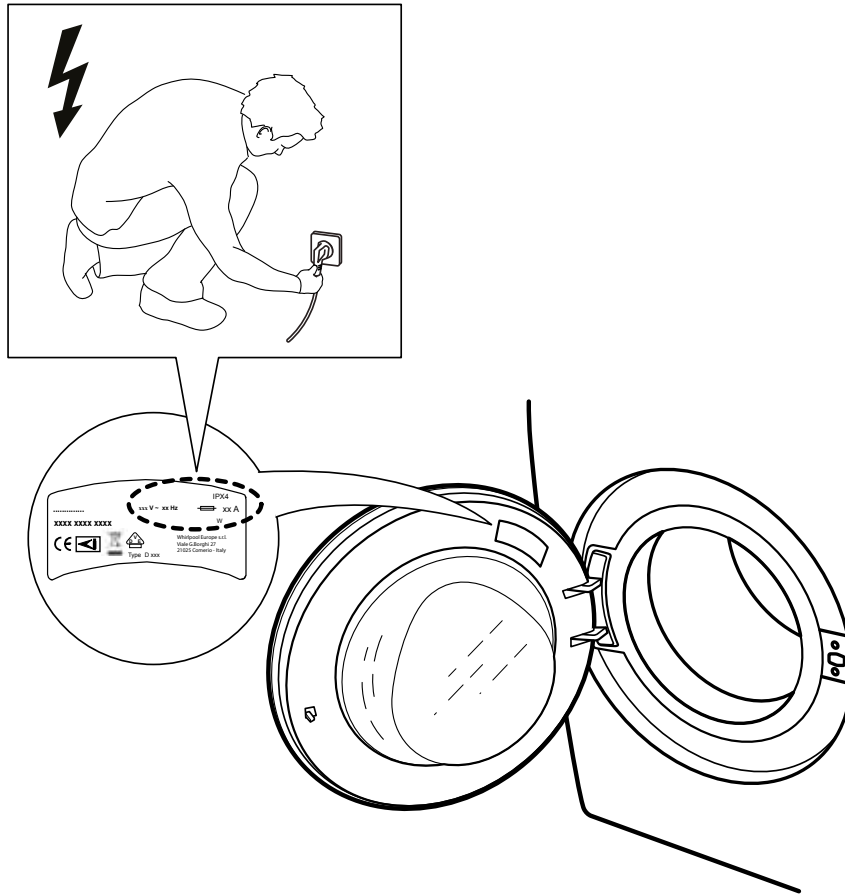

16.

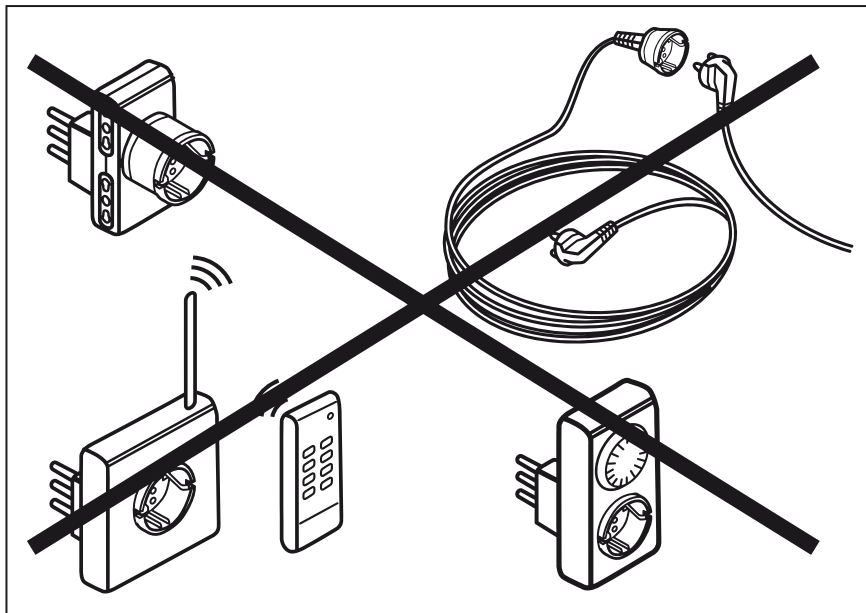



400010773504

Impresso em Itália



SENSING THE DIFFERENCE