

Vodiči **za zdravlje, sigurnost, upotrebu, održavanje i**
postavljanje
AWG812/PRO



www.whirlpool.eu/register



SRPSKI (Originalno uputstvo za upotrebu) 3

SRPSKI VODIČI ZA ZDRAVLJE, SIGURNOST, UPO- TREBU, ODRŽAVANJE I POSTAVLJENJE



HVALA VAM ŠTO STE KUPILI WHIRLPOOL PROIZVOD.
Kako biste dobili kompletniju podršku,
molimo da registrujete Vaš uređaj na www.whirlpool.eu/register

Indeks

Uputstvo u vezi sa zdravljem i bezbednošću

BEZBEDNOSNA UPUTSTVA	5
OČUVANJE ŽIVOTNE SREDINE	8
IZJAVA O USAGLAŠENOSTI	9

Uputstvo za upotrebu i održavanje

OPIS PROIZVODA	10
UREĐAJ	10
POSUDA ZA DETERDŽENT	10
KONTROLNA TABLA	11
TEHNIČKI PODACI ZA PRIKLJUČIVANJE NA VODOVODNU MREŽU	12
VRATA	13
SVETLO BUBNJA (ukoliko postoji)	13
PRIBOR	13
KAKO KORISTITI UREĐAJ	14
PRVA UPOTREBA	14
SVAKODNEVNA UPOTREBA	15

PROGRAMI I OPCIJE	19
FUNKCIJE	25
INDIKATORI	27
POMOĆ PRI DOZIRANJU / PRVA UPOTREBA	28
POMOĆ U DOZIRANJU / SVAKODNEVNA UPOTREBA.....	30
SAVETI ZA UŠTEDU.....	31
ČIŠĆENJE & ODRŽAVANJE	32
ČIŠĆENJE SPOLJAŠNOSTI MAŠINE ZA PRANJE VEŠA.....	32
PROVERA CREVA ZA DOVOD VODE	33
ČIŠĆENJE MREŽASTIH FILTERA U CREVU ZA DOVOD VODE.....	34
ČIŠĆENJE POSUDE ZA DETERDŽENT	35
ČIŠĆENJE FILTERA ZA VODU / ODVOD PREOSTALE VODE	36
TRANSPORT I RUKOVANJE	38
REŠAVANJE PROBLEMA	39
VRATA – KAKO IH OTVORITI U SLUČAJU KVARA, DA BISTE IZVADILI VEŠ.....	44
POSTPRODAJNI SERVIS.....	45
<i>Uputstvo za ugradnju</i>	46

BEZBEDNOSNA UPUTSTVA

VAŽNO JE DA SE PROČITAJU I POŠTUJU

Pre upotrebe uređaja, pažljivo pročitajte uputstva Zdravlje i Bezbednost i Upotreba i Nega. Držite ovo uputstvo pri ruci za buduću upotrebu.

VAŠA BEZBEDNOST I BEZBEDNOST DRUGIH SU OD VELIKE VAŽNOSTI.

Ovaj priručnik i sama mašina za pranje veša pružaju važna upozorenja vezana za bezbednost koja treba pročitati i kojih se treba stalno pridržavati.



Ovo je simbol bezbednosne uzbune.

Ovaj simbol vas upozorava na potencijalne opasnosti, koje bi mogle da dovedu do smrti ili ozleđivanja vas ili drugih.

Sve bezbednosne poruke su praćene simbolom bezbednosne uzbune ili rečju **OPASNOST** ili **UPOZORENJE**. Ove reči označavaju:

⚠ OPASNOST

Ukazuje na opasnu situaciju koja će, ukoliko se ne izbegne, izazvati tešku povredu.

⚠ UPOZORENJE

Ukazuje na opasnu situaciju koja bi, ukoliko se ne izbegne,

mogla da izazove tešku povredu.

Sva bezbednosna upozorenja pružaju konkretne podatke o predstavljenom potencijalnom riziku i ukazuju na to kako da se smanji rizik od povrede, oštećenja i strujnog udara usled nepravilnog korišćenja mašine za pranje veša. Pažljivo se pridržavajte sledećih uputstava.

Nepridržavanje ovih uputstava može dovesti do opasnosti. Proizvođač ne prihvata nikakvu odgovornost za povrede ljudi ili životinja niti za štetu na imovini, ako se ne poštuju ovi saveti i mere opreza.

Veoma mala deca (do 3 godine) i mala deca (od 3 do 8 godina) moraju da se drže podalje od uređaja, osim u slučaju neprekidnog nadzora.

Deca starija od 8 godina i lica sa ograničenim fizičkim, čulnim ili mentalnim sposobnostima ili bez odgovarajućeg iskustva i znanja mogu da koriste mašinu za pranje veša samo ako su pod nadzorom ili ako su im pružena uputstva o bezbednoj upotrebi mašine za pranje veša i ako razumeju postojeće opasnosti. Deca se ne smeju igrati mašinom za pranje veša. Deca ne smeju da čiste ili održavaju uređaj bez odgovarajućeg nadzora.

Uklonite transportne zavrtnjeve.

Mašina za pranje veša je opremljena transportnim zavrtnjevima kako bi se izbeglo bilo kakvo oštećenje unutrašnjosti prilikom transporta. Pre korišćenja mašine, obavezno treba ukloniti transportne zavrtnjeve.

Nakon njihovog uklanjanja, pokrijte otvore sa 4 priložena plastična poklopca.

Nemojte nikada nasilno otvarati vrata ili ih koristiti kao stepenik.

PREDVIĐENA UPOTREBA PROIZVODA

Proizvođač odbija svaku odgovornost za neodgovarajuću upotrebu ili nepravilno podešavanje komandi.

OPREZ: Nije predviđeno da se upravljanje mašinom za pranje veša vrši pomoću spoljnog tajmera ili odvojenog sistema daljinskog upravljanja.

Nemojte koristiti mašinu za pranje veša na otvorenom.

Nemojte skladištiti eksplozivne ili zapaljive supstance poput sprejeva i nemojte stavljati, ili koristiti benzin ili druge zapaljive materije u mašini za pranje veša ili blizu nje: ukoliko se mašina za pranje veša slučajno uključi, može da izbije požar.

Mašina za pranje veša može da se koristi u zajedničkim prostorijama.

Ova mašina za pranje veša je namenjena isključivo za pranje veša koji se može prati u mašini.

UGRADNJA

Ugradnju i popravke mora da vrši kvalifikovan tehničar, i to u skladu sa uputstvima proizvođača i lokalnim bezbednosnim propisima. Nemojte popravljati ili menjati delove mašine za pranje veša ukoliko to nije izričito navedeno u korisničkom priručniku.

Deca ne smeju obavljati radove na ugradnji. Držite decu podalje u toku ugradnje mašine za pranje veša. Držite ambalažu (plastične kese, polistirenske delove, itd.) van domašaja dece, za vreme i nakon ugradnje mašine za pranje veša.

Koristite zaštitne rukavice prilikom otpakivanja i ugradnje. Nakon otpakivanja mašine za pranje veša, uverite se da nije došlo do oštećenja prilikom transporta. U slučaju da postoji problem, kontaktirajte prodavca ili najbliži Postprodajni servis.

Mašinom za pranje veša moraju rukovati i ugrađivati je dve osobe ili više njih.

Držite decu podalje u toku ugradnje mašine za pranje veša.

Položaj mašine za pranje veša mora da bude takav da strujna utičnica bude uvek vidljiva i dostupna.

Mašina za pranje veša mora da bude isključena iz električne mreže pre vršenja bilo kakvih montažnih radova.

Pazite da mašina za pranje veša ne ošteti kabl za napajanje tokom montaže.

Aktivirajte mašinu za pranje veša tek nakon što je instalacioni postupak završen.

Posle ugradnje uređaja sačekajte nekoliko sati pre nego što ga pokrenete, kako bi se aklimatizovao na uslove prostorije.

Nemojte ugrađivati vašu mašinu za pranje veša tamo gde može biti izložena ekstremnim uslovima kao što su: slaba ventilacija, visoke temperature ili ispod 5°C ili iznad 35°C.

Prilikom ugradnje mašine za pranje veša, pobrinite se da četiri nožice budu stabilne i čvrsto na podu, podešavajući ih po potrebi, i pomoću libele proverite da li je mašina za pranje veša savršeno nivelisana.

U slučaju drvenih ili tzv. „plivajućih podova“ (na primer određeni parketi ili laminat), postavite mašinu za pranje veša na, za pod pričvršćenu, ploču od iverice, najmanje 60 x 60 cm široka/duboka i najmanje 3 cm debela.

Koristite isključivo nova creva za povezivanje mašine za pranje sudova na dovod vode. Ne smeju se koristiti polovna creva i treba ih odstraniti.

Pomerite mašinu za pranje sudova bez podizanja za radnu ploču.

Povežite crevo(a) za dovod vode na dovod vode u skladu sa propisima lokalnog nadležnog organa.

Za modele namenjene samo za hladnu vodu: Nemojte povezivati na dovod tople vode.

Za modele sa toplim punjenjem: ulazna temperatura tople vode ne sme da prelazi 60°C.

Uverite se da ventilacioni otvori u bazi vaše mašine za pranje veša (ukoliko postoji na vašem modelu) nisu blokirani tepihom ili drugim materijalom.

Dovodni pritisak vode mora biti u opsegu od 0.1 do 1 MPa.

Ukoliko želite da postavite mašinu za sušenje veša na vašu mašinu za pranje veša, prvo kontaktirajte Postprodajni servis ili vašeg stručnog prodavca kako bi potvrdili takvu mogućnost. Ovo je dopustivo samo ako je mašina za sušenje veša pričvršćena na mašinu za pranje veša pomoću odgovarajućeg seta za slaganje dostupnog preko Postprodajnog servisa ili vašeg stručnog prodavca.

ELEKTRIČNA UPOZORENJA

Proverite da li napon naveden na pločici sa tehničkim podacima odgovara naponu u vašem domaćinstvu.

Da bi ugradnja bila u skladu sa trenutnim bezbednosnim propisima, potreban je višepolni prekidač sa minimalnim kontaktnim razmakom od 3 mm.

Propisi zahtevaju da mašina za pranje veša bude uzemljena.

Za mašine za pranje veša koje su opremljene utikačem, koji ne odgovara vašoj utičnici, kontaktirajte kvalifikovanog tehničara.

Nemojte koristiti produžne kablove, višestruke utičnice ili adaptere. Nemojte povezivati mašinu za pranje veša na utičnicu kojom se može rukovati na daljinu.

Nemojte vući kabl za napajanje.

Ukoliko je kabl za napajanje oštećen, mora biti zamenjen identičnim. Kabl za napajanje mora da zameni samo kvalifikovan tehničar u skladu sa uputstvima proizvođača i važećim bezbednosnim propisima. Obratite se ovlašćenom servisu.

Nemojte rukovati ovom mašinom za pranje veša ako joj je oštećen mrežni kabl ili utikač, ako ne radi kako treba, ili ako je bila oštećena ili ispuštena na tlo. Nemojte da potapate mrežni kabl za napajanje ili utikač u vodu. Držite kabl dalje od vrelih površina.

Nakon ugradnje električni

delovi ne smeju da budu dostupni korisniku.

Nemojte dodirivati mašinu za pranje veša vlažnim delovima tela ili je koristiti bez obuće.

ELEKTRIČNI PRIKLJUČAK SAMO ZA VELIKU BRITANIJU I IRSKU

Zamena osigurača

Ukoliko se na kablju za napajanje ove mašine za pranje veša nalazi utikač sa osiguračem BS 1363A od 13 A, da biste zamenili osigurač u tom tipu utikača upotrebite osigurač odobren od strane A.S.T.A. u skladu sa standardom BS 1362 i uradite sledeće:

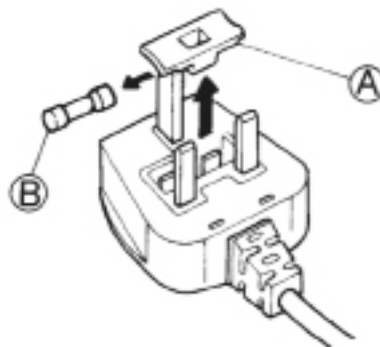

1. Uklonite poklopac osigurača (A) i osigurač (B).
2. Stavite rezervni osigurač od 13 A u poklopac.
3. Montirajte sve zajedno na utikač.

Važno:

Poklopac sa osiguračem mora se posle zamene osigurača ponovo montirati na utikač, a ukoliko se poklopac izgubi, utikač ne sme da se koristi dok se na njega ne montira odgovarajući poklopac. Odgovarajući poklopac prepoznate po obojenom ulošku ili boji navedenoj na dnu utikača. Rezervne poklopce možete da kupite u

lokalnoj prodavnici električne opreme.

Samo za Republiku Irsku

Najčešće važe informacije koje se daju za Veliku Britaniju, ali se koristi i treći tip utikača i utičnice – sa 2 pina i uzemljenjem sa strane.

Utičnica/utikač (važi za obe zemlje)

Ako isporučeni utikač ne odgovara vašoj utičnici, molimo obratite se Postprodajnom servisu za dalje informacije. Nemojte pokušavati da sami promenite utikač. Ovaj postupak mora da izvrši kvalifikovani tehničar u skladu sa uputstvima proizvođača i važećim standardnim bezbednosnim propisima.

PRAVILNA UPOTREBA

Kada završite sa instalacijom mašine za pranje veša, uklonite šipke za transport pre nego što počnete da koristite mašinu.

Nemojte prelaziti maksimalno dozvoljeno punjenje. Proverite maksimalno dozvoljeno punjenje u programskoj tabeli.

Zavrните slavinu za vodu kada se ne koristi.

Ako primetite znakove oštećenja na mašini za pranje veša, obratite se njenom vlasniku ili, ako je potrebno, postprodajnom servisu.

ČIŠĆENJE I ODRŽAVANJE

Mašina za pranje veša mora da bude isključena iz električne mreže pre vršenja bilo kakvih

radova na čišćenju ili održavanju.

Isključivanje iz struje mora da bude uvek dostupno sa svake strane mašine za pranje veša. Postarajte se da ne dođe do slučajnog uključivanja mašine tokom radova na održavanju.

Prilikom čišćenja ili održavanja, isključivanje iz struje mora da bude uvek dostupno sa svake strane mašine za pranje veša.

Nikad nemojte koristiti opremu za čišćenje parom.

Nikada nemojte koristiti zapaljive supstance za čišćenje mašine za pranje veša.

Za čišćenje mašine za pranje veša, a naročito kontrolne table, nemojte koristiti univerzalna sredstva za čišćenje, sredstvo za čišćenje stakla, prašak za ribanje ili slične deterdžente.

U slučaju popravki treba da se koriste isključivo originalni rezervni delovi.

Popravke mora da obavlja ovlašćeni postprodajni servis. Pridržavajte se intervala za čišćenje koji su navedeni u odeljku ČIŠĆENJE I ODRŽAVANJE u „Uputstvu za upotrebu i održavanje“.

OČUVANJE ŽIVOTNE SREDINE

ODLAGANJE AMBALAŽE

Materijal za pakovanje je moguće 100% reciklirati i označen je reciklažnim simbolom:



Stoga različite delove ambalaže treba odgovorno odložiti i u potpunosti u skladu sa propisima lokalnih vlasti o odlaganju otpada.

ODLAGANJE KUĆNIH UREĐAJA

Prilikom odlaganja mašine za pranje veša, učinite je neupotrebljivom tako što ćete odseći kabl za napajanje i ukloniti vrata i police (ukoliko postoje) tako da se deca ne mogu jednostavno popeti

unutra i ostati zarobljena.

Ova mašina za pranje veša je proizvedena od materijala koji se mogu reciklirati



ili ponovo iskoristiti. Odložite ga u skladu sa lokalnim propisima o odlaganju otpada. Za više informacija o tretmanu, ponovnom iskorišćavanju i reciklaži kućnih električnih uređaja obratite se nadležnom lokalnom organu vlasti, službi za sakupljanje komunalnog otpada ili prodavnici u kojoj ste kupili mašinu za pranje veša.

Ova mašina za pranje veša je obeležena u skladu sa evropskom direktivom 2012/19/EU, o odlaganju električne i elektronske opreme (WEEE).

Pravilnim odlaganjem ovog proizvoda doprinećete izbegavanju mogućih negativnih posledica po životnu sredinu i zdravlje ljudi koje bi inače mogle da budu prouzrokovane nepravilnim rukovanjem ovim proizvodom kao otpadom.

Simbol



na proizvodu ili pratećoj dokumentaciji ukazuje na to da sa njim ne treba postupati kao sa komunalnim otpadom, već ga treba predati odgovarajućem centru za sakupljanje i reciklažu električne i elektronske opreme.

IZJAVA O USAGLAŠENOSTI

Ova mašina za pranje veša je konstruisana, izrađena i stavljena u promet u skladu sa bezbednosnim zahtevima evropskih direktiva:

- 2006/95/EC direktiva o niskom naponu
- 2004/108/EC direktiva o elektromagnetnoj kompatibilnosti.

- Nivo buke mašine za pranje veša je ispod 70 dB(A).

Mi BAUKNECHT HAUSGERÄTE GmbH, D-73614 Schorndorf
predstavnicu kompanije WHIRLPOOL EUROPE S.r.l. I-21025 COMERIO

izjavljujemo pod vlastitom odgovornošću da je proizvod

mašine za pranje veša	WHIRLPOOL	AWG812/PRO	AWG912/PRO
	12NC kod:	8592 122 01010	8592 123 01010
	Vrsta odobrenja:	D 430 P	D 430 P

na koji se odnosi ova izjava usklađen sa sledećim standardima ili drugim normativnim dokumentima

EN 60335-1:2012+A11:2014+AC:2014

EN 50571:2013

EN 61770:2009

EN 62233:2002+Ber.1:2008

EN ISO 10472-1:2008

EN ISO 10472-2:2008

EN ISO 12100:2010

EN 55014-1: 2006+A1:2009+A2:2011 (Metod testiranja > 30 MHz: snaga poremećaja)

EN 55014-2: 1997+A1:2001+A2:2008

EN 61000-3-2: 2006 + A1:2009 + A2:2009

EN 61000-3-3: 2008

ispunjavajući odredbe direktiva:

2006/42/EZ direktiva za mašine

2006/95/EZ direktiva o niskom naponu – važi do 19. aprila 2016.

2014/35/EZ direktiva o niskom naponu – važi od 20. aprila 2016.

2004/108/EZ direktiva o elektromagnetnoj kompatibilnosti – važi do 19. aprila 2016.

2014/30/EZ direktiva o elektromagnetnoj kompatibilnosti – važi od 20. aprila 2016.

2011/65/EU RoHS direktiva

Šorndorf, 11.11.2015.



Štefen M. Gropel
Globalni direktor, HA
platforma
Nega tkanine

Karl-Diter Klingenshtajn
odobranje proizvoda
GPO, Šorndorf

Ime i potpis ovlašćenog lica

Godina CE oznake: 2015

OPIS PROIZVODA

UREĐAJ

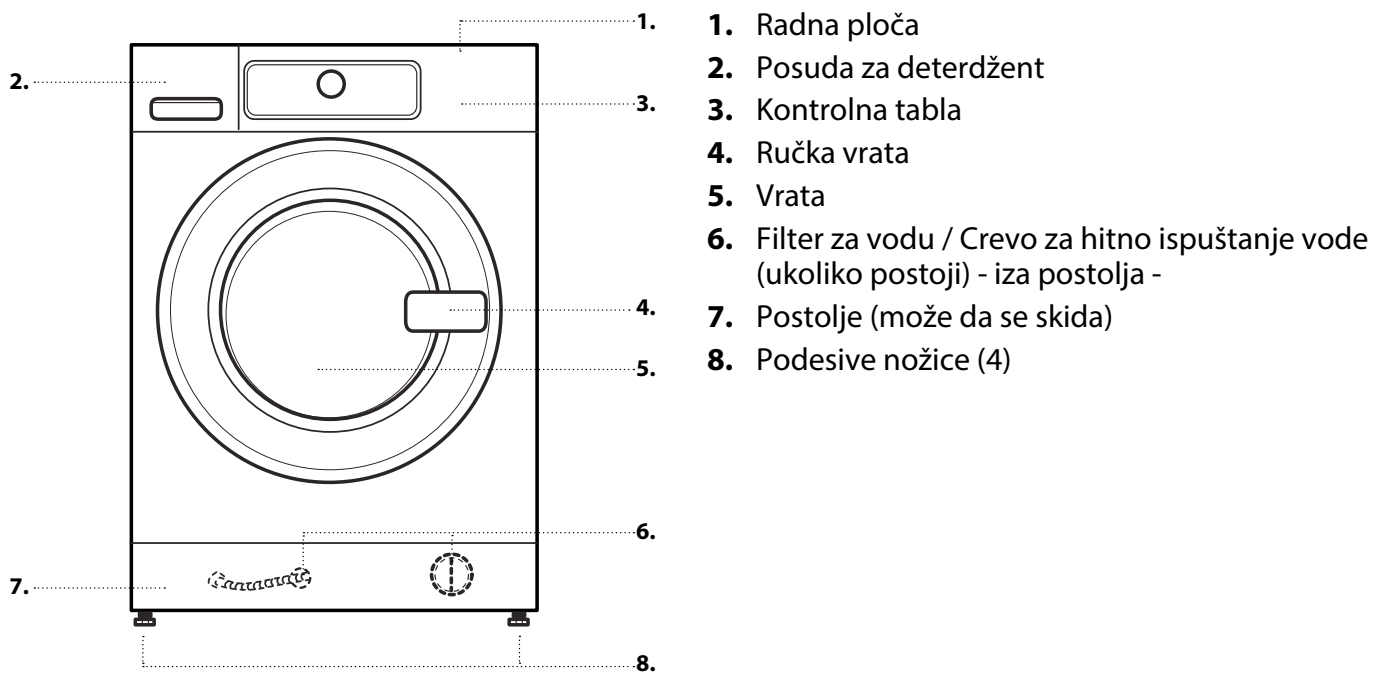

POSUDA ZA DETERDŽENT

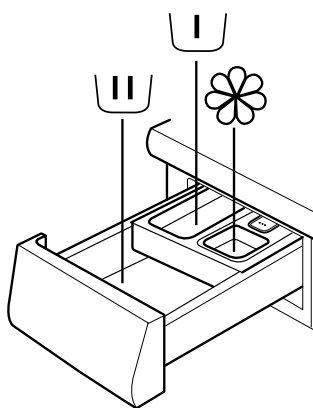

1. Odeljak za glavno pranje
• Deterdžent za glavno pranje
• Odstranjivač fleka
• Omekšivač vode



2. Odeljak za pretpranje
• Deterdžent za pretpranje
3. Odeljak za omekšivač
• Omekšivač tkanine
• Tečni štirak



Omekšivač ili rastvor sa štirikom sipajte samo do oznake "MAX".

4. Dugme za otpuštanje
(pritisnite da biste izvadili posudu za deterdžent radi čišćenja)



PREPORUKE ZA DETERDŽENT ZA RAZLIČITE VRSTE VEŠA

Beli otporni veš	(hladno-95°C)	Deterdženti za zahtevno pranje
Beli osetljivi veš	(hladno-40°C)	Blagi deterdženti koji sadrže izbeljivač i/ili optičke izbeljivače
Svetle/pastelne boje	(hladno-60°C)	Deterdženti koji sadrže izbeljivač i/ili optičke izbeljivače
Intenzivne boje	(hladno-60°C)	Deterdženti za obojeni veš bez izbeljivača/optičkih izbeljivača
Crno/tamne boje	(hladno-60°C)	Posebni deterdženti za crni/taman veš

KONTROLNA TABLA

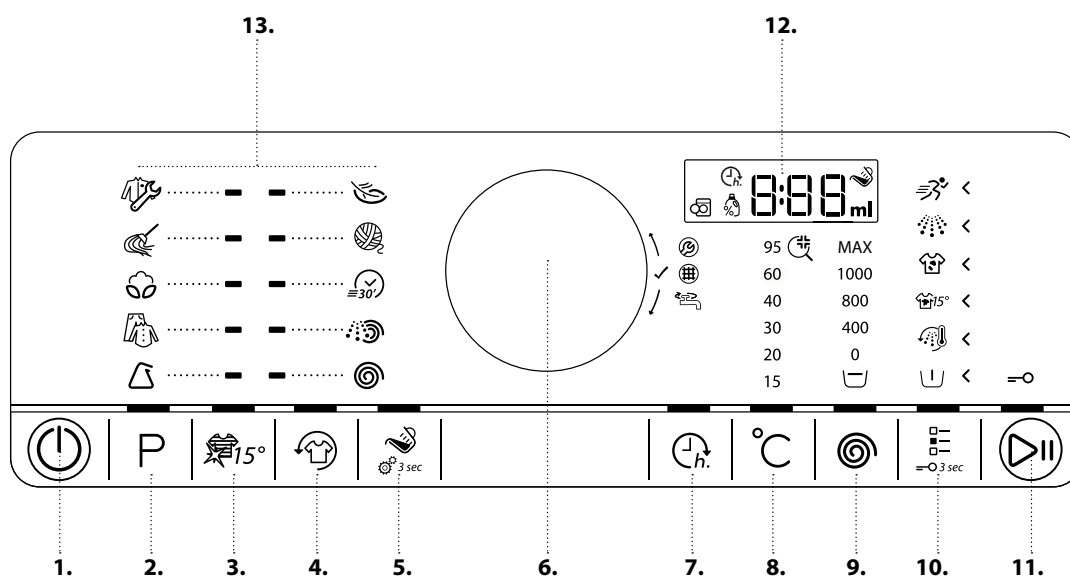

1. Dugme za isključivanje/uključivanje (ako se duže pritisne Resetovanje/Odvod)
2. Dugme za program
3. Dugme za Colours 15
4. Dugme za osvežavanje
5. Dugme za pomoć u doziranju (ako se duže pritisne Postavke pomoći pri doziranju)
6. Prekidač (Okrenite za odabir / Pritisnite za potvrđivanje)
7. Dugme za odloženi start
8. Dugme za temperaturu
9. Dugme za centrifugu
10. Dugme za opcije (ako se duže pritisne Zaključavanje tastera)
11. Dugme za start/pauzu
12. Displej
13. Zona sa programima

TEHNIČKI PODACI ZA PRIKLJUČIVANJE NA VODOVODNU MREŽU

PRIKLJUČIVANJE NA VODOVODNU MREŽU

DOVOD VODE

Hladno

SLAVINA ZA VODU

3/4" nazuvica

MINIMALNI DOVODNI PRITISAK VODE

100 kPa (1 bar)

MAKSIMALNI DOVODNI PRITISAK VODE

1000 kPa (10 bara)

VRATA

Da biste otvorili vrata, povucite ručku

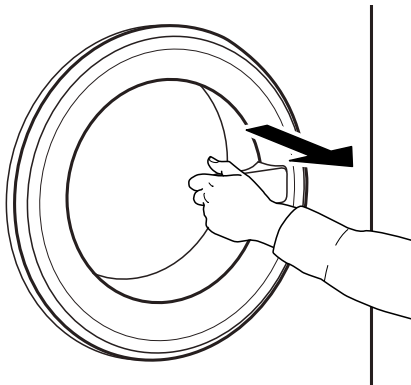

Da biste zatvorili vrata, uhvatite ručku i gurnite tako da možete da čujete zvuk zatvaranja.

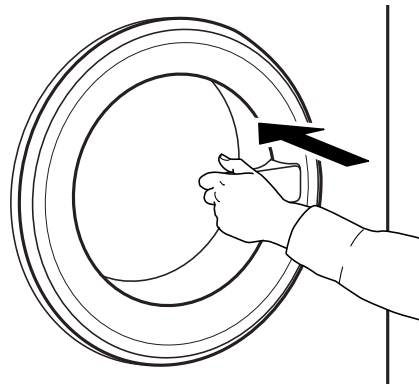

SVETLO BUBNJA (ukoliko postoji)

- Tokom odabira programa: svetlo se uključuje za ubacivanje veša
- Nakon pokretanja programa, svetlo se lagano postepeno isključuje i uključuje dok se detektuje punjenje.
- Nakon završetka programa, kada otvorite vrata, svetlo se uključuje na određeno vreme za vađenje veša. Zatim se isključuje radi uštede el. energije; dodirnite bilo koje dugme da ga ponovo uključite.

PRIBOR

Kontaktirajte naš Postprodajni servis da biste proverili da li je sledeći pribor dostupan za vaš model mašine za pranje veša (i mašine za sušenje veša)

POLICA SETA ZA SLAGANJE

pomoću koje se vaša mašina za sušenje veša može pričvrsti na vašu mašinu za pranje veša radi uštede prostora i lakšeg ubacivanja i vađenja veša iz mašine za sušenje u višem položaju.

KAKO KORISTITI UREĐAJ

PRVA UPOTREBA

Ukoliko priključite mašinu za pranje veša na električnu mrežu, ona će se automatski uključiti. Za uklanjanje ostataka nastalih prilikom procesa proizvodnje,

1. Odaberite program "Pamuk" sa temperaturom od 95°C. Uzmite u obzir uputstva u odeljku "SVAKODNEVNA UPOTREBA".

2. Dodajte malu količinu deterdženta za zahtevno pranje (maksimalno 1/3 količine preporučene od strane proizvođača deterdženta za blago zaprljani veš) u glavni odeljak posude za deterdžent.

3. Pokrenite program bez dodavanja veša. Za informacije o tome kako da odaberete i pokrenete program pogledajte odeljak "SVAKODNEVNA UPOTREBA".

SVAKODNEVNA UPOTREBA

SORTIRANJE VEŠA

1. IZVADITE SVE PREDMETE IZ DŽEPOVA

- Novčići, ukosnice itd. mogu da oštete kako vaš veš tako i delove mašine za pranje veša.
- Predmeti poput papirnih maramica će se pokidati u manje delove, koji moraju ručno da se uklone nakon pranja.



2. ZATVORITE RAJSFERŠLUSE, DUGMAD ILI KAČALJKE. ZAVEŽITE ODVEZANE POJASEVE ILI TRAKE.

- Perite manje predmete (npr. najlonske čarape, kaiševe itd.) i predmete sa kačaljka (npr. grudnjake) u vrećici za pranje ili jastučnici sa rajsferšlusom. Uvek uklonite prstenove sa zavesa, ili perite zavesa sa prstenovima bezbedno



uvezane unutar pamučne vreće.

3. VRSTA TKANINE / SIMBOL ETIKETE ZA ODRŽAVANJE

Pamuk, kombinovane tkanine, jednostavno održavanje / sintetika, vuna, stvari za ručno pranje.

- Obojeni veš
odvajajte obojene i bele stvari. Sveže ofarbane artikle perite odvojeno.
- Veličina
Perite stvari različitih dimenzija u istom punjenju, kako biste poboljšali efikasnost pranja i raspoređenost artikala u bubnju.
- Osetljivi veš
Osetljive stvari perite odvojeno; one zahtevaju nežan tretman.

KAKO KORISTITI MAŠINU ZA PRANJE VEŠA

1. UBACITE VEŠ

- Otvorite vrata i ubacite veš. Pridržavajte se maksimalne veličine punjenja date u programskoj tabeli.



Potražite više informacija o programima u Programskoj tabeli.

2. ZATVORITE VRATA

- Uverite se da se veš nije zaglavio između stakla vrata i zaptivne gume.
- Zatvorite vrata tako da možete da čujete zvuk zatvaranja.



Promenite temperaturu, ukoliko je to potrebno

Ukoliko želite da promenite temperaturu naznačenu na displeju, pobrinite se da dugme za temperaturu « zasvetli.

Okrenite prekidač da biste odabrali željenu temperaturu, zatim pritisnite prekidač za potvrdu.



3. OTVORITE DOVOD VODE

- Uverite se da je mašina za pranje veša priključena na strujnu mrežu.
- Otvorite slavinu za vodu.



Promenite brzinu centrifuge, ukoliko je to potrebno

Ukoliko želite da promenite brzinu centrifuge naznačenu na displeju, pobrinite se da zasvetli *dugme za centrifugu*.

Okrenite prekidač da biste odabrali željenu brzinu centrifuge, ili zadržavanje ispiranja, zatim pritisnite prekidač za potvrdu.



4. UKLJUČITE MAŠINU ZA PRANJE VEŠA

- Pritiskajte dugme za uključivanje/ isključivanje dok ne zasvetli dugme za program. Pojaviće se animacija, i čuće se zvuk. Nakon toga mašina za pranje veša je spremna za rukovanje.
- Programska postavka koju ste poslednju koristili će se pojaviti na kontrolnoj tabli.



Ukoliko odaberete brzinu centrifuge "0", program se završava ispuštanjem vode za ispiranje. Završni ciklus centrifuge se neće primeniti.

Ukoliko odaberete "zadržavanje ispiranja", program će se zaustaviti nakon faze ispiranja. Veš će ostati potopljen u vodi poslednjeg ispiranja. Pogledajte više informacija u odeljku **PROGRAMI, OPCIJE I FUNKCIJE / Zadržavanje ispiranja**.

5. PODESITE ŽELJENI PROGRAM

REŽIM NAVOĐENJA

svetlo dugmeta će vas voditi kroz podešavanje programa sledećim redosledom: odabir programa / temperature / brzine centrifuge / opcija. Odmah po potvrđivanju odabira pritiskom na prekidač, svetlo dugmeta prelazi na sledeći korak.

Odaberite program

Pobrinite se da programsko dugme zasvetli. Okrenite prekidač da biste odabrali željeni program.

Indikator pored odabranog programa se uključuje.



Potvrdite željeni program pritiskom na prekidač.



Odaberite opcije, ukoliko je to potrebno □ —
 Ukoliko želite da odaberete dodatne opcije, ■ —
 pobrinite se da dugme za opcije zasvetli. □ —
 Opcije koje se mogu odabrati za određeni program su naznačene osvetljenim strelicama. Okrenite prekidač da biste odabrali željene opcije. Simbol odabrane opcije treperi. Za potvrdu, pritisnite prekidač.

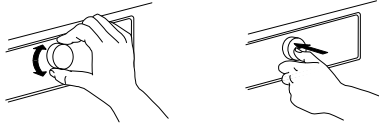

Neke opcije/funkcije se mogu odabrati direktnim pritiskom na dugme:



Za detaljnije informacije pogledajte odeljak **PROGRAMI, OPCIJE I FUNKCIJE**.

POJEDINAČNI REŽIM

Nakon što uključite mašinu za pranje veša, niste prinuđeni da pratite **REŽIM NAVOĐENJA**. Na vama je da odredite redosled po kom želite da podesite program. Da biste izvršili podešavanje, pritisnite odgovarajuće dugme, zatim okrenite prekidač za odabir, i na kraju pritisnite prekidač za potvrdu. Opseg temperatura, brzina centrifuge i opcija zavisi od odabranog programa. Stoga se preporučuje da započnete vaše podešavanje odabirom programa.

6. DODAJTE DETERDŽENT

- Ukoliko **ne** koristite funkciju Pomoći pri doziranju, izvucite posudu za deterdžent i dodajte deterdžent (i aditive/omekšivač), kako je naznačeno u odeljku **POSUDA ZA DETERDŽENT**. Pridržavajte se preporuka za doziranje na pakovanju deterdženta. Ukoliko ste odabrali **PRETPRANJE** ili **ODLOŽENI START**, pridržavajte se uputstava u odeljku **PROGRAMI, OPCIJE I FUNKCIJE**. Nakon toga ponovo pažljivo zatvorite posudu za deterdžent.
- Ukoliko koristite funkciju "Pomoć u doziranju", dodajte deterdžent kasnije, nakon što ste pokrenuli program. Pogledajte odeljak **POMOĆ U DOZIRANJU/SVAKODNEVNA UPOTREBA**.



- Pravilno doziranje deterdženta/aditiva je važno, jer
- optimizuje rezultat pranja
 - pomaže izbegavanju iritirajućih ostataka viška deterdženta na vešu
 - štedi novac, izbegavajući trošenje viška deterdženta
 - štiti mašinu za pranje veša izbegavajući kalcifikaciju komponenti
 - izbegavanjem bespotrebnog opterećenja životne sredine, ne nanosi štetu životnoj sredini

7. POKRENITE PROGRAM

Pritisnite i držite start/pauzu dok dugme ne zasvetli i ne ostane uključeno; program će se pokrenuti.



- Ukoliko ste odabrali "Pomoć u doziranju", mašina za pranje veša će naznačiti preporučenu količinu deterdženta za vaše punjenje veša nakon pokretanja programa. – Dodajte deterdžent u odeljak za glavno pranje posude za deterdžent, zatvorite posudu i pritisnite "Start/Pauzu" da nastavite sa programom



- Ukoliko ste odabrali "Pomoć u doziranju" kao i "Pretpranje", dodajte naznačenu količinu deterdženta u odeljak za glavno pranje, i pola naznačene količine deterdženta u odeljak za pretpranje.
- Zatvorite posudu za deterdžent i pritisnite "Start/Pauzu" da nastavite sa programom. Kako biste izbegli prosipanje, nemojte više otvarati posudu za deterdžent.
- Preostalo vreme trajanja programa koje je naznačeno na displeju može da varira. Faktori poput neizbalansiranog punjenja, ili formiranja pene, mogu da utiču na trajanje programa. Kad god se preostalo vreme trajanja programa iznova proračuna, animacija se pojavljuje na displeju.

8. PROMENITE POSTAVKE TEKUĆEG PROGRAMA, UKOLIKO JE TO POTREBNO

Moguće je promeniti postavke dok je program aktivan. Promene će se primeniti, podrazumevajući da se faza određenog programa još uvek nije završila.

- Pritisnite odgovarajuće dugme (na primer dugme za "Brzinu centrifuge" da biste promenili brzinu centrifuge). Odabrana vrednost treperi nekoliko sekundi.
- Tokom treperenja, možete podesiti postavku okretanjem prekidača. Ukoliko vrednost prestane da treperi, a vi još uvek niste izvršili željene promene, pritisnite dugme opet.

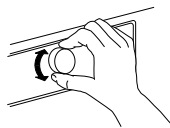

- Pritisnite prekidač da biste potvrdili promenu. Ukoliko je vi ne potvrdite, promena će se automatski potvrditi – izmenjena postavka će prestati sa treperenjem.

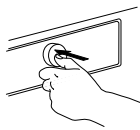

Program se automatski nastavlja nakon što ste promenili postavku. Da biste sprečili slučajnu promenu tekućeg programa (na primer od strane dece), koristite "Zaključavanje tastera" (videti odeljak **PROGRAMI, OPCIJE I FUNKCIJE**).

Da biste promenili postavke tekućeg programa, takođe možete da

- Pritisnete "Start/Pauzu" da biste pauzirali tekući program
- Promenite vaše postavke
- Ponovo pritisnete "Start/Pauzu" da biste nastavili program.



Ukoliko ste promenili program, nemojte dodavati deterđent za novi program.

9. PAUZIRAJTE TEKUĆI PROGRAM I OTVORITE VRATA, UKOLIKO JE TO POTREBNO



Pritisnite "Start/Pauzu" da biste prekinuli tekući program

- Podrazumevajući da nivo vode ili temperature nije previsok, indikator za otvaranje vrata se uključuje. Možete otvoriti vrata da biste, na primer dodali još veša, ili da biste izvadili veš koji ste greškom ubacili.
- Pritisnite "Start/Pauzu" da biste nastavili program

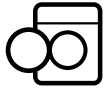

10. RESETUJTE TEKUĆI PROGRAM, UKOLIKO JE TO POTREBNO

- Pritisnite i držite dugme za uključivanje/isključivanje sve dok se "rES" ne prikaže na displeju. Voda se ispušta i program je završen. Vrata se otključavaju.



11. ISKLJUČITE MAŠINU ZA PRANJE VEŠA NAKON ZAVRŠETKA PROGRAMA

- Na displeju će se pojaviti „End“, i uključice se indikator za otvaranje vrata – možete izvaditi veš













- Pritisnite "Uključivanje/isključivanje" da biste isključili mašinu za pranje veša. Ukoliko je vi ne isključite, mašina za pranje veša će se automatski isključiti oko petnaest minuta nakon završetka programa, radi uštede električne energije.
- Ostavite vrata odškrinuta tako da unutrašnjost mašine za pranje veša može da se osuši.

PROGRAMI I OPCIJE

Kako biste odabrali odgovarajući program za vašu vrstu veša, uvek se pridržavajte instrukcija na etiketama za održavanje.

PROGRAM	Vrsta pranja i preporuke	Etikete za održavanje	Podešavanja
RADNA ODEĆA	 <p>Prljava radna odeća od otpornog pamučnog materijala ili mešavine pamuka i sintetičkih materijala. Opcije „Pretpranje“ i „Intenzivno ispiranje“ su pretpodešene u ovom programu, čime se postižu najbolji rezultati pranja. Izuzetno zaprljanu odeću treba prvo temeljno istresti i potom staviti u veš mašinu. - Ukoliko je potrebno, možete koristiti odstranjivač fleka na bazi kiseonika</p>		<p>MAKS. PUNJENJE maks. TEMPERATURNI OPSEG Hladno do 95°C MAKS. BRZINA CENTRIFUGE maks. OPCIJE KOJE SE MOGU ODABRATI Pretpranje, Vrelo ispiranje, Bio fleke 15°, Izrazito zaprljano, Intenzivno ispiranje, Brzo, Colours 15, Osvežavanje, Pomoć pri doziranju, Odloženi start</p>
KRPE I PEŠKIRI	 <p>Umereno do izrazito zaprljane perive krpe za čišćenje, peškiri i sličan veš od otpornog pamučnog materijala. Intenzivan program za pranje sa ispiranjem; u slučaju izuzetno zaprljanog veša, potrebno je dodati deterdžent i u komoru za pretpranje. Opciju Pretpranje ne treba poništavati, kako bi se obezbedio optimalan učinak pranja.</p>		<p>MAKS. PUNJENJE 4,5 kg TEMPERATURNI OPSEG Hladno do 60°C MAKS. BRZINA CENTRIFUGE maks. OPCIJE KOJE SE MOGU ODABRATI Pretpranje, Vrelo ispiranje, Bio fleke 15°, Intenzivno ispiranje, Brzo, Colours 15, Osvežavanje, Pomoć pri doziranju, Odloženi start</p>
PAMUK	 <p>Umereno do izrazito zaprljani otporni veš od pamuka i lana, poput peškira, donjeg veša, stolnjaci, posteljine itd.</p>		<p>MAKS. PUNJENJE maks. TEMPERATURNI OPSEG Hladno do 95°C MAKS. BRZINA CENTRIFUGE maks. OPCIJE KOJE SE MOGU ODABRATI Pretpranje, Vrelo ispiranje, Fleke 15, Intenzivno ispiranje, Brzo, Colours 15</p>
MEŠOVITO	 <p>Blago do umereno zaprljani otporni veš od pamuka, lana, veštačkih vlakana i njihovih mešavina. Efektivan jednočasovni program. U jednom punjenju perite samo slične boje.</p>	 	<p>MAKS. PUNJENJE 4,0 kg TEMPERATURNI OPSEG Hladno do 60°C MAKS. BRZINA CENTRIFUGE maks. OPCIJE KOJE SE MOGU ODABRATI Vrelo ispiranje, Bio Fleke 15°, Intenzivno ispiranje, Brzi program, Colours 15°, Osvežavanje</p>

PROGRAM	Vrsta pranja i preporuke	Etikete za održavanje	Podešavanja
SINTETIKA	 Umereno zaprljana odeća od veštačkih vlakana (kao što su poliester, poliakril, viskoza itd.) ili njihovih mešavina sa pamukom.		MAKS. PUNJENJE 3,0 kg TEMPERATURNI OPSEG Hladno do 60°C MAKS. BRZINA CENTRIFUGE maks. OPCIJE KOJE SE MOGU ODABRATI Pretpranje, Fleke 15, Izrazito zaprljano, Intenzivno ispiranje, Brzo, Colours 15
OSETLJIVI VEŠ	 Fini veš sastavljen od osetljivih tkanina, koje zahtevaju nežan tretman.		MAKS. PUNJENJE 1,5 kg TEMPERATURNI OPSEG Hladno do 40°C MAKS. BRZINA CENTRIFUGE 1000 OPCIJE KOJE SE MOGU ODABRATI Pretpranje, Brzo, Colours 15
VUNA	 Vunene stvari označene simbolom za vunu i koje se mogu prati u mašini za pranje veša, kao i tekstil od svile, lana, vune i viskoze koji su obeleženi kao veš za ručno pranje. Pridržavajte se preporuka proizvođača navedenih na etiketi za održavanje.		MAKS. PUNJENJE 1,0 kg TEMPERATURNI OPSEG Hladno do 40°C MAKS. BRZINA CENTRIFUGE 1000 OPCIJE KOJE SE MOGU ODABRATI Brzo, Colours 15
BRZI PROGRAM 30°	 Blago zaprljani pamučni veš bez fleka od pamuka i/ili sintetike. Program za osveženje.	 	MAKS. PUNJENJE 3,0 kg TEMPERATURNI OPSEG Hladno do 30°C MAKS. BRZINA CENTRIFUGE max OPCIJE KOJE SE MOGU ODABRATI Colours 15°, Osvežavanje
CENTRIFUGA	 Zasebni program intenzivnog centrifugiranja. Pogodno za otporan veš.		MAKS. PUNJENJE maks. TEMPERATURNI OPSEG Hladno MAKS. BRZINA CENTRIFUGE maks. OPCIJE KOJE SE MOGU ODABRATI Osvežavanje
ISPIRANJE I CENTRIFUGIRANJE	 Zasebni program ispiranja i intenzivnog centrifugiranja. Pogodno za otporan veš.		MAKS. PUNJENJE maks. TEMPERATURNI OPSEG Hladno MAKS. BRZINA CENTRIFUGE maks. OPCIJE KOJE SE MOGU ODABRATI Intenzivno ispiranje, Osvežavanje

maks. = za model veš mašine AWG812/PRO

8 kg (punjenje veša)

1200 obr/min (brzina centrifuge)

OPCIJE KOJE SE MOGU ODABRATI PREKO DUGMETA ZA OPCIJE



Programska tabela daje pregled mogućih kombinacija programa i opcija. Ne mogu se odabrati sve

kombinacije programa i opcija. Takođe i neke opcije se ne mogu kombinovati. U ovom slučaju,

indikator nekompatibilnih opcija treperi i isključuje se, i oglašava se signal.

PRETPRANJE



Pomaže u pranju izrazito zaprljanog veša dodavanjem faze pretpranja odabranom programu pranja. Za izrazito zaprljan veš, koji na primer sadrži pesak ili granularnu prljavštinu. Temeljno pretresite veš pre nego što ga ubacite u mašinu za pranje veša. Produžava program za oko 20 minuta.

Dodajte deterdžent i u odeljak za pretpranje u posudi za deterdžent, ili

direktno u bubanj. – Prilikom odabira "Pretpranja", koristite deterdžent u prahu za glavno pranje kako bi bili sigurni da će deterdžent ostati u posudi za deterdžent do početka faze glavnog pranja. Pridržavajte se preporuka za doziranje proizvođača deterdženta, ili koristite opciju "Pomoć u doziranju".

ZAVRŠNICA SA VRUĆOM VODOM



Program se završava fazom toplog ispiranja. Opušta vlakna vašeg veša. Veš je prijatno topao na dodir prilikom vađenja ubrzo po završetku programa.

BIO FLEKE 15°



Pomaže u uklanjanju svih vrsta fleka, osim masti/ulja.

Program započinje fazom pranja hladnom vodom.

Trajanje je produženo za oko 10 minuta.

Pred-tretman se preporučuje za tvrdokorne fleke.

Nemogućnost odabira kod Pamuk 95°C.

IZRAZITO PRLJAVO



Pomaže u pranju izrazito zaprljanog, uflekanog veša optimizujući efikasnost aditiva za uklanjanje fleka.

Dodajte odgovarajuću količinu aditiva za uklanjanje fleka tokom pranja (prašak) u odeljak za glavno pranje, zajedno sa vašim deterdžentom. Sa ovom opcijom koristite samo deterdžent u prahu. Pridržavajte se instrukcija proizvođača za doziranje. Može produžiti program i do 15 minuta.

Važno: Pogodno za korišćenje odstranjivača fleka i izbeljivača na bazi kiseonika. **Ne smeju se koristiti izbeljivači na bazi hlora ili perborata!**

INTENZIVNO ISPI- RANJE



Pomaže u izbegavanju ostataka deterdženta na vešu produžavanjem ciklusa ispiranja.

Naročito je pogodno za pranje dečijeg veša, za osobe koje pate od alergija i za područja sa mekom vodom.

BRZI PROGRAM



Omogućava brže pranje. Skraćuje vreme trajanja programa dok istovremeno zadržava dobre rezultate pranja.

Preporučuje se samo za pranje blago zaprljanog veša. Nemogućnost odabira kod opcija Pamuk i Radna odeća na 95°C.

OPCIJE KOJE SE MOGU DIREKTNO ODABRATI PRITISKOM NA ODGOVARAJUĆE DUGME

COLOURS 15°



Pomaže očuvanju boja vašeg veša pranjem u hladnoj vodi (15°C). Donosi uštede u pogledu električne energije korišćene za grejanje vode obezbeđujući istovremeno dobre rezultate pranja.

Pogodno za pranje blago zaprljanog veša bez fleka.

Uverite se da vaš deterdžent može da se koristi za pranje na niskim temperaturama (15 do 20°C).

Nemogućnost odabira kod opcija Pamuk i Radna odeća na 95°C.

OSVEŽAVANJE



Pomaže u čuvanju vašeg veša svežim ukoliko ne možete da ga izvadite ubrzo nakon završetka programa.

nakon završetka programa pranja. Možete ga zaustaviti bilo kada pritiskom na bilo koje dugme; vrata se otključavaju i možete izvaditi vaš veš.

Mašina za pranje veša počinje da okreće veš periodično nekoliko minuta po završetku programa. Ovo okretanje će trajati približno 6 sati

TEMPERATURA



Ukoliko uključite mašinu za pranje veša, poslednji korišćeni program i temperaturna postavka se pojavljuju na kontrolnoj tabli. Ukoliko promenite program, podrazumevana temperatura izabranog programa se pojavljuje na displeju.

Ukoliko želite da promenite temperaturu, pritisnite dugme za temperaturu, okrenite prekidač da biste odabrali željenu temperaturu i potvrdite je pritiskom na prekidač.

CENTRIFUGA



Ukoliko uključite mašinu za pranje veša, poslednji korišćeni program i postavka brzine centrifuge se pojavljuju na kontrolnoj tabli.

Ukoliko promenite program, podrazumevana brzina centrifuge izabranog programa se pojavljuje na displeju.

Ukoliko želite da promenite brzinu centrifuge, pritisnite dugme za centrifugu, okrenite prekidač da biste odabrali željenu brzinu centrifuge i potvrdite je pritiskom na prekidač. Ukoliko odaberete brzinu centrifuge "0", program se završava ispuštanjem vode za ispiranje, i neće biti završnog ciklusa centrifuge.

ZADRŽAVANJE ISPIRANJA



Za izbegavanje automatskog centrifugiranja veša na kraju programa. Veš ostaje u vodi od poslednjeg ispiranja i program se ne nastavlja.

Pogodno za osetljivi veš koji nije pogodan za centrifugiranje, ili koji treba da se centrifugira pri nižem broju obrtaja.

Nije pogodno za svilu.

Da završite funkciju "Zadržavanje ispiranja", izaberite između:

- ispuštanje vode, bez centrifugiranja: okrenite prekidač da odaberete brzinu centrifuge "0", zatim pritisnite "Start/Pauzu": Voda će se ispustiti i program će se završiti
- centrifugiranje veša: podrazumevana brzina centrifuge treperi – pokrenite ciklus centrifuge pritiskom na "Start/Pauzu". Ili odaberite drugačiju brzinu centrifuge okretanjem prekidača, pritisnite ga za potvrdu odabrane brzine centrifuge, i zatim pritisnite "Start/Pauzu" da biste otpočeli ciklus centrifuge

FUNKCIJE

UKLJUČENO/ ISKLJUČENO



Za uključivanje mašine za pranje veša: pritisajte dugme dok ne zasvetli dugme za start/pauzu.

Za poništavanje tekućeg programa: pritisnite i držite dugme sve dok se "rES" ne prikaže na displeju; mašina za pranje veša će izvršiti ciklus ispuštanja vode za završetak programa.

Za isključivanje mašine za pranje veša nakon završetka programa: pritisajte taster dok se svetlo ne isključi.

PREKIDAČ

- Za biranje i potvrdu programa i opcija
- Okrenite za odabir

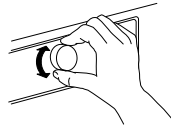

- Pritisnite za potvrdu

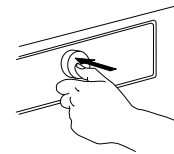

START/PAUZA



- Za pokretanje programa, nakon što ste završili sa postavkama

- Za pauziranje tekućeg programa
- Za nastavak pauziranog programa

BLOKADA TASTERA =O 3 sec

Ova funkcija vam omogućava da zaključate dugmad i prekidač kontrolne table protiv neželjenog rukovanja, na primer od strane male dece.

Mašina za pranje veša mora biti uključena.



Pritisnite i držite dugme za opcije;



dok na kontrolnoj tabli ne zasvetli simbol ključa.



Prekidač i dugmad su sada zaključani. Jedina funkcija koja radi jeste "Uključivanje/isključivanje" za isključivanje mašine. Blokada tastera ostaje aktivna i pošto ste isključili i ponovo uključili mašinu.

Da biste otključali dugmad/ prekidač, opet pritisnite i držite dugme za opcije, sve dok ne nestane simbol ključa.



=O 3 sec

POMOĆ U DOZIRANJU



Pomaže u doziranju prave količine deterdženta za vaše punjenje veša.

Pre korišćenja ove opcije:

Koncentracija deterdženata dostupnih na tržištu značajno varira. Iz tog razloga, prilagodite mašinu za pranje veša za dozirane količine deterdženta koji vi koristite. Dalje, proverite da li pretpodešeni nivo tvrdoće vode (meka) odgovara vašem lokalnom nivou tvrdoće vode

i podesite ga ukoliko je potrebno (videti "POMOĆ PRI DOZIRANJU / PRVA UPOTREBA").

Pogledajte zasebni odeljak Pomoć u doziranju – Prva upotreba / Svakodnevna upotreba

ODLOŽENI START



Pomera početak vašeg programa za kasnije. Pomaže vam da budete u dobrotku usled pogodnijih energetskih stopa (npr. tokom noći), ili da vam veš bude gotov u određeno vreme.

Izaberite odlaganje i do 23 časa. Nemojte koristiti tečni deterdžent sa ovom funkcijom, kako biste bili sigurni da će deterdžent ostati u posudi za deterdžent do započinjanja programa.

- Odaberite program, temperaturu i opcije.
- Pritisnite dugme za "Odloženi start" – simbol odloženog starta na displeju treperi.



- Okrenite prekidač da biste izabrali odlaganje i do 23 časa, koje će se prikazati na displeju. Potvrdite željeno odlaganje pritiskom na prekidač. Simbol odloženog starta na displeju svetli konstantno.

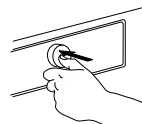
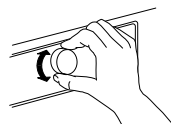

Pritisnite Start / Pauzu - displej prikazuje odbrojavanje odlaganja do početka programa. Dugme za start/pauzu počinje da svetli. Dve tačke na displeju između sata i minuta trepere. Vrata se zaključavaju.

- Ukoliko ste odabrali Pomoć u doziranju, nakon pritiska na Start/pauzu mašina za pranje veša će izračunati preporučenu količinu deterdženta. Dodajte količinu deterdženta naznačenu na displeju u posudu za deterdžent; koristite deterdžent u prahu, kako biste bili sigurni da će deterdžent ostati u posudi do početka programa. Zatvorite posudu i ponovo pritisnite Start/pauzu, da biste pokrenuli odbrojavanje za odabrani period odlaganja.
- Po isteku vremena odlaganja, mašina za pranje veša se pokreće automatski. Displej onda pokazuje preostalo vreme trajanja programa. Za otkazivanje odlaganja:
 - pritisnite Start/pauzu da biste poništili odlaganje starta (i ponovo pritisnite "Start/Pauzu" da momentalno započnete odabrani program, ukoliko to želite)
 - ili pritisnite i držite Uključivanje/isključivanje da biste poništili celokupnu postavku programa.

INDIKATORI



VRATA SE MOGU OTVORITI

Ovaj indikator svetli

- pre nego što ste pokrenuli program
- kada ste pauzirali program, a nivo vode nije previsok, ili veš nije prevruć u toj fazi programa
- kada je program završen i veš može da se izvadi



GREŠKA: SERVIS



KVAR: FILTER ZA VODU ZAPUŠEN

Za više informacija pogledajte odeljak REŠAVANJE PROBLEMA





GREŠKA: SLAVINA ZA VODU ZATVORENA

POMOĆ PRI DOZIRANJU / PRVA UPOTREBA

Da biste omogućili ovoj funkciji da što je moguće preciznije proračuna količinu deterdženta, prilagodite mašinu za pranje veša vrednostima za doziranje deterdženta koji koristite, kao i lokalnom nivou tvrdoće vode.

SAČUVAJTE VREDNOSTI ZA DOZIRANJE ZA DETERDŽENTE KOJE KORISTITE

Vrste deterdženta:	Obojeno	Osetljivo	Opšte
			
Programi:	Obojeni veš	Vuna, Osetljivi veš	Svi ostali programi

Proverite na pakovanju vašeg deterdženta količinu za doziranje kod srednje zaprljanog veša i srednjeg nivoa tvrdoće vode

		TVRDOĆA VODE		
		MEKA	SREDNJA	TVRDA
NIVO ZAPRLJANOSTI	NIZAK			
	SREDNJA		ML	
	VISOK			

Da sačuvate ove vrednosti u mašini za pranje veša:

1. Odaberite program za koji želite da sačuvate vrednost deterdženta.

P

2. Pritisnite i držite dugme za pomoć pri doziranju dok simbol bočice ne zasvetli na displeju. Indikatori svih programa za grupu deterdženta se uključuju.

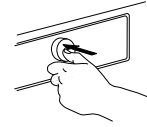
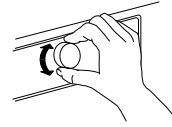

3. Okrenite prekidač kako biste podesili vrednost za doziranje na onu koju ste prethodno utvrdili na pakovanju deterdženta. Nakon toga je potvrdite pritiskom na prekidač.

4. Izvedite ovu proceduru za sve tri grupe programa. Dovoljno je da sačuvate vrednost za doziranje za jedan program po grupi – ona će se automatski sačuvati za sve programe te grupe.

Da se vratite na fabričko podešavanje: odaberite i potvrdite "rES" kako je opisano u koraku 3.

PRILAGODITE MAŠINU ZA PRANJE VEŠA LOKALNOM NIVOU TVRDOĆE VODE

Mašina za pranje veša dolazi sa pretpodešenim nivoom tvrdoće vode za meku vodu.

1. Istovremeno pritiskajte i držite dugme za program i za pomoć pri doziranju.



"1" se pojavljuje na displeju, što označava nivo vode "meka".

2. Okrenite prekidač da biste podesili nivo vode na.

2 = **Srednja**
3 = **Tvrda**

i pritisnite prekidač za potvrdu. Čim potvrdite postavku tvrdoće vode, automatski izlazite iz režima za podešavanje tvrdoće vode.

Proverite vaš lokalni nivo tvrdoće vode, npr. tako što ćete konsultovati lokalne vlasti ili putem interneta. – Ukoliko vaša lokalna tvrdoća vode nije "meka", podesite mašinu za pranje veša na sledeći način:

Za podešavanje tvrdoće vode:

POMOĆ U DOZIRANJU / SVAKODNEVNA UPOTREBA

1. Nakon odabira programa i opcija, pritisnite dugme za "Pomoć u doziranju"; na displeju se uključuje simbol Pomoći u doziranju.



2. Zatim pokrenite program pritiskom na "Start/Pauzu". – Bubanj se okreće da bi procenio punjenje veša, dok displej prikazuje animaciju. Nakon toga displej će naznačiti preporučenu količinu deterdženta u ml.



3. Izvucite posudu za deterdžent i sipajte količinu deterdženta koja je naznačena na displeju **u odeljak za glavno pranje** posude za deterdžent.



Umesto dodavanja deterdženta u posudu za deterdžent, možete ga dodati direktno u bubanj, u loptici za deterdžent.

Za programe sa pretpranjem: Deterdžent za pretpranje se može dodati u bubanj, deterdžent za glavno pranje se mora dodati u odeljak za glavno pranje u posudi za deterdžent. U tom slučaju, koristite deterdžent u prahu za glavno pranje kako bi bili sigurni da će ostati u posudi za deterdžent do početka faze glavnog pranja.

Nakon dodavanja deterdženta, zatvorite posudu za deterdžent (ili vrata).

4. Zatvorite posudu za deterdžent (ili vrata) i pritisnite "Start/Pauzu" da nastavite sa programom.

Ukoliko ste izabrali opciju "Pretpranje" i želite da dodate deterdžent i za pretpranje, sipajte **polovinu naznačene količine deterdženta u odeljak za pretpranje**, kao dodatak punoj količini koju ste već dodali u odeljak za glavno pranje.

SAVETI ZA UŠTEDU

Postignite najbolje iskorišćenje energije, vode, deterdženta i vremena korišćenjem preporučenih maksimalnih veličina punjenja za programe, kako je naznačeno u programskoj tabeli.

Nemojte da prekoračite doze deterdženta naznačene u uputstvima proizvođača deterdženta. Koristite funkciju Pomoć pri doziranju; pripremite ovu funkciju kako je naznačeno u "POMOĆ ZA DOZIRANJE / PRVA UPOTREBA".

Koristite "Pretpranje" samo za izrazito zaprljani veš.

Prethodno tretirajte fleke sa odstranjivačem fleka, ili potopite sasušene fleke u vodu pre pranja, kako bi smanjili potrebu za programom za vruće pranje.

Uštedite energiju korišćenjem programa za pranje od 60°C umesto onog od 95°C ili programa za pranje od 40°C umesto onog od 60°C. Za pamučni veš, najbolje je da koristite program Eko pamuk  na 40°C ili 60°C.

Uštedite energiju i vreme birajući veliku brzinu centrifuge kako bi se smanjio sadržaj vode u vešu pre sušenja veša u mašini.

Koristite opciju "Colours 15" za blago zaprljani veš, kako biste uštedeli električnu energiju za grejanje vode.

ČIŠĆENJE & ODRŽAVANJE

⚠ UPOZORENJE

Za potrebe bilo kakvog čišćenja ili održavanja, isključite mašinu za pranje veša i izvucite utikač.

Nemojte koristiti zapaljive tečnosti za čišćenje mašine za pranje veša.

ČIŠĆENJE SPOLJAŠNOSTI MAŠINE ZA PRANJE VEŠA

Koristite meku vlažnu krpu za čišćenje spoljnih delova mašine za pranje veša.

Nemojte koristiti opštenamenska ili sredstva za čišćenje stakla, prašak za ribanje ili slično za čišćenje kontrolne table – ove supstance mogu oštetiti natpise.



PROVERA CREVA ZA DOVOD VODE

Redovno proveravajte crevo za dovod vode na moguća oštećenja i pukotine. Ukoliko je oštećeno, zamenite ga novim crevom koje je dostupno preko našeg Postprodajnog servisa ili vašeg prodavca. U zavisnosti od vrste creva:

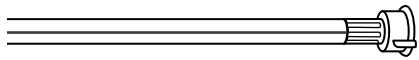
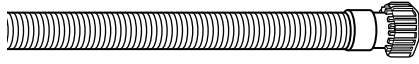

Ukoliko crevo za dovod vode ima providnu oblogu, povremeno proveravajte da li se boja na određenim mestima intenzivira. Ukoliko je tako, crevo možda propušta vodu na nekom mestu i trebalo bi ga zameniti.

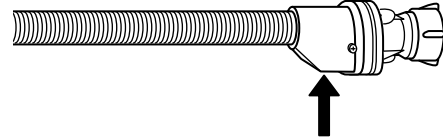
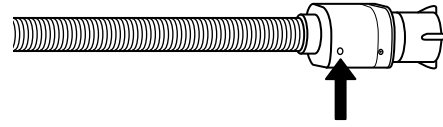

Za creva sa funkcijom zaustavljanja vode: proverite mali prozor za procenu sigurnosnog ventila (pogledajte strelicu). Ukoliko je crven, funkcija za zaustavljanje vode je aktivirana, i crevo se mora zameniti novim.

Za odvrtanje ovog creva, pritisnite dugme za otpuštanje (ukoliko postoji) prilikom odvrtanja creva.

ČIŠĆENJE MREŽASTIH FILTERA U CREVU ZA DOVOD VODE

1. Zatvorite slavinu za vodu i odvrnite crevo za dovod vode.

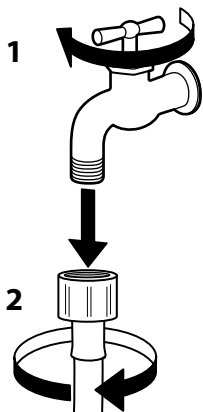

2. Finom četkom pažljivo očistite mrežasti filter na kraju creva.

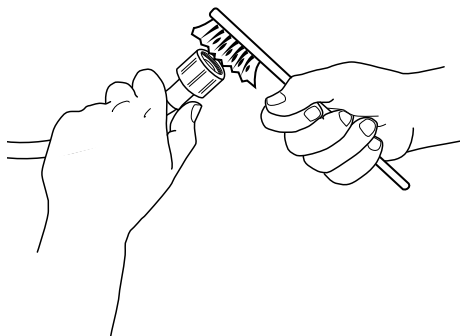

3. Zatim rukom odvrnite crevo za dovod vode na poledini mašine za pranje veša. Izvucite mrežaste filtere sa ventila na poledini mašine za pranje veša pomoću klešta i pažljivo ga očistite.

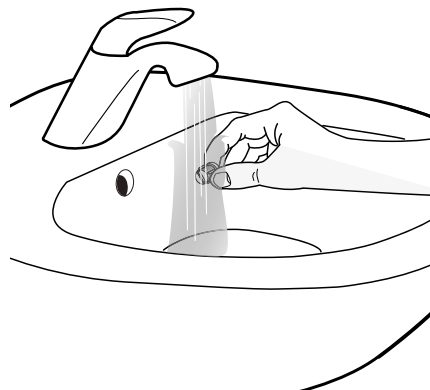
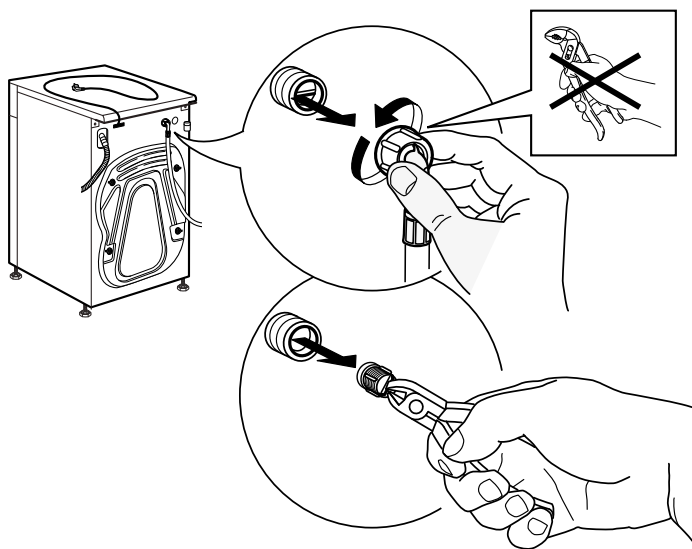

4. Ponovo umetnite mrežasti filter. Ponovo povežite crevo za dovod vode na slavinu za vodu i mašinu za pranje veša. Prilikom povezivanja creva za dovod vode nemojte koristiti alat. Otvorite slavinu za vodu i proverite da li su svi priključci čvrsto povezani.

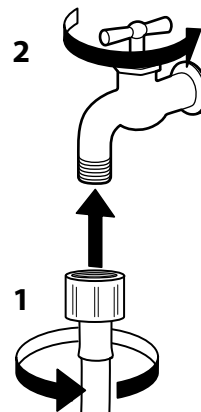
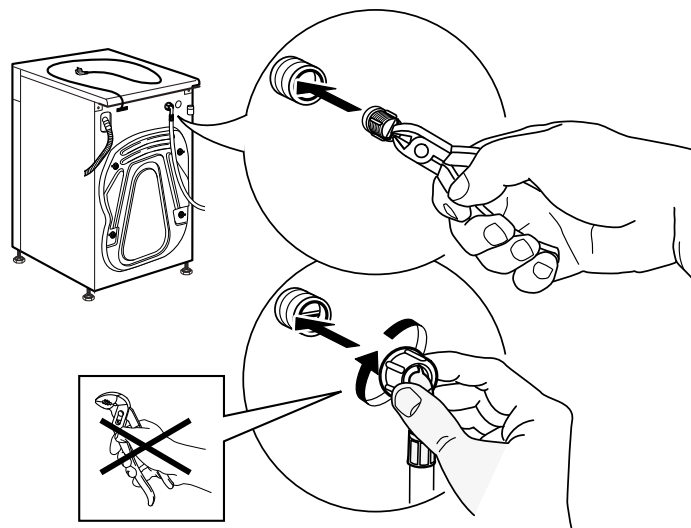

ČIŠĆENJE POSUDE ZA DETERDŽENT

1. Izvadite posudu za deterdžent pritiskajući dugme za otpuštanje i istovremeno izvlačeći posudu za deterdžent.

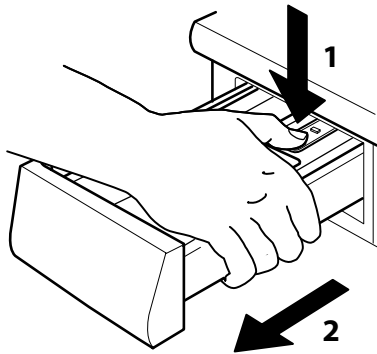

2. Izvadite uložak iz posude za deterdžent, kao i uložak odeljka za omekšivač.

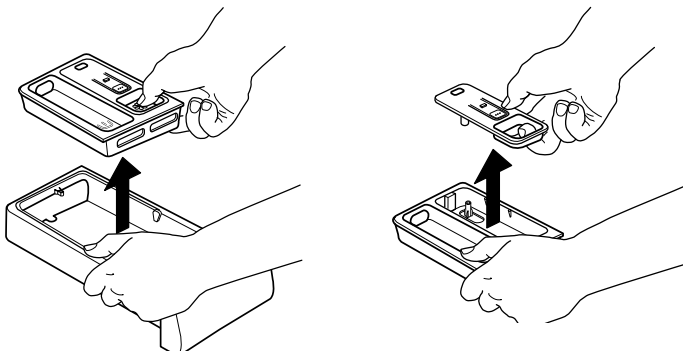

3. Operite sve delove pod mlazom vode, uklanjajući sve ostatke deterdženta ili omekšivača.

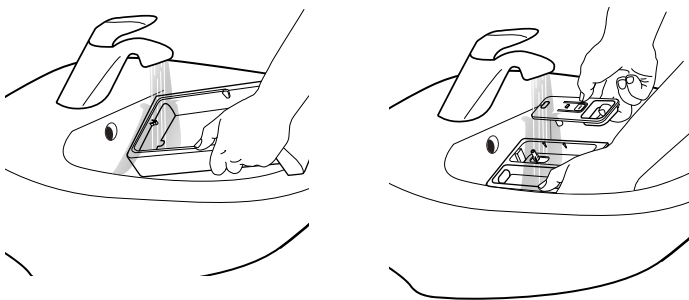

4. Obrisite delove mekom krpom.

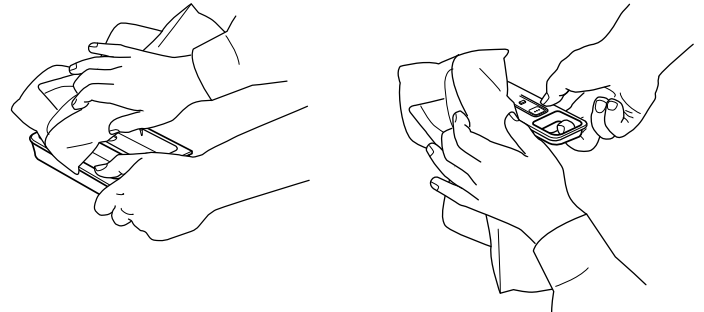

5. Ponovo postavite posudu za deterdžent i gurnite je nazad u pregradu za deterdžent.

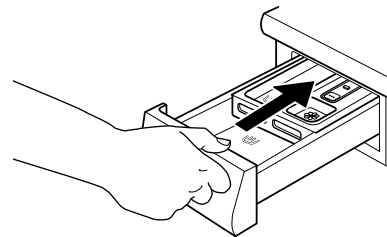

ČIŠĆENJE FILTERA ZA VODU / ODVOD PREOSTALE VODE

⚠ UPOZORENJE

Isključite mašinu za pranje veša i izvucite utikač pre čišćenja filtera za vodu ili odvoda preostale vode. Ukoliko ste koristili program za vruće pranje, sačekajte dok se voda ne ohladi pre nego što je ispustite.

Ukoliko voda ne može da se ispusti, uključuje se indikator kvara „Filter za vodu zapušten“. Filter za vodu čistite najmanje jednom mesečno kako biste izbegli situaciju da voda ne može da se ispusti nakon pranja usled zapuštenosti filtera za vodu. 

1. Uklonite postolje: Gurnite umetke levo i desno da biste oslobodili postolje i uklonili ga.

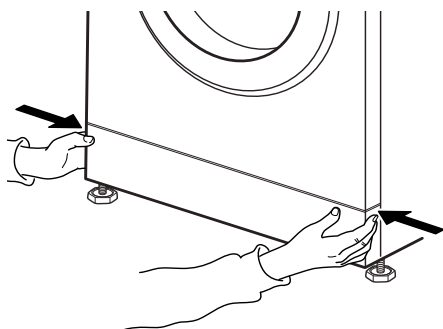

2. Posuda za sakupljanje ispuštene vode: Ukoliko vaša mašina za pranje veša poseduje crevo za hitno ispuštanje vode: Obezbedite ravnu posudu za sakupljanje ispuštene vode. Uklonite crevo za hitno ispuštanje vode iz baze mašine za pranje veša

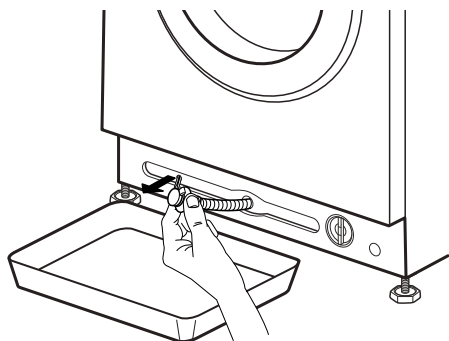

Ukoliko vaša mašina za pranje veša ne poseduje crevo za hitno ispuštanje vode: Postavite široku, ravnu posudu za sakupljanje ispod filtera za vodu, kako biste sakupili ispuštenu vodu.

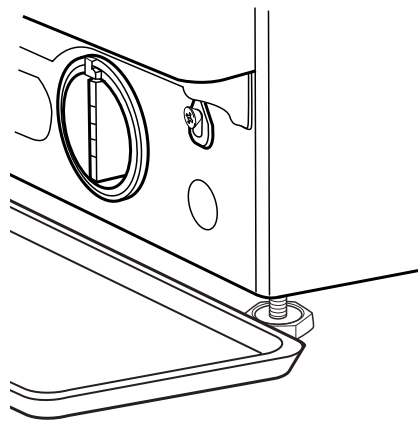

3. Ispustite vodu: Ukoliko vaša mašina za pranje veša poseduje crevo za hitno ispuštanje vode: Uklonite zapušač na kraju creva i pustite da voda isteče u posudu za sakupljanje. Kada se posuda napuni vodom, ubacite zapušač na kraj creva i ispraznite posudu za sakupljanje. Ponavljajte ovu proceduru sve dok voda ne prestane da ističe. Nakon toga čvrsto zatvorite crevo za hitno ispuštanje vode pomoću zapušača i ponovo umetnite crevo u bazu mašine za pranje veša.

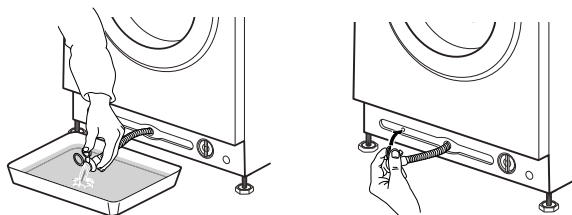

Ukoliko vaša mašina za pranje veša ne poseduje crevo za hitno ispuštanje vode:
 Polako okrećite filter u suprotnom smeru od smeru kretanja kazaljke na satu dok voda ističe. Pustite da voda istekne, bez uklanjanja filtera.
 Kada je posuda za sakupljanje puna, zatvorite filter za vodu okrećući ga u smeru kretanja kazaljke na satu. Ispraznite posudu za sakupljanje. Ponovite ovu proceduru dok se sva voda ne ispusti.

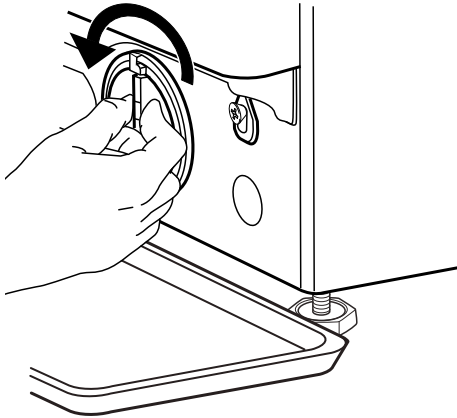

4. Uklonite filter: Položite pamučnu krpu ispod filtera za vodu, koja može upiti malu količinu preostale vode. Zatim uklonite filter okrećući ga u suprotnom smeru od smeru kretanja kazaljke na satu.

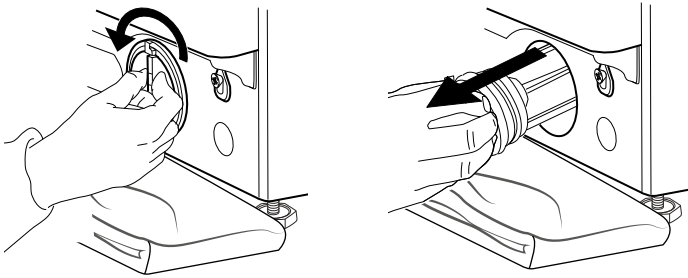

5. Očistite filter za vodu: uklonite preostale naslage u filteru i operite ga pod mlazom vode.

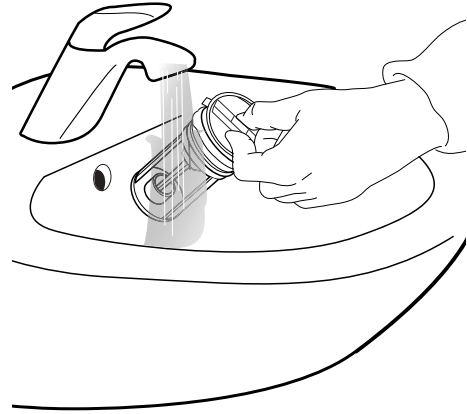

6. Umetnite filter za vodu i ponovo postavite postolje: Ponovo umetnite filter za vodu okrećući ga u smeru kretanja kazaljke na satu. Postarajte se da ga okrenete do kraja; ručka filtera mora da bude u vertikalnom položaju. Da testirate filter za vodu na nepropusnost vode, možete da sipate oko 1 litar vode u posudu za deterdžent. Zatim ponovo postavite postolje.

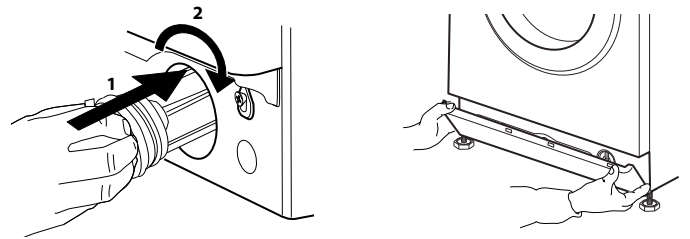

TRANSPORT I RUKOVANJE

Izvucite utikač mašine za pranje veša i zatvorite slavinu za vodu.

1. Uverite se da su vrata i posuda za deterdžent propisno zatvoreni.

2. Otkaçite crevo za dovod vode sa slavine za vodu, i uklonite odvodno crevo sa vaše odvodne tačke. Uklonite svu preostalu vodu iz creva, i fiksirajte ih tako da se ne mogu oštetiti tokom transporta.

3. Ponovo postavite transportne zavrtnjeve. Obrnutim redosledom pratite uputstva za uklanjanje transportnih zavrtnjeva u Uputstvu za ugradnju.

Važno: Nemojte transportovati mašinu za pranje veša, a da prethodno niste postavili transportne zavrtnjeve.

REŠAVANJE PROBLEMA

Vaša mašina za pranje veša je opremljena različitim automatskim bezbednosnim funkcijama. Ovo omogućava blagovremeno prepoznavanje kvara tako da sistem može da reaguje na adekvatan način.

Ovi kvarovi su najčešće toliko sitni da se mogu otkloniti u nekoliko minuta.



PROBLEM	MOGUĆI UZROK	REŠENJE
Mašina za pranje veša se ne pokreće, nije uključen nijedan indikator	Nije povezana na električnu mrežu	Utaknite utikač u utičnicu
	Utičnica ili osigurač ne funkcionišu	Testirajte funkcionisanje pomoću lampe, popravite deo koji je u kvaru
	Nestanak struje	Mašina za pranje veša će automatski nastaviti sa radom nakon što se uspostavi snabdevanje električnom energijom
Mašina za pranje veša se ne pokreće, iako ste pritisli "Start/Pauzu"	Vrata nisu propisno zatvorena	Gurnite vrata kako biste ih zatvorili dok ne čujete zvuk zatvaranja
	Blokada tastera je aktivna	Pritisnite dugme sa simbolom ključa najmanje 3 sekunde da biste deaktivirali blokadu tastera
Mašina za pranje veša se zaustavlja usred programa, i "Start/Pauza" treperi	Zadržano ispiranje (= položaj dugmeta za centrifugu) je aktivirano	Završite Zadržano ispiranje ispuštanjem vode ili centrifugiranjem veša (videti "Zadržano ispiranje" – FUNKCIJE I OPCIJE).
	Program je prekinut, možda su vrata bila otvorena	Uverite se da su vrata zatvorena Pritisnite "Start/Pauzu" da biste nastavili program
	Bezbednosni sistem je aktiviran: indikator kvara se uključuje i/ili displej prikazuje kvar (F...); možda je zatvorena slavina za vodu	Pogledajte odeljak "Indikator kvara". Uverite se da je slavina za vodu otvorena i da crevo za dovod vode nije presavijeno.
Posuda za deterdžent sadrži ostatke deterdženta po završetku programa	Dovodni pritisak vode prenizak; mrežasti filter creva za dovod vode je možda blokiran	Uverite se da je slavina za vodu propisno otvorena. Proverite mrežaste filtere creva za dovod vode, videti ČIŠĆENJE I ODRŽAVANJE / Čišćenje mrežastih filtera creva za dovod vode
Mašina za pranje veša vibrira tokom centrifugiranja	Transportni zavrtnjevi nisu uklonjeni (!)	Uklonite transportne zavrtnjeve prema instrukcijama u UPUTSTVU ZA UGRADNJU
	Mašina za pranje veša se ne oslanja ravnomerno na sve četiri nožice	Podesite nožice (VODIČ ZA UGRADNJU). Pobrinite se da mašina za pranje veša stoji na ravnom i čvrstom tlu.
Brzina centrifuge "0" treperi na kontrolnoj tabli i/ili veš je još veoma mokar	Neizbalansirano punjenje veša je sprečilo ciklus centrifuge, kako bi se zaštitila mašina za pranje veša	Ukoliko želite da centrifugirate mokar veš, dodajte još stvari za pranje različitih dimenzija i pokrenite program "Ispiranje i centrifuga". Izbegavajte mala punjenja veša koja se sastoje od nekoliko velikih, apsorbirajućih komada veša / perite artikle različitih dimenzija u jednom punjenju

PROBLEM	MOGUĆI UZROK	REŠENJE
Rezultat centrifuge loš	Dugme za centrifugu je bilo podešeno na malu brzinu centrifuge.	Odaberite i pokrenite program "Centrifuga" sa većom brzinom centrifuge (ukoliko postoji mogućnost odabira).
	Neizbalansiranost tokom centrifugiranja je sprečila završni ciklus centrifuge.	Pogledajte red iznad.
	Preterano formiranje pene je sprečilo centrifugiranje.	Pokrenite program "Ispiranje i centrifuga". Izbegavajte prekomerno doziranje deterdženta. Podesite i koristite funkciju Pomoć pri doziranju.
Ostaci deterdženta na vešu nakon pranja	Korišćeno je previše deterdženta u prahu / kvalitet deterdženta.	Izbegavajte prekomerno dodavanje deterdženta Iščetkajte tkaninu. Koristite opciju "Intenzivno ispiranje" (ukoliko postoji mogućnost odabira). Koristite tečni deterdžent / koristite poseban deterdžent za crni ili beli veš.
Mašina za pranje veša miruje tokom programa / izgleda da se program ne nastavlja / tokom mirovanja, na displeju se može pojaviti animacija	Programske faze bez pokretanja bubnja.	Faze mirovanja koje traju do 2 minuta su normalne kod nekih programa pranja.
	Preterano formiranje pene (možda usled prekomernog dodavanja deterdženta) je prekinulo program. Može se ponoviti nekoliko puta dok se količina pene dovoljno ne smanji.	Program se nastavlja automatski, čim se količina pene dovoljno smanji. Ukoliko displej prikazuje Fod (=greška usled prekomernog doziranja), pogledajte tabelu INDIKATORI KVARA I PORUKE.
	Može se detektovati prejak ili preslab napon električne mreže.	Program će se automatski nastaviti čim se mrežni napon nađe u odgovarajućem opsegu.
Trajanje programa je duže ili kraće od onoga što je prvobitno naznačeno na displeju / u programskoj tabeli.	Mašina za pranje veša se prilagođava faktorima koji imaju uticaj na trajanje, kao što je veličina punjenja veša, preterano formiranje pene, neizbalansiranost punjenja, produženo vreme zagrevanja usled niske ulazne temperature vode itd. Prilikom rekalkulacije trajanja programa, na displeju se pojavljuje animacija.	Izbegavajte mala punjenja veša koja se sastoje od nekoliko velikih, apsorbujućih komada veša / dodajte artikle različitih dimenzija. Izbegavajte prekomerno dodavanje deterdženta – pridržavajte se preporuka za doziranje proizvođača deterdženta. Podesite i koristite funkciju Pomoć pri doziranju.
Vrata su zaključana, sa ili bez indikacije kvara, i program se ne izvršava.	Vrata su zaključana u slučaju nestanka struje.	Program će se automatski nastaviti čim se uspostavi snabdevanje električnom energijom.
	Mašina za pranje veša miruje (kako je opisano u prethodnom odeljku "Mašina za pranje veša miruje...").	Program će se automatski nastaviti čim nestane uzrok mirovanja.
	Nivo vode ili temperatura previsoki, ili kvar električne komponente.	Pogledajte instrukcije u vezi sa kvarom "Servis": kvar brave / FdL / F29 u odeljku Indikatori kvara.
Svetlo bubnja (ukoliko postoji) više ne radi.	Treba zameniti sijalicu.	Pozovite naš Postprodajni servis kako bi zamenili sijalicu.

INDIKATORI KVARA I PORUKE

Dole se nalazi kratak pregled mogućih uzroka kvarova i rešenja.

Ukoliko se problem nastavi nakon što ste otklonili uzrok kvara, pritisnite i držite Uključivanje/isključivanje najmanje tri sekunde. Ukoliko se nakon toga nastavi indikacija kvara, zatvorite slavinu za vodu, isključite mašinu za pranje veša i izvucite utikač, a zatim kontaktirajte naš Postprodajni servis.

Indikator kvara	Mogući uzrok	Rešenje
SLAVINA ZA VODU ZATVORENA 	Dovod vode ne postoji ili je nedovoljan <ul style="list-style-type: none"> • Slavina za vodu zatvorena • Crevo za dovod vode presavijeno • Pritisak vode na slavini za vodu prenizak • Mrežasti filteri u crevu za dovod vode zapušeni • Crevo za dovod vode zaleđeno 	Otvorite slavinu za vodu Uverite se da crevo za dovod vode nije negde presavijeno. Uverite se da je pritisak vode dovoljno jak. Očistite mrežaste filtere u crevu za dovod vode (ČIŠĆENJE I ODRŽAVANJE) Mašinu postavljajte na ambijentalnoj temperaturi od najmanje 5°C. Nakon što je problem otklonjen, pritisnite Start/pauzu. Ukoliko se problem nastavi, pritisnite i držite Uključivanje/isključivanje najmanje 3 sekunde.
OČISTITE FILTER 	Otpadna voda se ne ispumpava <ul style="list-style-type: none"> • Crevo za odvod vode presavijeno • Odvodno crevo blokirano ili zaleđeno • Filter blokirani • Pumpa blokirana 	Proverite da odvodno crevo nije presavijeno Mašinu postavljajte na ambijentalnoj temperaturi od najmanje 5°C. Očistite filter za vodu onako kako je opisano u poglavlju ČIŠĆENJE FILTERA. Nakon što je problem otklonjen, pritisnite Start/pauzu. Ukoliko se problem nastavi, pritisnite Uključivanje/isključivanje na najmanje 3 sekunde.
Indikacija na displeju INDIKATOR OTVORENIH VRATA TREPERI 	Mogući uzrok Vrata ne mogu da se zaključaju	Moguće rešenje Čvrsto pritisnite vrata u zoni brave, kako biste ih propisno zatvorili. Zatim pritisnite Start/Pauzu. Ukoliko se problem nastavi, pritisnite Uključivanje/isključivanje na najmanje 3 sekunde.

Poruka na displeju	Mogući uzrok	Moguće rešenje
FdL (ili F29)	Vrata ne mogu da se otključaju.	<p>Čvrsto pritisnite vrata u zoni brave, zatim pritisnite Uključivanje/isključivanje na najmanje 3 sekunde.</p> <p>Ukoliko je odabran ciklus za vruće pranje, sačekajte dok se hlađenje ne završi i ponovo pritisnite Uključivanje/isključivanje na najmanje 3 sekunde.</p> <p>Uključite mašinu za pranje veša. Ukoliko se kvar i dalje pojavljuje, proverite i eventualno uklonite mogući uzrok kako je naznačeno u slučaju kvara "Očistite filter". Zatim ponovo uključite mašinu za pranje veša. Ukoliko se vrata ne otključaju, pritisnite Uključivanje/isključivanje na najmanje 3 sekunde.</p> <p>Ukoliko se vrata i dalje ne otključavaju, pogledajte odeljak "VRATA – KAKO IH OTVORITI U SLUČAJU KVARA". Pre ispuštanja vode / otvaranja vrata, sačekajte dok se voda ne ohladi (za programe sa vrućim pranjem).</p>
Fod	Preterano formiranje pene (možda usled prekomernog dodavanja deterdženta) je prekinulo program. Prekidanje se može ponoviti nekoliko puta dok se količina pene dovoljno ne smanji.	<p>Pokrenite program "Ispiranje i centrifuga", sa opcijom Intenzivno ispiranje.</p> <p>Pridržavajte se preporuka za doziranje proizvođača deterdženta.</p> <p>Podesite i koristite funkciju Pomoć pri doziranju.</p> <p>Uverite se da je filter za vodu čist.</p>

Indikator kvara	Poruka na displeju	Mogući uzrok	Moguće rešenje
	F20 ili F60	Kvar elektronske komponente	Isključite mašinu za pranje veša i izvucite utikač; Zatvorite slavinu. Pozovite Postprodajni servis
	F24	Previše veša za program sa malim maksimalnim punjenjem Previše ulazne vode	Odaberite i pokrenite program "Ispiranje i centrifuga" da biste završili prekinuti program pranja. Nemojte prepuniti mašinu za pranje veša. Pridržavajte se maksimalne veličine punjenja za programe, kako je naznačeno u programskoj tabeli. Zatvorite slavinu za vodu. Pritisnite i držite Uključivanje/ isključivanje najmanje 3 sekunde, kako biste ispustili vodu; sačekajte dok se odvodna faza ne završi ("End" će se pojaviti na displeju). Ponovo otvorite slavinu. – Ukoliko voda momentalno poteče u mašinu za pranje veša (bez pokretanja programa), postoji kvar električne komponente. Zatvorite slavinu za vodu, isključite mašinu za pranje veša i izvucite utikač. Kontaktirajte naš Postprodajni servis.
	F02	Kvar vezan za zaustavljanje vode – detektovano curenje vode na donjoj ploči.	Pritisnite Uključivanje/ isključivanje na najmanje 3 sekunde. Ukoliko se kvar nastavi, kontaktirajte Postprodajni servis.
	Svi drugi F.. kvarovi	Kvar električne komponente	Pritisnite Uključivanje/ isključivanje na najmanje 3 sekunde kako biste resetovali kvar. Ukoliko se problem nastavi, isključite mašinu za pranje veša i izvucite utikač. Zatvorite slavinu za vodu. Pozovite Postprodajni servis.



SERVIS

Ukoliko kvar nije moguće otkloniti prateći predloženo rešenje, isključite veš mašinu iz struje, zatvorite slavinu i obavestite Postprodajni servis (pogledajte odeljak POSTPRODAJNI SERVIS).

VRATA – KAKO IH OTVORITI U ŠLUČAJU KVARA, DA BISTE IZVADILI VEŠ

Isključite mašinu za pranje veša i izvucite utikač. Zatvorite slavinu.

Sačekajte dok bubanj ne prestane sa obrtanjem. Nikada nemojte otvarati vrata dok je bubanj u pokretu.

Sačekajte da se voda i veš ohlade prilikom pranja pri visokim temperaturama.

Uvek isпустite vodu pre otvaranja vrata, bilo pritiskanjem i držanjem Uključivanja/ isključivanja dok se "rES" ne pojavi na displeju, ili tako što ćete to obaviti ručno onako kako je opisano u odeljku ODVOD PREOSTALE VODE.

Pre otvaranja vrata kako je to opisano u odeljku ispod, pogledajte kvar "Vrata su zaključana sa ili bez indikacije kvara, i program se ne izvršava". Vrata se mogu otključati sama nakon što se promene okolnosti kao što je npr. nestanak struje.

Ukoliko želite odmah da izvadite veš, prvo probajte da otključate vrata onako kako je opisano u INDIKATORI KVARA I PORUKE (FdL ili F29). Samo u slučaju da se vrata ne mogu otvoriti na gore opisani

način, nastavite kako je dole opisano.

U slučaju nestanka struje, mašina za pranje veša će nastaviti tamo gde je prekinuta čim se ponovo uspostavi snabdevanje električnom energijom.

Ukoliko se pojavi kvar na mašini za pranje veša i vrata su zaključana, ali vi morate da izvadite veš:

1. Prvo isпустite preostalu vodu, kako je opisano u odeljku "Odvod preostale vode"

2. Uklonite zavrtnaj pomoću odvijača.

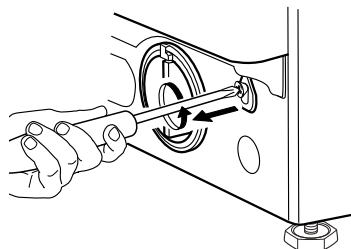

3. Zatim povucite na dole traku označenu sa "Otvaranje vrata". Sada možete da otvorite vrata i izvadite veš.

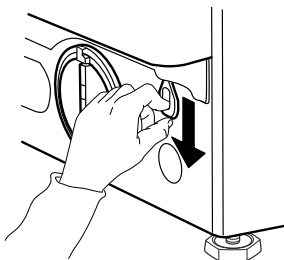

4. Nakon toga ponovo pričvrstite traku tako što ćete čvrsto zavrnuti zavrtnaj pomoću odvijača.

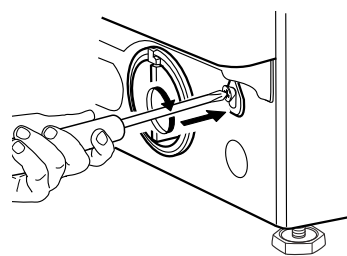

5. Ponovo postavite postolje

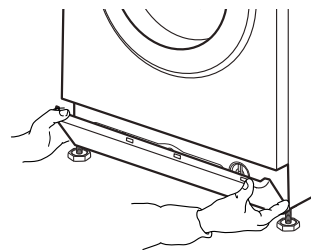

POSTPRODAJNI SERVIS

PRE POZIVANJA POSTPRODAJNOG SERVISA

UKOLIKO SE NAKON TOGA KVAR I DALJE JAVLJA, KONTAKTIRAJTE POSTPRODAJNI SERVIS

Pozovite broj prikazan na garantnoj knjižici, ili sledite instrukcije na veb lokaciji www.whirlpool.eu

1. Proverite da li možete sami da rešite problem konsultovanjem odeljka

VODIČ ZA REŠAVANJE PROBLEMA.

2. Isključite pa uključite uređaj i proverite da li je kvar i dalje prisutan.

Uvek naznačite

- Kratak opis kvara
- Model mašine za pranje veša (pogledajte pločicu sa tehničkim podacima unutar vrata)
- Servisni broj (na servisnoj nalepnici unutar vrata; broj posle "Servis")
- Vaša puna adresa i broj telefona.

SERVICE 0000 000 00000



Za bilo kakve popravke, koristite naš ovlašćeni Postprodajni servis, da biste osigurali propisnu popravku i korišćenje originalnih rezervnih delova.

Proizvođač:
Whirlpool Europe s.r.l. Socio Unico
Viale Guido Borghi 27
21025 Comerio (VA)
Italija

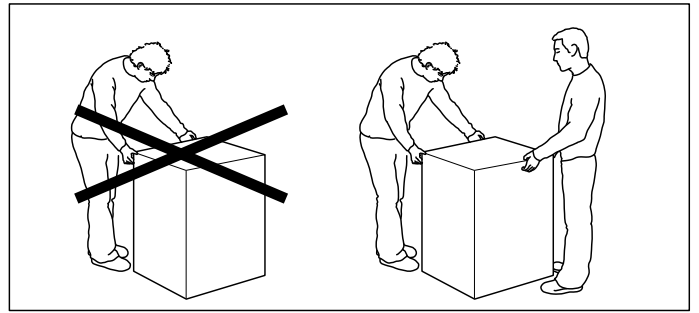
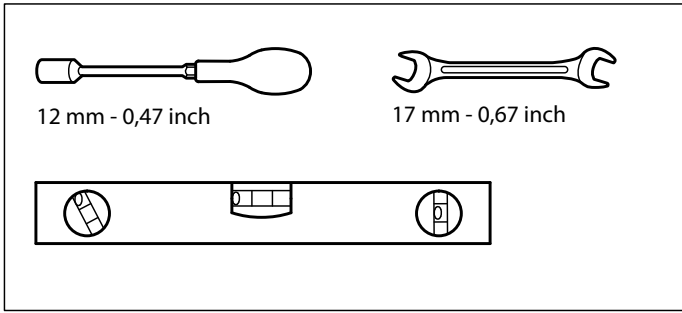

1.

2.

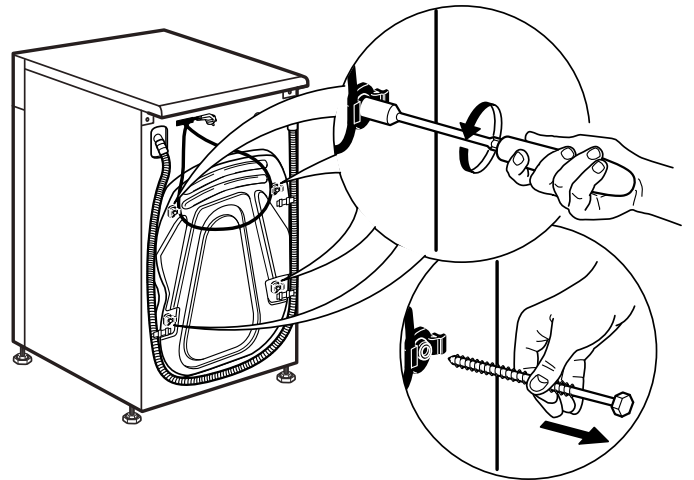
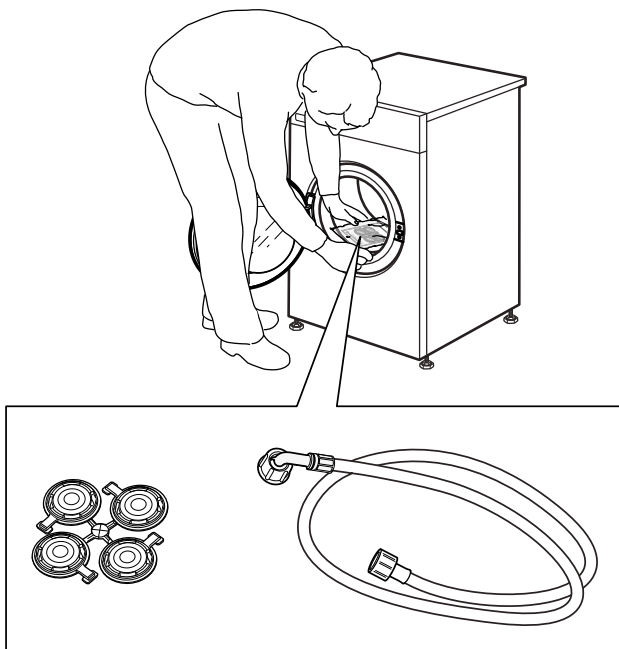

3.

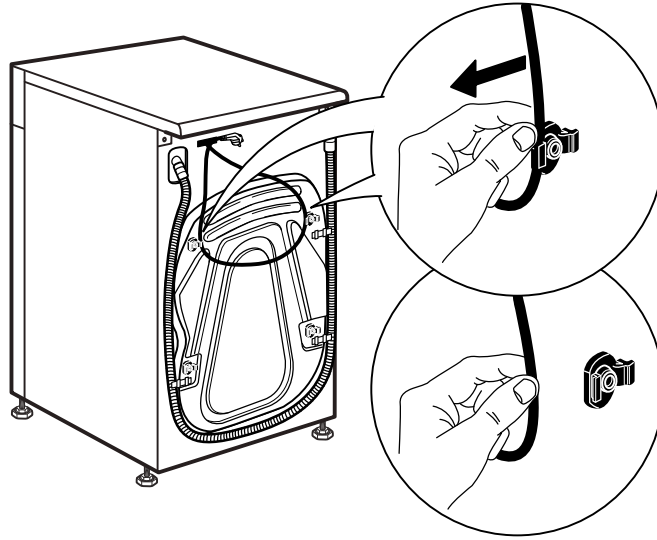

4.

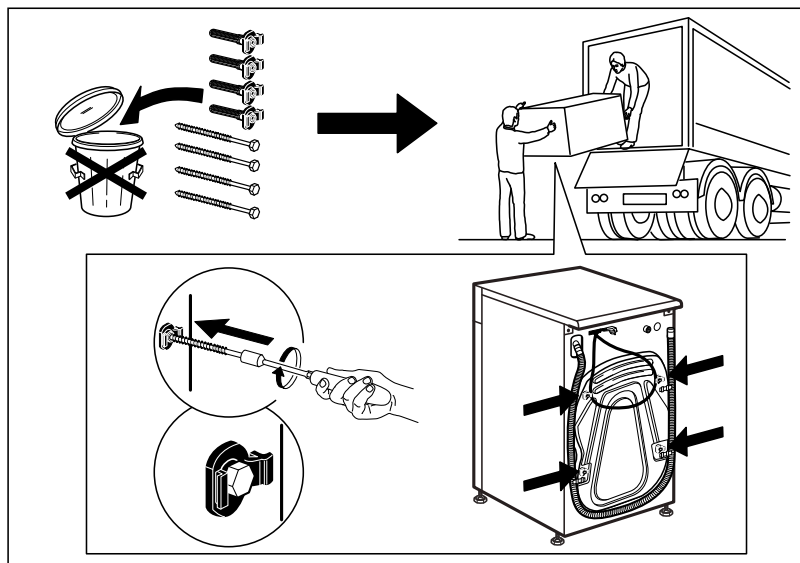
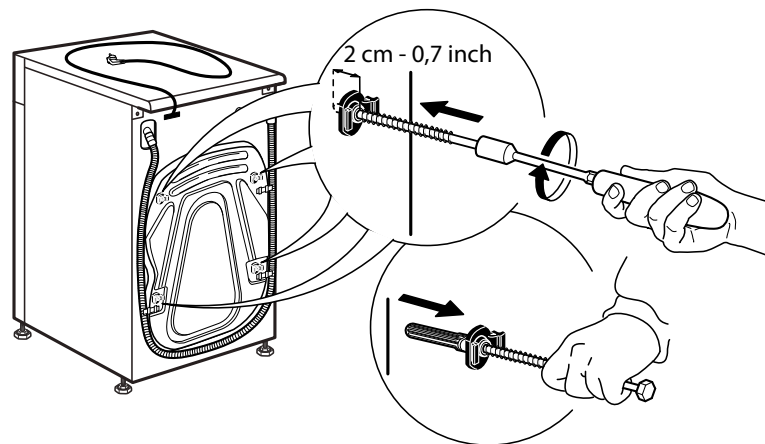

5.

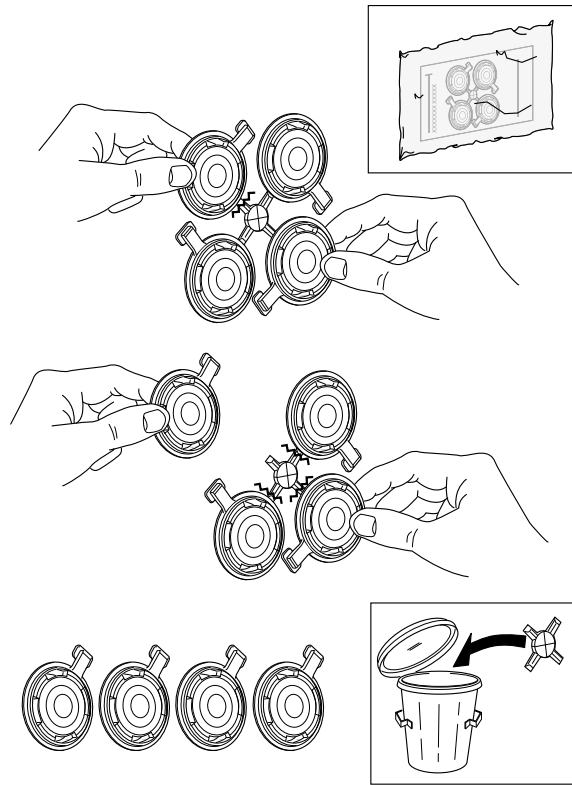

6.

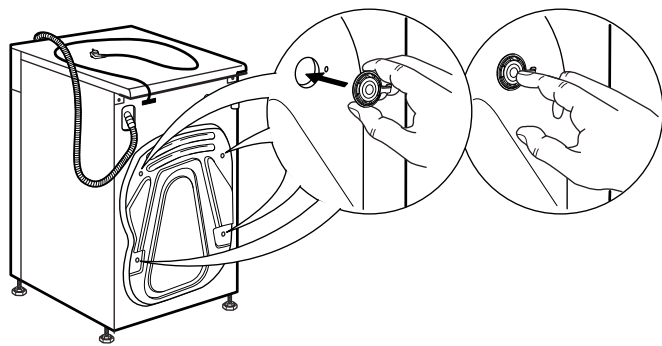

7.

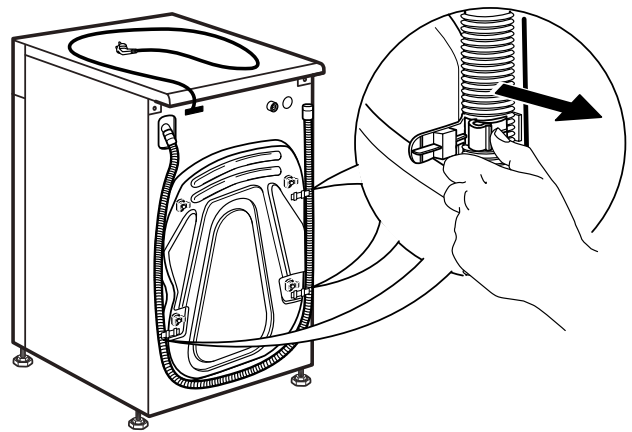

8.

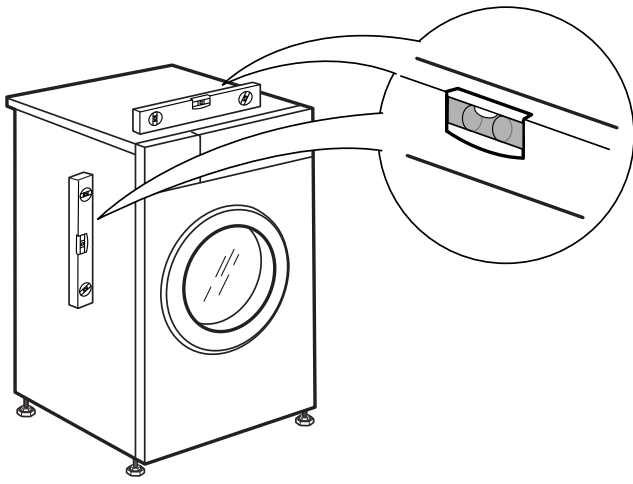

9.

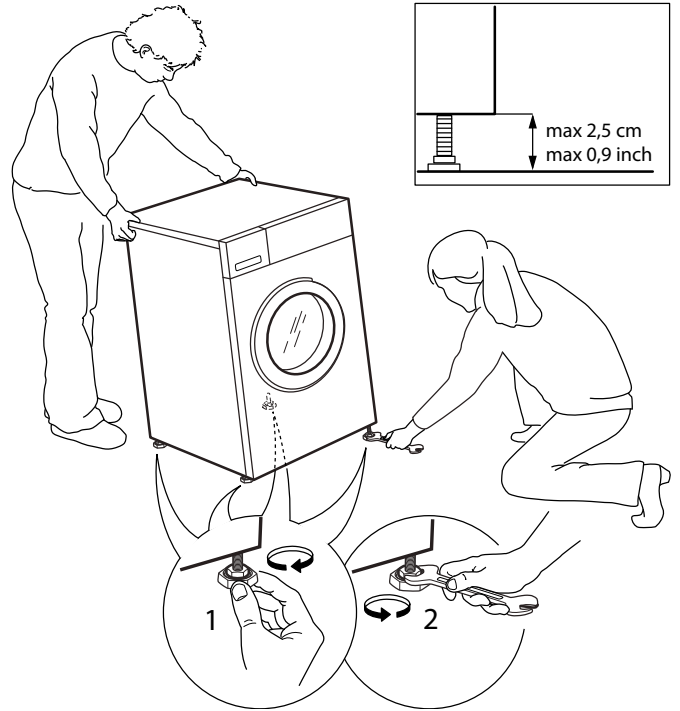

10.

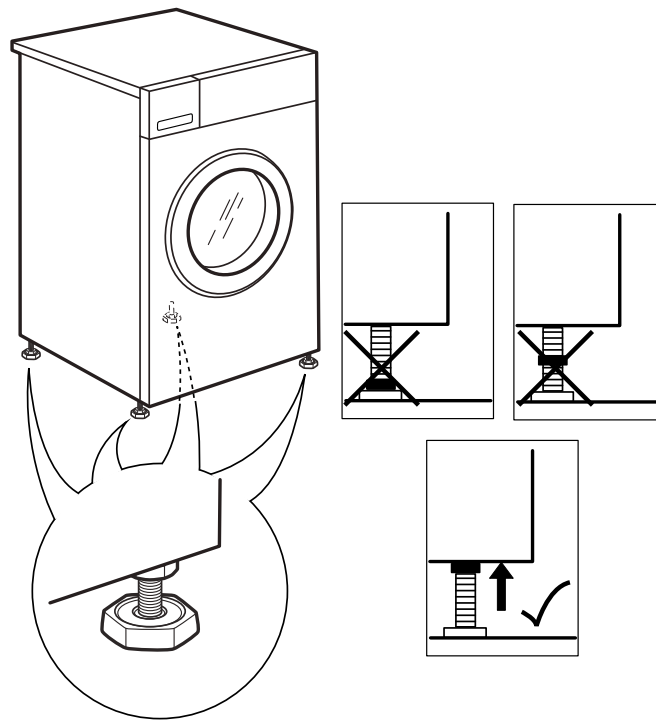

11.

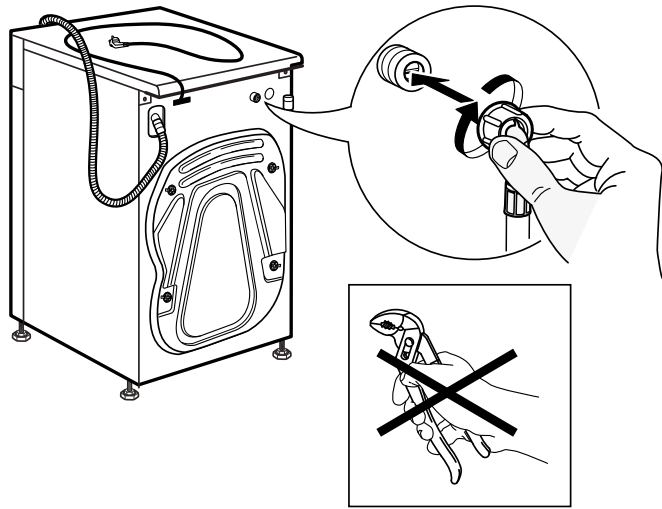

12.

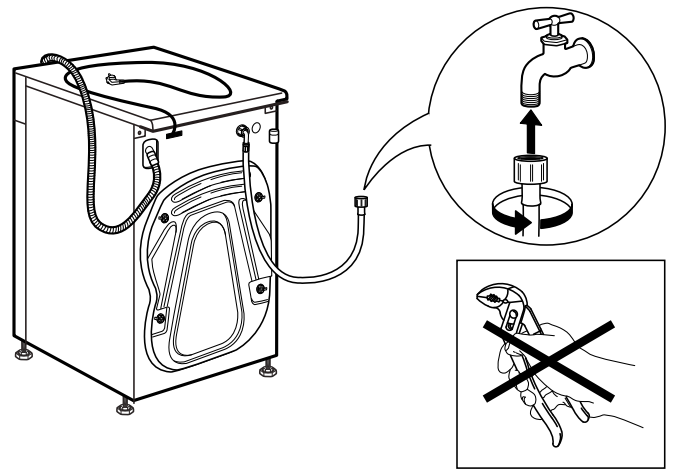

13.

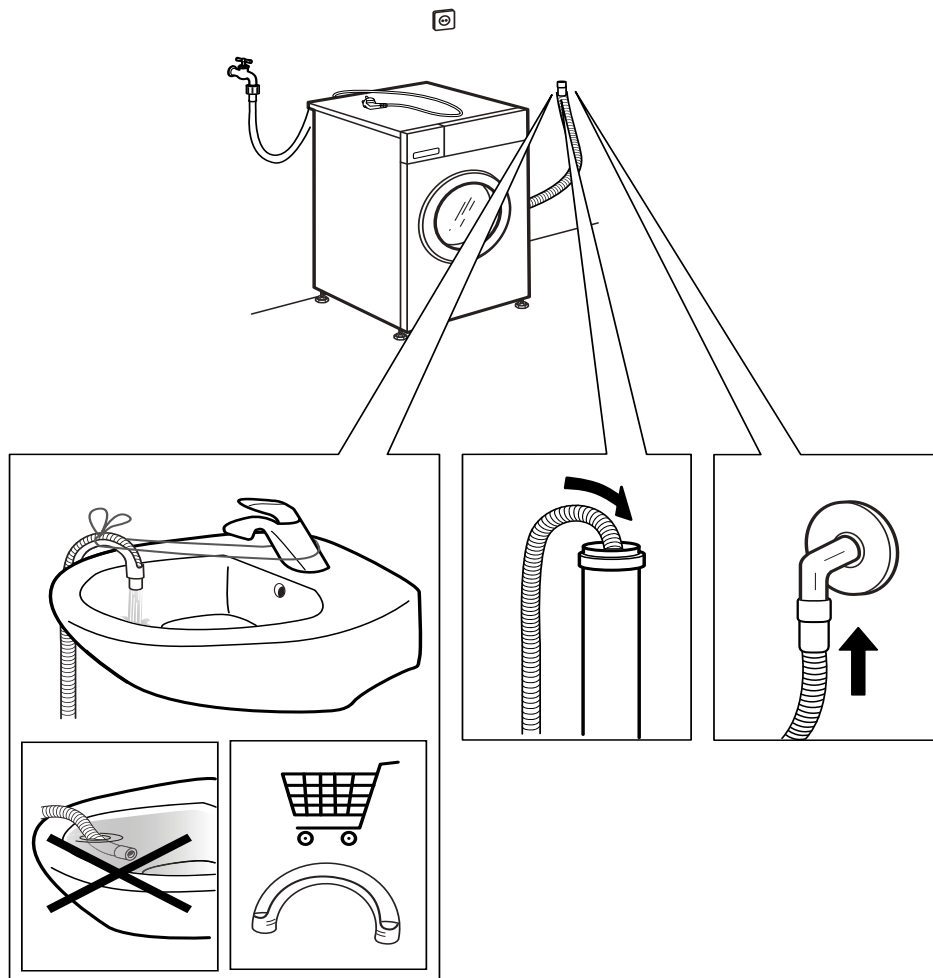

14.

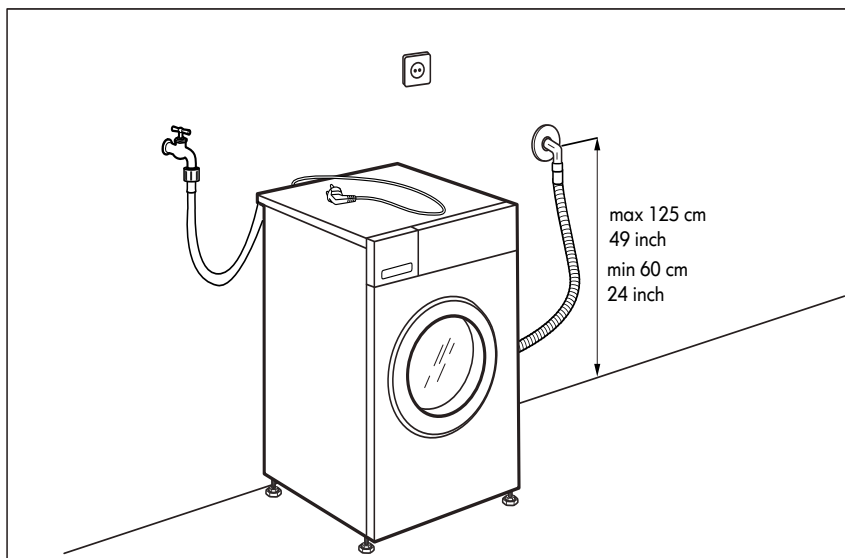
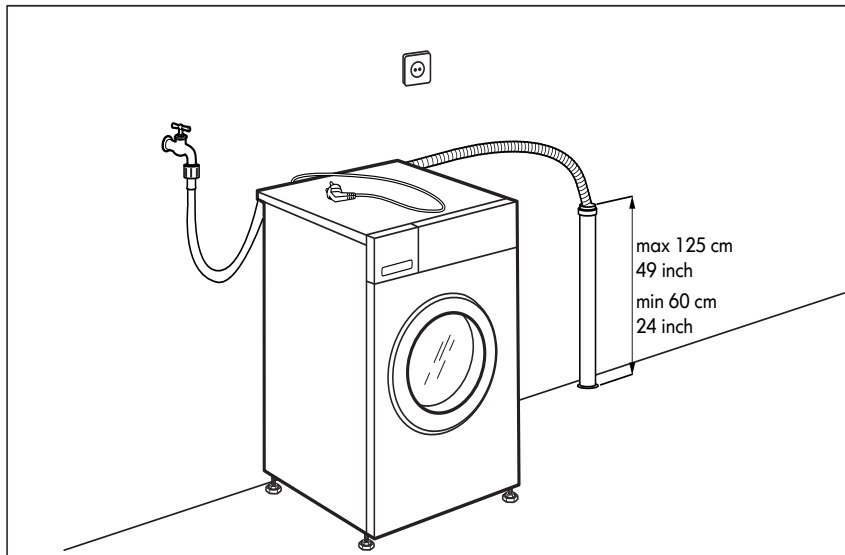
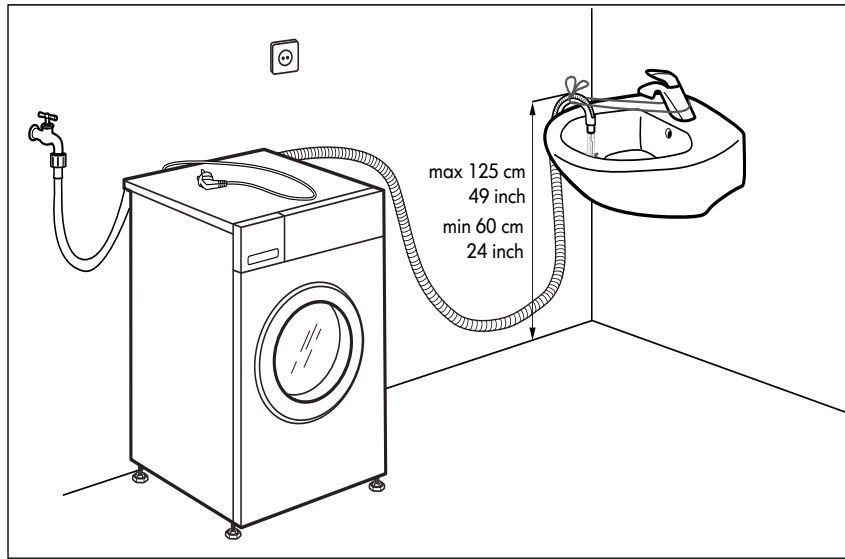

15.

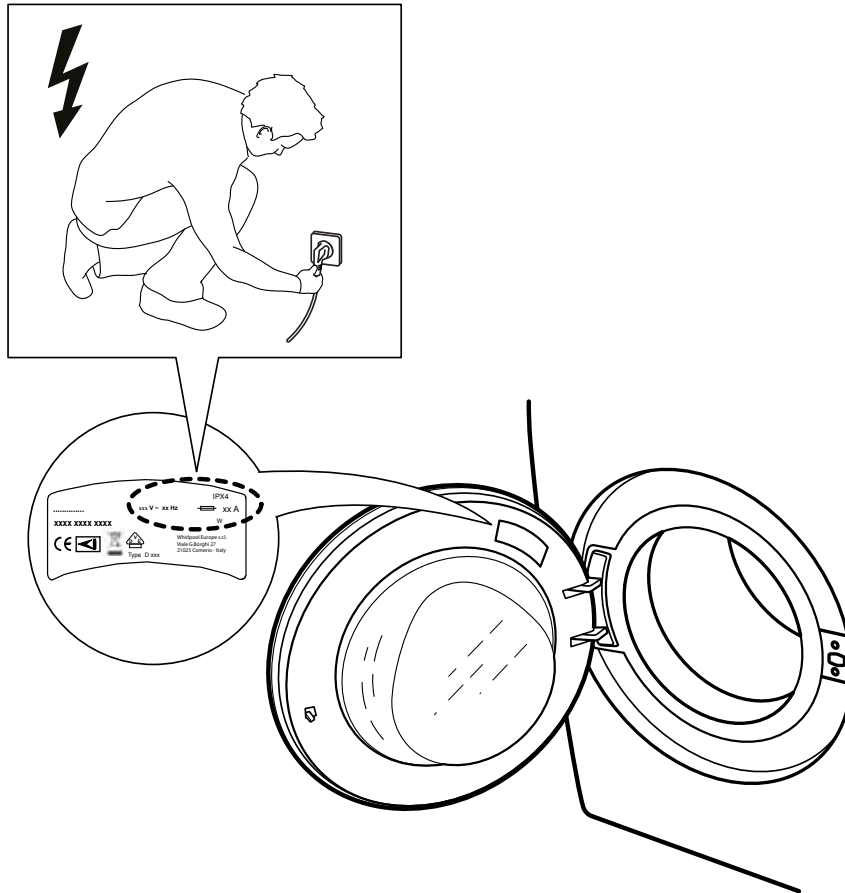

16.

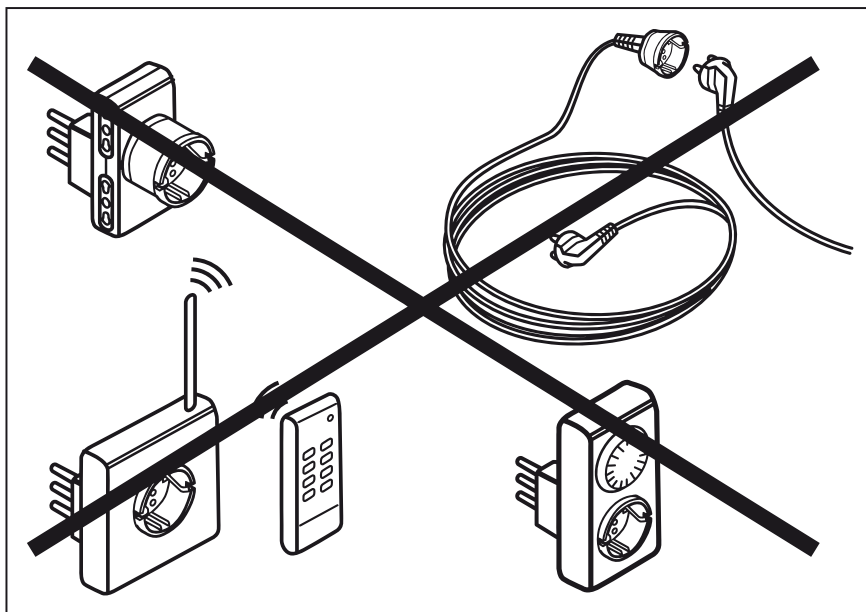



400010859526

Štampano u Italiji



SENSING THE DIFFERENCE