

# KURZANLEITUNG

# AWG 812 / PRO

ORIGINAL-GEBRAUCHSANLEITUNG



**DANKE, DASS SIE SICH FÜR EIN WHIRLPOOL PRODUKT ENTSCHEIDEN HABEN.**  
Für eine umfassendere Unterstützung melden Sie Ihr Gerät bitte unter [www.whirlpool.eu/register](http://www.whirlpool.eu/register) an

**Lesen Sie vor Inbetriebnahme des Geräts sorgfältig die Sicherheitshinweise.**

 Vor Inbetriebnahme der Waschmaschine müssen die Transportsicherungsschrauben unbedingt entfernt werden.

Weitere Anweisungen wie diese zu entfernen sind, finden Sie in der *Installationsanleitung.*

## PRODUKTBESCHREIBUNG

### GERÄT

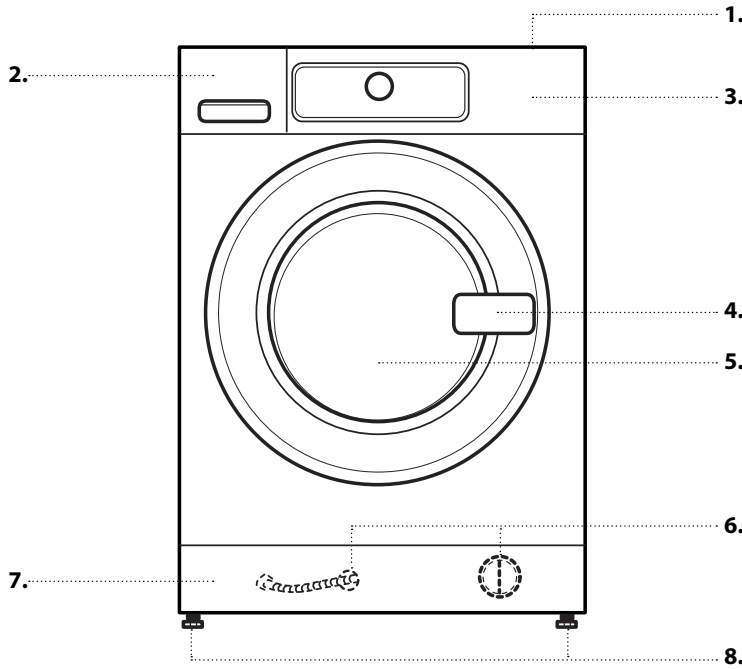

- 1. Arbeitsplatte
- 2. Waschmittelfach
- 3. Bedientafel
- 4. Türgriff
- 5. TÜR
- 6. Wasserfilter/ Ablaufschlauch für den Notfall (falls verfügbar) - hinter dem Sockel -
- 7. Sockel (abnehmbar)
- 8. Stellfüße (4)

### BEDIENTAFEL

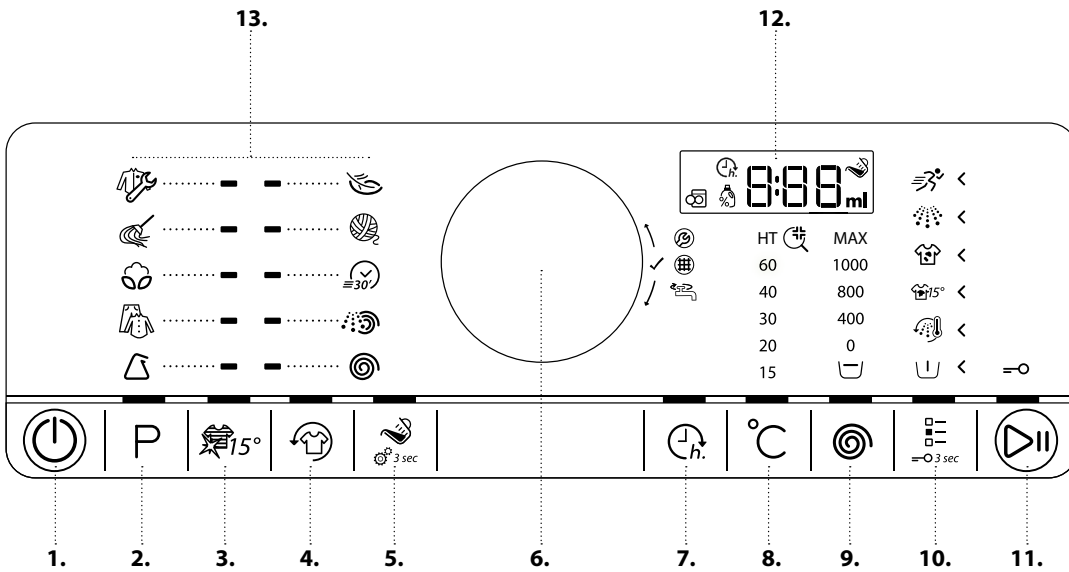

- 1. Ein/Aus-Taste (bei gehaltenem Tastendruck Zurücksetzen/ Abpumpen)
- 2. Programmtaste
- 3. 15° Green&Clean -Taste
- 4. FreshFinish-Taste
- 5. Dosieranzeige-Taste
- 6. Knopf (Zum Auswählen drehen / Zum Bestätigen drücken)
- 7. Startvorbereitung-Taste
- 8. Temperaturtaste
- 9. Taste „Schleuderschleuderzahl“
- 10. Taste für Zusatzfunktionen (bei gehaltener Tastensperre)
- 11. Start/Pause-Taste
- 12. Anzeige
- 13. Programmbereich

## WASCHMITTELFACH

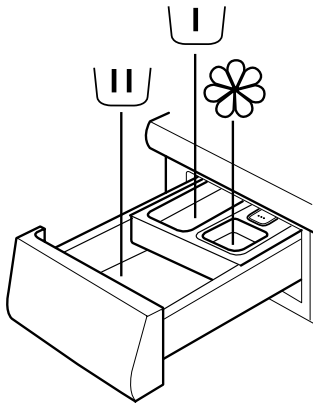

### 1. Hauptwaschkammer

- Waschmittel für die Hauptwäsche
- Fleckenentferner
- Wasserenthärter



### 2. Vorwaschkammer

- Waschmittel für die Vorwäsche.



### 3. Weichspülerkammer

- Weichspüler
- Flüssige Stärke



**Weichspüler oder Stärkelösung nur bis zur „max.“ Markierung einfüllen.**

### 4. Entriegelungstaste

(Durch Drücken dieser Taste lässt sich das Waschmittelfach für Reinigungszwecke entfernen).



## WASCHMITTELEMPFEHLUNGEN FÜR VERSCHIEDENE WÄSCHEARTEN

|                        |             |  |
|------------------------|-------------|--|
| Robuste Weißwäsche     | (Kalt-HT)   | Vollwaschmittel  |
| Weißer Feinwäsche      | (Kalt-40°C) | Feinwaschmittel mit Bleichmittel und/oder optischen Aufhellern |
| Helle/Pastellfarben    | (Kalt-60°C) | Waschmittel mit Bleichmittel und/oder optischen Aufhellern     |
| Kräftige Farben        | (Kalt-60°C) | Buntwaschmittel ohne Bleichmittel / optische Aufheller         |
| Schwarze/dunkle Farben | (Kalt-60°C) | Spezialwaschmittel für schwarze/dunkle Wäsche                  |

## ERSTINBETRIEBNAHME

Informationen zur Auswahl und zum Starten eines Programms finden Sie im Abschnitt über den TÄGLICHEN GEBRAUCH.

### ERSTER WASCHGANG

Wenn die Waschmaschine mit dem Stromnetz verbunden ist, schaltet sie sich automatisch ein. Zum Entfernen von eventuellen Produktionsüberresten gehen Sie wie folgt vor:

- Das Programm „Baumwolle“ bei einer Temperatur von HT wählen.
- Geben Sie eine geringe Menge Vollwaschmittel (maximal 1/3 der vom Waschmittelhersteller für leicht verschmutzte Wäsche empfohlenen Menge) in die Hauptwaschkammer des Waschmittelfachs
- Starten Sie das Programm **ohne Wäsche einzufüllen**.



## TÄGLICHER GEBRAUCH

Weitere Einzelheiten zu den Funktionen befinden sich in der Gebrauchsanleitung / auf der letzten Seite wird angegeben, wie die Gebrauchsanleitung zu erhalten ist

### 1. WÄSCHE EINFÜLLEN

- Bereiten Sie Ihre Wäsche entsprechend den Empfehlungen im Abschnitt „TIPPS UND HINWEISE“ vor. Stellen Sie sicher, dass alle Taschen leer, Reißverschlüsse zugezogen und Bänder verknotet sind.
- Öffnen Sie die Tür und füllen Sie die Wäsche ein. Halten Sie sich an die in der Programmtabelle angegebenen maximalen Füllmengen.



### 2. TÜRE SCHLIESSEN

- Stellen Sie sicher, dass keine Wäsche zwischen dem Türglas und der Gummidichtung eingeklemmt ist.
- Schließen Sie die Tür so, dass Sie die Verriegelung einrasten hören.

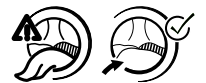

### 3. WASSERHAHN ÖFFNEN



## 4. DIE WASCHMASCHINE EINSCHALTEN

- Drücken Sie die *Ein-/Austaste*, bis die Programmtaste aufleuchtet. Auf der Bedientafel erscheint eine Animation und das Gerät erzeugt einen Ton. Dann ist die Waschmaschine betriebsbereit.



## 5. WÄHLEN SIE DAS GEWÜNSCHTE PROGRAMM AUS

**GEFÜHRTER MODUS** — die Lichttaste führt Sie durch die Einstellung Ihres Programms in der folgenden Reihenfolge: Auswahl von Programm / Temperatur / Schleudertzahl / Optionen. Sobald Sie eine Auswahl durch Drücken des Knopfs bestätigen, springt die Lichttaste zum nächsten Schritt.

### • Programm auswählen:

Stellen Sie sicher, dass die Programmtaste aufleuchtet.

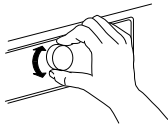

Drehen Sie den Knopf, um das gewünschte Programm auszuwählen. Die Anzeige neben dem gewählten Programm leuchtet auf.

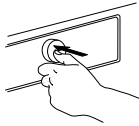

Durch Drücken des Knopfs bestätigen Sie das ausgewählte Programm.

### • Temperatur ändern, falls erforderlich

Wenn Sie die an der Anzeige angeführte Temperatur ändern wollen, stellen Sie sicher, dass die Temperaturtaste aufleuchtet. Drehen Sie den Knopf, um die gewünschte Temperatur auszuwählen, anschließend den Knopf drücken, um die Auswahl zu bestätigen.



### • Schleudertzahl ändern, falls erforderlich

Wenn Sie die an der Anzeige angeführte Schleudertzahl ändern wollen, stellen Sie sicher, dass die Schleudertaste aufleuchtet.

Drehen Sie den Knopf, um die gewünschte Schleudertzahl oder Spülstopp auszuwählen, anschließend den Knopf drücken, um die Auswahl zu bestätigen.

Weitere Informationen finden Sie unter OPTIONEN, FUNKTIONEN UND ANZEIGEN.



### • Optionen wählen, falls erforderlich

Für die Auswahl von Zusatzfunktionen muss die Optionstaste aufleuchten. Die für das Programm auswählbaren Optionen werden durch leuchtende Pfeile angezeigt.

Für die Auswahl der gewünschten Zusatzfunktionen den Knopf drehen. Das Symbol der gewählten Option blinkt auf. Zum Bestätigen den Knopf drücken.

Einige Optionen/Funktionen können durch Tastendruck direkt gewählt werden:



Weitere Informationen finden Sie im Abschnitt OPTIONEN, FUNKTIONEN UND ANZEIGEN.

## INDIVIDUELLER MODUS

Nach dem Einschalten der Waschmaschine müssen Sie nicht unbedingt dem GEFÜHRTEN MODUS folgen.

Sie können selbst entscheiden, welche Reihenfolge Sie für die Einstellung Ihres Programms wählen.

Zum Einstellen drücken Sie zuerst die entsprechende Taste, drehen Sie dann den Knopf zum Auswählen und drücken Sie anschließend den Knopf zur Bestätigung.

Der Temperaturbereich, die Schleudertzahl und die Optionen hängen vom gewählten Programm ab. Es ist daher empfohlen mit der Auswahl des Programms zu starten.

## 6. WASCHMITTEL FÜLLEN

- Sollten Sie **nicht** die Dosieranzeigefunktion verwenden, ziehen Sie das Waschmittelfach heraus und füllen Sie Waschmittel (und Waschzusätze/Weichspüler) jetzt ein; beachten Sie die Dosierempfehlungen auf der Waschmittelpackung.



Wenn Sie VORWÄSCHE oder STARTVORWAHL gewählt haben, beachten Sie die Empfehlungen im Abschnitt OPTIONEN, FUNKTIONEN UND ANZEIGEN. Schließen Sie dann sorgfältig das Waschmittelfach.

- Wenn Sie **die Dosieranzeigefunktion verwenden, füllen Sie das Waschmittel später ein**, nachdem Sie das Programm gestartet haben. Weitere Informationen finden Sie im Abschnitt OPTIONEN, FUNKTIONEN UND ANZEIGEN.
- Nach dem Befüllen mit Waschmittel/Zusätzen darf das Waschmittelfach nicht geöffnet werden, um einen Überlauf zu verhindern.

## 7. PROGRAMM STARTEN

- Halten Sie die „Start/Pause“-Taste gedrückt, bis die Taste aufleuchtet und eingeschaltet bleibt; das Programm startet nun.
- Wenn Sie die „**Dosieranzeige**“ gewählt haben, zeigt die Waschmaschine die empfohlene Waschmittelmenge für ihre Waschlast an nach dem Programmstart an. Befolgen Sie die Anweisungen wie im Abschnitt OPTIONEN, FUNKTIONEN UND ANZEIGEN / Dosieranzeige angegeben.



## 8. EINSTELLUNGEN EINES LAUFENDEN PROGRAMMS ÄNDERN, FALLS ERFORDERLICH

Sie können die Einstellungen auch bei einem bereits laufenden Programm noch immer ändern.

Die Änderungen werden durchgeführt, vorausgesetzt die entsprechende Programmphase ist noch nicht beendet.

- Drücken Sie die entsprechende Taste (zum Beispiel die „**Schleudertzahl**“-Taste zum Ändern der Schleudertzahl). Der gewählte Wert blinkt ein paar Sekunden lang auf.
- Während die Taste aufblinkt, können Sie die Einstellung durch Drehen des Kopfs ändern. Wenn der Wert aufhört zu blinken bevor Sie die Einstellung geändert haben, drücken Sie die Taste erneut.
- Durch Drücken der Taste wird die neue Einstellung bestätigt. Wenn Sie die Einstellung nicht bestätigen, wird sie automatisch bestätigt: Sie hört auf aufzublinken.

Das Programm wird automatisch fortgesetzt.

Einstellungen eines laufenden Programms können auch wie folgt geändert werden:

- „Start/Pause“ drücken, um das laufende Programm zu unterbrechen.
- Ändern Sie die Einstellungen wie gewünscht.
- Drücken Sie die „Start/Pause“-Taste, um das Programm fortzusetzen.

## 9. EIN LAUFENDES PROGRAMM UNTERBRECHEN UND DIE TÜR ÖFFNEN, FALLS ERFORDERLICH

- Halten Sie die „Start/Pause“-Taste gedrückt, um ein laufendes Programm zu unterbrechen.
- Vorausgesetzt der Wasserstand und/oder die Temperatur ist/sind nicht zu hoch, leuchtet die Anzeige Tür frei auf. Sie können die Tür öffnen, z. B. um mehr Wäsche einzufüllen oder Wäsche herauszunehmen.
- Drücken Sie „Start/Pause“, um das Programm fortzusetzen.



## 10. LAUFENDES PROGRAMM ZURÜCKSETZEN, FALLS ERFORDERLICH

- Drücken Sie die „Ein-/Aus“-Taste bis „rES“ an der Anzeige erscheint.



Das Wasser wird abgepumpt, das Programm endet und die Tür wird entriegelt.

## 11. NACH PROGRAMME DIE WASCHMASCHINE AUSSCHALTEN

- An der Anzeige erscheint „Ende“ und die Anzeige „Tür öffnen“ leuchtet auf - nun können Sie Ihre Wäsche herausnehmen.



- Zum Ausschalten der Waschmaschine die „Ein-/Aus“-Taste drücken. Nach etwa einer Viertelstunde schaltet die Waschmaschine automatisch ab, um Energie zu sparen.
- Lassen Sie die Tür halb offen, damit das Innere der Waschmaschine trocknen kann.



# TIPPS UND HINWEISE

## SORTIEREN SIE IHRE WÄSCHE NACH

- Gewebetyp / Pflegeetikett (Baumwolle, Mischfasern, Pflegeleicht, Wolle, Handwäsche)
- Farbe (trennen Sie farbige und weiße Sachen, waschen Sie neue farbige Sachen separat)
- Feinwäsche (waschen Sie kleine Wäschestücke – wie Nylonstrümpfe – und Wäschestücke mit Haken – wie BHs – in einem Wäschesack oder Kopfkissenbezug mit Reißverschluss).

## ALLE TASCHEN LEEREN

- Gegenstände wie Münzen oder Feuerzeuge können sowohl Ihrer Wäsche als auch der Trommel schaden.

## NACH PFLEGE ETIKETTEN WASCHEN

Die Temperatur im Waschwannen-Symbol zeigt die höchstmögliche Temperatur zum Waschen der Sachen an.



Normale mechanische Einwirkung



Reduzierte mechanische Einwirkung



Sehr reduzierte mechanische Einwirkung



Nur Handwäsche



Nicht waschen

## WASSERFILTER REGELMÄSSIG REINIGEN

- Das dient zur Vorbeugung vor Verstopfung, welche dazu führen könnte, dass das Wasser nicht mehr abgepumpt werden kann. Siehe Abschnitt PFLEGE UND WARTUNG / „Reinigung des Wasserfilters“ in der Gebrauchsanleitung.

## EINSPARUNGEN UND UMWELTSCHUTZ

- Der Verbrauch von Energie, Wasser, Waschmittel und Zeit ist optimal, wenn Sie die empfohlene maximale Füllmenge für die Programme beachten, wie in der Programmtabelle angegeben.
- Die Dosierempfehlungen in den Waschmittelherstellieranweisungen nicht überschreiten. Verwenden Sie die Funktion der Dosieranzeige.
- Sie sparen Energie, wenn Sie mit 60°C anstatt mit HT oder mit 40°C anstatt mit 60°C waschen.
- Soll die Wäsche anschließend im Wäschetrockner getrocknet werden, wählen Sie eine hohe Schleudernzahl. Der Trockner braucht dann weniger Zeit und Energie.

# PROGRAMMTABELLE

| Programm            | Pflege Etiketten | Temperatur      | Max. Beladung (kg) | Verwendung der Optionstaste wählbar |             |             |                      |                |      | Direkt wählbar  |             |               |              | Schleudern                  |           | Waschmittel und Waschzusätze |             |             |  |
|---------------------|------------------|-----------------|--------------------|-------------------------------------|-------------|-------------|----------------------|----------------|------|-----------------|-------------|---------------|--------------|-----------------------------|-----------|------------------------------|-------------|-------------|--|
|                     |                  |                 |                    | Vorwäsche                           | Warm spülen | Flecken 15° | Starke Verschmutzung | Intensivspülen | Kurz | 15° Green&Clean | FreshFinish | Dosieranzeige | Startvorwahl | Max. Schleuderrzahl (U/Min) | Spülstopp | Vorwäsche                    | Hauptwäsche | Weichspüler |  |
| ARBEITSKLEIDUNG     |                  | (Kalt/80°C HT*) | max.               |                                     |             |             |                      |                |      |                 |             |               |              |                             |           |                              |             |             |  |
| MOPS UND HANDTÜCHER |                  | (Kalt/60°C)     | 4,5                |                                     |             |             | -                    |                |      |                 |             |               |              |                             |           |                              |             |             |  |
| BAUMWOLLE           |                  | (Kalt/80°C HT*) | max.               |                                     |             |             |                      |                |      |                 |             |               |              |                             |           |                              |             |             |  |
| MISCHWÄSCHE         |                  | (Kalt/60°C)     | 4,0                |                                     |             |             | -                    |                |      |                 |             |               |              |                             |           |                              |             |             |  |
| PFLEGELEICHT        |                  | (Kalt/60°C)     | 3,0                |                                     | -           |             |                      |                |      |                 |             |               |              |                             |           |                              |             |             |  |
| FEINWÄSCHE          |                  | (Kalt/40°C)     | 1,5                |                                     | -           | -           | -                    | -              |      |                 |             |               |              |                             |           |                              |             |             |  |
| WOLLE               |                  | (Kalt/40°C)     | 1,0                | -                                   | -           | -           | -                    | -              |      |                 |             |               |              |                             |           |                              |             |             |  |
| KURZ 30'            |                  | (Kalt/30°C)     | 3,0                | -                                   | -           | -           | -                    | -              |      |                 |             |               |              |                             |           |                              |             |             |  |
| SPÜLEN & SCHLEUDERN |                  | -               | max.               | -                                   | -           | -           | -                    |                | -    |                 | -           |               |              |                             |           |                              |             |             |  |
| SCHLEUDERN          |                  | -               | max.               | -                                   | -           | -           | -                    | -              | -    |                 | -           |               |              |                             |           |                              |             |             |  |

✓ Wählbar /optional      - Nicht wählbar/anwendbar      ● Dosierung erforderlich      ○ Dosierung optional

(\*) Höchste Temperatur, die mit diesem Programm erreicht werden kann, mit Bezug auf die verschiedenen Betriebsbedingungen der Waschmaschine wie: Wassertemperatur, Versorgungsspannung, Lademenge usw.

# PROGRAMME

Befolgen Sie die Empfehlungen auf den Pflege-Etiketten Ihrer Wäsche. Keine voreingestellten Optionen deaktivieren, um sicherzustellen, dass das Programm optimal ausgeführt wird.

## ARBEITSKLEIDUNG

Schmutzige Arbeitskleidung aus robustem Baumwollstoff oder Baumwoll-Synthetik-Mischgewebe. Die Optionen „Vorwäsche“ und „Intensivspülen“ sind in diesem Programm voreingestellt - dadurch wird es optimiert, um beste Reinigungsergebnisse zu erzielen. Bei sehr schmutzigen Kleidungsstücken wird empfohlen, diese gründlich auszuschütteln, bevor sie in die Waschmaschine gegeben werden. Bei Bedarf kann ein Fleckenentferner auf Sauerstoffbasis verwendet werden.



## PFLEGELEICHT

Normal verschmutzte Wäsche aus Kunstgewebe oder Baumwollmischungen.



## FEINWÄSCHE

Feinwäsche aus heiklen Fasern, die eine sanfte Behandlung benötigt.



## WOLLE / HANDWÄSCHE

Wollsachen mit dem Wollsiegel, die als waschmaschinenfest gekennzeichnet sind, sowie Textilien aus Seide (achten Sie auf die Empfehlungen am Pflegeetikett), Leinen, Wolle und Viskose, die als Handwäsche gekennzeichnet sind.



## MOPS UND HANDTÜCHER

Normal bis stark verschmutzte Reinigungstücher, Mops, Handtücher und ähnliche Wäsche aus robusten Baumwollgewebarten. Intensives Waschprogramm einschließlich Vorwäsche; bei starker Verschmutzung auch Waschmittel in die Vorwaschkammer des Waschmittelfachs füllen.



## KURZ 30

Leicht verschmutzte Wäsche aus Baumwolle, Pflegeleicht und ihre Mischungen. Auffrischprogramm für Wäsche ohne Flecken.



## BAUMWOLLE (Antibakteriell)

Normal bis stark verschmutzte und robuste Baumwollen und Leinen.



## SPÜLEN+SCHLEUDERN

Separates Spül- und Intensivschleuderprogramm. Für robuste Wäsche.



## MISCHWÄSCHE

Leicht bis normal verschmutzte Wäsche aus Baumwolle, Leinen, Kunstfasern oder Mischgewebe. 1-Stunden-Programm.



## SCHLEUDERN

Separates Intensivschleuderprogramm. Für robuste Wäsche.



# VERBRAUCHSDATEN

Diese Daten können im täglichen Betrieb aufgrund wechselnder Bedingungen bei der Eingangstemperatur des Wassers, beim Wasserdruck, usw. abweichen.

| PROGRAMM            | TEMPERATUR (°C) | BELADUNG (KG) | UNGEFÄHRE PROGRAMMDAUER (STUNDEN:MINUTEN) |                  | UNGEFÄHR VERBLEIBENDER FEUCHTIGKEITSGEHALT OHNE INHALT (%) |
|---------------------|-----------------|---------------|---|------------------|--|
|                     |                 |               | OHNE KURZPROGRAMM                         | MIT KURZPROGRAMM |  |
| ARBEITSKLEIDUNG     | 60              | 8,0 (max)     | 02:25                                     | 01:55            | 53   |
| MOPS UND HANDTÜCHER | 60              | 4,5           | 01:50                                     | 01:35            | 53   |
| MISCHWÄSCHE         | 40              | 4,0           | 01:20                                     | 01:15            | 59   |
| BAUMWOLLE           | HT              | 8,0 (max)     | 03:00                                     | --               | 59   |
| BAUMWOLLE           | 60              | 8,0 (max)     | 02:40                                     | 02:00            | 59   |
| BAUMWOLLE           | 40              | 8,0 (max)     | 02:10                                     | 02:00            | 59   |
| PFLEGELEICHT        | 40              | 3,0           | 01:50                                     | 01:30            | 39   |

Unter Normalbedingungen gemessene Werte in Übereinstimmung mit IEC/EN 60456. Die Werte bezüglich Wasser, Strom und Restfeuchtegehalt beziehen sich auf die Standardeinstellung der Programme, ohne Optionen.

Stromverbrauch im ausgeschalteten Zustand 0,25 W / im eingeschalteten Zustand 0,25 W.

\* Dauer nach Beladungserkennung

max. = maximale Beladung der Waschmaschine

# OPTIONEN, FUNKTIONEN UND ANZEIGEN

## OPTIONEN, die direkt durch Drücken der zugeordneten Taste wählbar sind

### 15° Green&Clean

Hilft die Farben Ihrer Wäsche zu erhalten, indem sie mit kaltem Wasser (15°C) gewaschen werden. Erzielt ein gutes Waschergebnis und spart Energie durch geringe Wassererwärmung.

Geeignet für leicht verschmutzte Farbwäsche ohne Flecken. Nicht wählbar für HT.



### FreshFinish

Hilft ihre Wäsche frisch zu halten, wenn Sie diese nicht direkt nach Programmende herausnehmen können. Die Waschmaschine beginnt nach Programmende damit, die Wäsche regelmäßig in der Trommel zu bewegen. Dies dauert bis zu 6 Stunden nach Beendigung Ihres Waschprogramms. Sie können diesen Vorgang jederzeit durch Drücken einer beliebigen Taste beenden; die Tür wird entriegelt und Sie können Ihre Wäsche herausnehmen.



### Dosieranzeige

Hilft die richtige Waschmittelmenge für ihre Waschlast zu dosieren. Vor der Verwendung dieser Option: Die Konzentration der handelsüblichen Waschmittel unterscheidet sich häufig beträchtlich. Aus diesem Grund, passen Sie die Waschmaschine an die Dosiermengen Ihres verwendeten Waschmittels an.

Prüfen Sie außerdem, ob die voreingestellte Wasserhärtestufe der Waschmaschine (weich) Ihrer örtlichen Wasserhärtestufe entspricht und passen Sie diese an, falls erforderlich (siehe „Erstmaliger Gebrauch der Dosieranzeige“ in der „Gebrauchsanleitung“).



#### 1) Dosieranzeige auswählen:

Wählen Sie das gewünschte Programm und die Optionen und drücken Sie dann die „Dosieranzeige“-Taste; das Dosieranzeigesymbol leuchtet an der Anzeige auf.

#### 2) Programm starten:

Starten Sie das Programm durch Drücken der „Start/Pause“-Taste. – Die Trommel dreht sich, um die Waschlast zu erkennen; danach zeigt die Anzeige die empfohlene Waschmittelmenge in ml an.



#### 3) Waschmittel einfüllen:

Ziehen Sie das Waschmittelfach heraus und füllen Sie die an der Anzeige angegebene Waschmittelmenge in die Hauptwaschkammer des Waschmittelfachs ein.

Falls Sie die Option „Vorwäsche“ ausgewählt haben und Sie auch Waschmittel für die Vorwäsche einfüllen möchten, füllen Sie die Hälfte der angegebenen Waschmittelmenge in die Vorwaschkammer ein, zusätzlich zu der gesamten Menge, die Sie bereits in die Hauptwaschkammer eingefüllt haben. Anstatt das Waschmittel in das Waschmittelfach einzufüllen, kann es auch direkt in einer Waschmittelkugel in die Trommel gegeben werden.

Bei Programmen mit Vorwäsche: Waschmittel für die Vorwäsche kann in die Trommel gegeben werden, Waschmittel für die Hauptwäsche muss in die Hauptwaschkammer des Waschmittelfachs eingefüllt werden. Verwenden Sie in diesem Fall Waschpulver für den Hauptwaschgang, um sicherzustellen, dass es bis zum Start des Hauptwaschgangs im Waschmittelfach bleibt. Nachdem Sie das Waschmittel eingefüllt haben, schließen Sie das Waschmittelfach (oder die Tür).



#### 4) Halten Sie „Start/Pause“ gedrückt, um das Programm fortzusetzen.

## OPTIONEN, die über die Taste wählbar sind



### Vorwäsche

Hilft stark verschmutzte Wäsche, durch eine Vorwäsche zusätzlich zu dem gewählten Waschprogramm, zu reinigen. Für stark verschmutzte Wäsche, z. B. sandig oder verkrustet.

Verlängert das Programm um etwa 20 Minuten.

Füllen Sie auch Waschmittel in die Vorwaschkammer des Waschmittelfachs oder direkt in die Trommel. Verwenden Sie Waschpulver für die Hauptwäsche, um sicherzustellen, dass das Waschmittel bis zum Start des Hauptwaschgangs im Waschmittelfach bleibt.

Diese Option ist für die Programme „Arbeitskleidung“ und „Mops und Handtücher“ voreingestellt. Zur Optimierung des Waschergebnisses wird empfohlen, die Option „Vorwäsche“ für diese Programme nicht zu deaktivieren.



### Heiß Endspülen

Das Programm endet mit einem warmen Spülgang. Dies entspannt die Fasern Ihrer Wäsche, sodass sie sich angenehm warm anfühlt, wenn sie kurz nach Programmende aus der Maschine genommen wird.



### Bio Flecken 15°

Hilft alle Arten von Flecken, außer Fett / Öl, zu entfernen.

Das Programm beginnt mit einem Kaltwaschgang.

Verlängert das Programm um etwa 10 Minuten.

Empfohlene Vorbehandlung für hartnäckige Flecken.

Nicht wählbar für HT.



### Starke Verschmutzung

Hilft stark verschmutzte, befleckte Wäsche, durch die Optimierung der Effizienz von Zusätzen für die Fleckenentfernung, zu reinigen.

Geben Sie eine entsprechende Menge eines Fleckenentferners (in Pulverform) zusammen mit Ihrem Waschmittel in die Hauptwaschkammer (nur in Pulverform). Kann das Programm um bis zu 15 Minuten verlängern.

Geeignet für die Verwendung mit Fleckenentfernern und Bleichmitteln basierend auf Sauerstoff. **Chlor- oder Perborat-Bleichmittel dürfen nicht verwendet werden.**



### Intensivspülen

Hilft Waschmittelreste in der Wäsche durch Verlängerung des Spülgangs zu vermeiden.

Besonders gut geeignet zum Reinigen von Babywäsche, für Allergiker und in Regionen mit weichem Wasser.



### Kurz

Ermöglicht Schnellwäsche.

Nur für leicht verschmutzte Wäsche zu empfehlen.

Nicht wählbar für HT.



## FUNKTIONEN

### Spülstopp(Option auf Schleudertaste)

Vermeidet automatisches Schleudern der Wäsche am Ende des Programms. Die Wäsche verbleibt im letzten Spülwasser und das Programm wird nicht fortgesetzt.

Geeignet für Feinwäsche, die nicht zum Schleudern geeignet ist oder die bei einer geringeren Schleudernzahl geschleudert werden sollte. Nicht geeignet für Seide. Zum Beenden der Funktion „Spülstopp“ wählen Sie zwischen:

#### • Wasser abpumpen, nicht schleudern:

drehen Sie den Knopf, um Schleudernzahl „0“ auszuwählen, und drücken Sie dann die „Start/Pause“-Taste: das Wasser wird abgepumpt und das Programm beendet

#### • die Wäsche schleudern:

die standardmäßige Schleudernzahl blinkt auf - drücken Sie die „Start/Pause“-Taste, um den Schleudergang zu starten.

Oder wählen Sie, durch Drehen des Knopfs eine andere Schleudernzahl, drücken Sie ihn, um zu bestätigen und drücken Sie die „Start/Pause“-Taste.

### Startvorwahl

Verschiebt den Start Ihres Programms auf einen späteren Zeitpunkt.

Verwenden Sie bei dieser Funktion kein flüssiges Waschmittel.

- Das Programm, die Temperatur und die Zusatzfunktionen wählen.
- Drücken Sie die „Startvorwahl“-Taste - das Startvorwahlsymbol blinkt an der Anzeige auf.
- Drehen Sie den Knopf für die Auswahl einer Verzögerung bis zu 23 Stunden, die an der Anzeige erscheint. Bestätigen Sie durch Drücken des Knopfes.
- Drücken Sie die „Start/Pause“-Taste – das Rückwärtszählen für die Verzögerung startet. Der Doppelpunkt auf der Anzeige blinkt auf. Die Tür schließt.
- Wenn Sie die Dosieranzeige gewählt haben: Wenn Sie die „Start/Pause“-Taste drücken, berechnet die Waschmaschine die empfohlene Waschmittelmenge. Füllen Sie das Waschmittel ein, wie auf der Anzeige angegeben (siehe „Dosieranzeige“). Drücken Sie die „Start/Pause“-Taste – um das Rückwärtszählen für die gewählte Verzögerungszeit zu wählen.
- Nach Ablauf der Verzögerungszeit setzt sich die Waschmaschine automatisch in Gang. An der Anzeige erscheint dann die verbleibende Programmdauer.

Zum Löschen der „Startvorwahl“:

- Drücken Sie die „Start/Pause“-Taste, um die Startvorwahl zu löschen.

## WARTUNG, PFLEGE UND FEHLERBEHEBUNG

Hinweise zu Wartung und Pflege sowie zur Fehlerbehebung finden Sie in der

### Gebrauchsanleitung.

Die **Produktunterlagen** sind alternativ wie folgt zu erhalten:

- Download von der Whirlpool-Internetseite <http://docs.whirlpool.eu>



### Tastensperre

Sperret die Tasten und den Bedienungsknopf auf der Bedientafel gegen unabsichtliche Inbetriebnahme.

Zum Sperren der Tasten:

- Muss die Waschmaschine eingeschaltet sein.
- Halten Sie die Optionstaste gedrückt, bis das Schlüsselsymbol auf der Anzeige aufleuchtet. Der Knopf und die Tasten sind nun gesperrt. Es funktioniert nur „Ein/Aus“.

Wenn Sie die Waschmaschine aus- und wieder einschalten, bleibt die Tastensperre aktiv, bis Sie diese wieder aufheben.

Um die Tasten zu entsperren, halten Sie die Optionstaste wieder gedrückt, bis das Schlüsselsymbol auf der Anzeige erlischt.

3 sec



3 sec

## ANZEIGEN

### Tür lässt sich öffnen.



**Störung: Wasserhahn zu.** Die Waschmaschine hat keine/eine zu geringe Wasserversorgung.



**Störung: Wasserfilter verstopft.** Wasser kann nicht abgepumpt werden; möglicherweise ist der Wasserfilter verstopft



**Störung: Service rufen.** Siehe Abschnitt der Fehlerbehebung in der Gebrauchsanleitung.



Bei Störungen wird auf den Abschnitt der Fehlerbehebung in der „Gebrauchsanleitung“ verwiesen.

## KUNDENDIENST KONTAKTIEREN

Geben Sie beide Nummern auf dem Serviceaufkleber im Inneren der Tür an, wenn Sie den Kundenservice kontaktieren.

<http://www.whirlpool.eu>

Die Telefonnummer finden Sie im Garantieheft.

**SCHEINT DIE WASCHMASCHINE BESCHÄDIGT ZU SEIN, DEN BESITZER UND, FALLS ERFORDERLICH, DEN KUNDENDIENST KONTAKTIEREN.**



400011320519

Whirlpool® ist ein eingetragenes Warenzeichen von Whirlpool, USA

